



370720-17 BLT

**DCH363**  
**DCH364**

---

<b>Eesti keel</b>	<b>(Originaaljuhend)</b>	<b>6</b>
<b>Lietuviu</b>	<b>(Originalios instrukcijos vertimas)</b>	<b>20</b>
<b>Latviešu</b>	<b>(Tulkojums no rokasgramatas originalvalodas)</b>	<b>34</b>
<b>Русский язык</b>	<b>(Перевод с оригинала инструкции)</b>	<b>48</b>

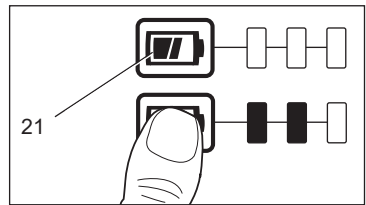
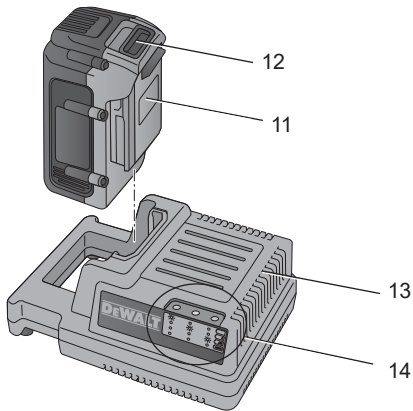
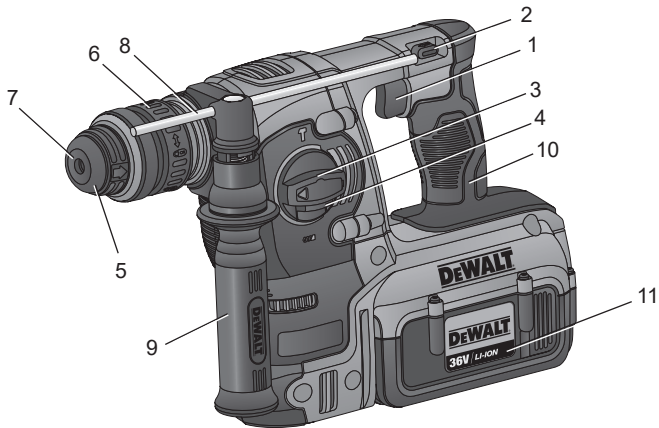
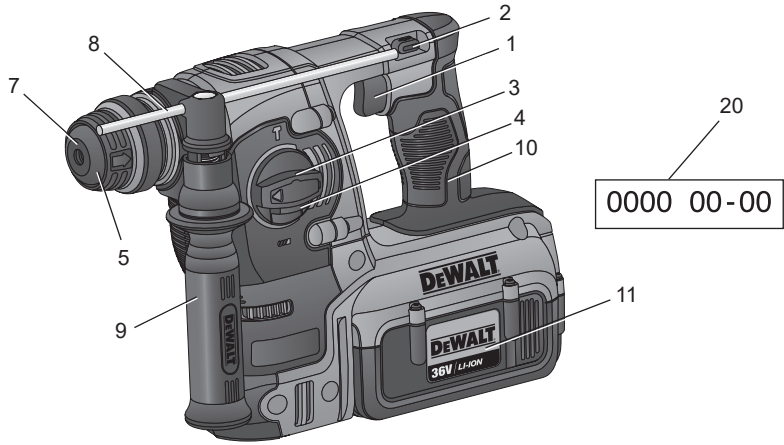

**A**

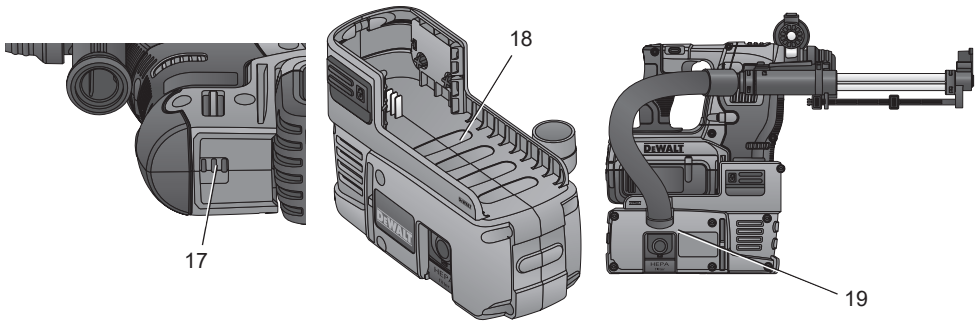

**A1**

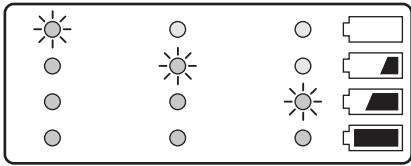

**B**

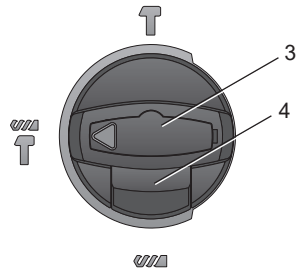

**C**

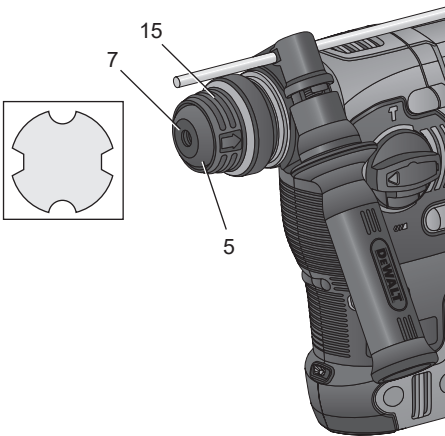

**D**

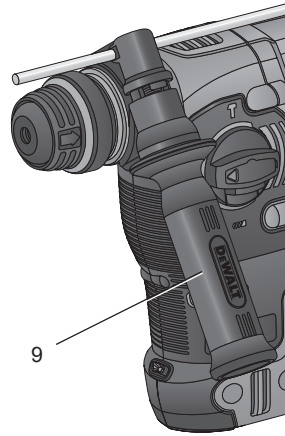

**E**

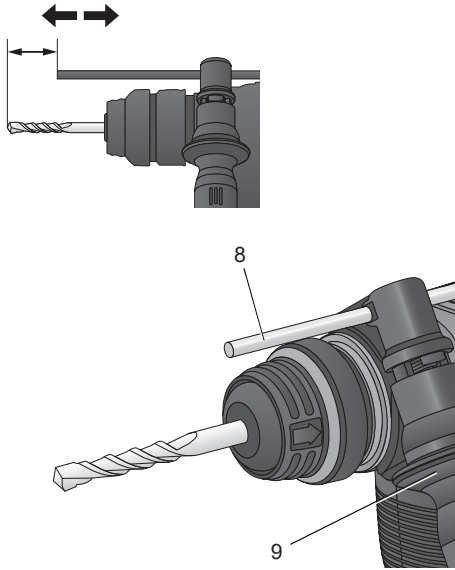

**F**

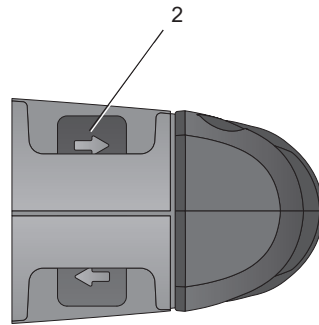

**G**

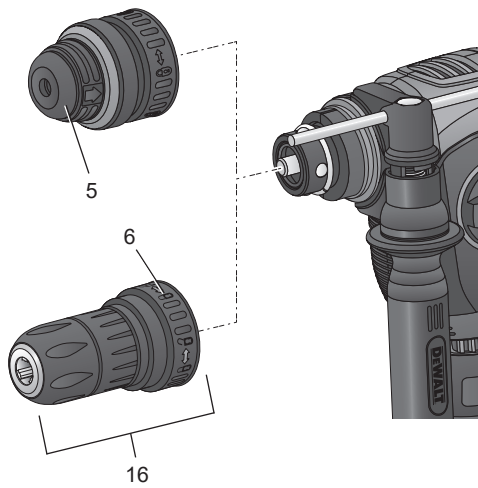

**H**

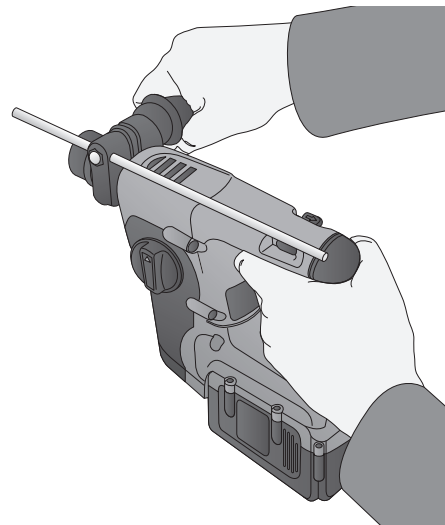

**I**

# JUHTMETA PÖÖRLEV HAAMERPUUR DCH363, DCH364

## Õnnitleme!

Olete valinud DEWALTi tööriista. Aastatepikkused kogemused, põhjalik tootearendus ja innovatsioon teevad DEWALTist ühe usaldusväärsema partneri professionaalsetele elektritööriistade kasutajatele.

## Tehnilised andmed

		DCH363	DCH364
PingeV	36	36	
Tüüp		1	1
Koormuseta kiirus	min <sup>-1</sup>	0–1100	0–1100
Väljundvõimsus	W	600	600
Löögienergia (EPTA 05/2009)	J	2,3	2,3
Maksimaalne puurimisvahemik terase/puu/betooni puhul	mm	13/30/26	13/30/26
Tööriista hoidik		SDS Plus®	SDS Plus®
Lööki minutis		4500	4500
Mass (ilma akupatareita)	kg	2,6	2,8
L <sub>PA</sub> (helirõhk)	dB(A)	86	86
K <sub>PA</sub> (helirõhu määramatus)	dB(A)	3	3
L <sub>WA</sub> (helivõimsus)	dB(A)	97	97
K <sub>WA</sub> (helivõimsuse määramatus)	dB(A)	3	3

Vibratsiooni koguväärtused (kolmeteljelise vektori summa) mõõdetud vastavalt EN 60745:

Vibratsioonitugevus a <sub>h</sub>			
Metalli puurimine			
a <sub>h,D</sub> =	m/s <sup>2</sup>	<2,5	<2,5
Määramatus K =	m/s <sup>2</sup>	1,5	1,5
Vibratsioonitugevus a <sub>h</sub>			
Betooni puurimine			
a <sub>h,HD</sub> =	m/s <sup>2</sup>	7,1	7,1
Määramatus K =	m/s <sup>2</sup>	1,5	1,5
Vibratsioonitugevus a <sub>h</sub>			
Piikimine			
a <sub>h,Cheq</sub> =	m/s <sup>2</sup>	5,5	5,5
Määramatus K =	m/s <sup>2</sup>	1,5	1,5
Vibratsioonitugevus a <sub>h</sub>			
Löögita krivikeeramine			
a <sub>h</sub> =	m/s <sup>2</sup>	<2,5	<2,5
Määramatus K =	m/s <sup>2</sup>	1,5	1,5

Teabelehel toodud vibratsioonitase on mõõdetud vastavalt standardis EN 60745 toodud standardtestile ja seda võib kasutada tööriistade võrdlemiseks. Seda võib kasutada mõju esmasel hindamisel.



**HOIATUS:** Avaldatud vibratsioonitugevus puudutab tööriista põhirakendusi. Kui aga tööriista kasutatakse muul viisil, erinevate lisatarvikutega või kui seda on halvasti hooldatud, võib vibratsioonitugevus erineda. Sellisel juhul võib vibratsiooni mõju kogu tööaja kestel olla märkimisväärselt tugevam.

Vibratsiooni mõju hindamisel tuleb arvesse võtta ka seda aega, mil tööriist on välja lülitatud või töötab vabajooksul ning tööd ei tee. See võib märkimisväärselt vähendada vibratsiooni kogu tööaja kestel.

Määrake kindlaks lisaohutusmeetmed kasutaja kaitsmiseks vibratsiooni mõjude eest – tööriistade ja tarvikute hooldamine, käte hoidmine soojas ja tööprotsesside korraldus.

Akupatarei	DE9360	DCB360	DCB361
Pinge	$V_{DC}$	36	36
Mahutavus	Ah	2,0	2,0
Mass	kg	0,9	0,9

Laadija	DE9000/DC9000		
Võrgupinge	$V_{AC}$	230	
Keskmine laadimisaeg	min	90 (4,0 Ah)	45 (2,0 Ah)
Mass	kg	0,9	

#### Kaitsmed:

Euroopa	230 V tööriistad	10 amprit, vooluvõrk
Suurbritannia ja Iirimaa	230 V tööriistad	3 amprit, pistikus

## Definitsioonid: Ohutusjuhised

Allpool toodud määratlused kirjeldavad iga märksõna olulisuse astet. Palun lugege juhendit ja pöörake tähelepanu nendele sümbolitele.



**OHT:** Tähistab vahetult ohtlikku olukorda, mis mittevältimisel lõppeb surma või raske kehavigastusega.



**HOIATUS:** Tähistab võimalikku ohtlikku olukorda, mis mittevältimisel võib lõppeda surma või raske kehavigastusega.



**ETTEVAATUST:** Tähistab võimalikku ohtlikku olukorda, mis mittevältimisel võib lõppeda kerge või mõeldukate kehavigastustega.

**PANGE TÄHELE:** viitab tegevusele, mis ei too kaasa kehavigastust, kuid mis mittevältimisel võib põhjustada varalist kahju.



Tähistab elektrilöögiohtu.



Tähistab tuleohtu.

## EÜ vastavusdeklaratsioon

### Masinadirektiiv



### JUHTMETA PÖÖRLEV HAAMERPUUR DCH363, DCH364

DEWALT kinnitab, et jaotises **Tehnilised andmed** kirjeldatud tooted vastavad standarditele: 2006/42/EÜ, EN 60745-1, EN 60745-2-6.

Samuti vastavad tooted direktiividele 2004/108/EÜ ja 2011/65/EL. Lisateabe saamiseks kontakteeruge DEWALTiga aadressil või vaadake kasutusjuhendi lõpust.

Allkirjastaja vastutab tehnilise faili koostamise eest ja on valmistanud deklaratsiooni DEWALT-i nimel.

*H. Grossmann*

Horst Grossmann  
Vice President Engineering  
DEWALT, Richard-Klinger-Straße 11,  
D-65510, Idstein, Saksamaa  
30.01.2014



**HOIATUS:** Vigastusohu vähendamiseks lugege kasutusjuhendit.

## Üldised hoiatused elektritööriistade kasutamise kohta



**HOIATUS!** Lugege läbi kõik hoiatused ja juhised. Kõigi juhiste täpne järgimine aitab vältida elektrilöögi, tulekahju ja/või raske kehavigastuse ohtu.

### HOIDKE KÕIK HOIATUSED JA JUHISED TULEVIKU TARVIS ALLES.

Hoiatuses kasutatud mõiste „elektritööriist“ viitab võrgutoitel töötavatele (juhtmega) ja akutoitel töötavatele (juhtmeta) elektritööriistadele.

#### 1) TÖÖALA OHUTUS

- Tööala peab olema puhas ja hästi valgustatud.** Korrast ära ja pimedad tööalad soodustavad õnnetuste juhtumist.
- Ärge kasutage elektritööriistu plahvatusohtlikus keskkonnas, näiteks tuleohtlike vedelike, gaaside või tolmu läheduses.** Elektritööriistad tekitavad sädemeid, mis võivad süüdata tolmu või auru.
- Hoidke lapsed ja kõrvalseisjad elektritööriista kasutamise ajal ohutus kauguses.** Tähelepanu hajumisel võite kaotada kontrolli tööriista üle.

#### 2) ELEKTRIOHUTUS

- Elektritööriista pistikud peavad vastama pistikupesale. Ärge kunagi muutke pistikut mis tahes moel. Ärge kasutage maandatud elektritööriistade puhul adapterpistikut.** Muutmata pistikut ja sobivad pistikupesad vähendavad elektrilöögiohtu.
- Vältige kehalist kontakti maandatud pindadega nagu torud, radiaatorid, pliigid ja külmpapid.** Elektrilöögi oht tõuseb, kui teie keha on maaga ühenduses.
- Ärge viige elektritööriistu vihma kätte või märgadesse tingimustesse.** Elektritööriista sattunud vesi suurendab elektrilöögi ohtu.
- Ärge vigastage toitekaablit. Ärge kunagi kasutage seadme toitekaablit selle kandmiseks, tõmbamiseks või pistiku eemaldamiseks seinakontaktist.** Kaitske kaablit kuumuse, õli, teravate servade ja liikuvate osade eest. Kahjustatud või sassis kaablid suurendavad elektrilöögiohtu.

- Kui kasutate tööriista välitingimustes, kasutage kindlasti välitingimusteks ettenähtud pikenduskaablit.** Välitingimustesse sobiva pikenduskaabli kasutamine vähendab elektrilöögiriski.
- Kui elektritööriista niisketes tingimustes kasutamine on vältimatu, kasutage rikkevoolukaitset (RCD).** Rikkevoolukaitse kasutamine vähendab elektrilöögi ohtu.

#### 3) ISIKLIK OHUTUS

- Säilitage valvsus, jälgige mida teete ja kasutage elektritööriista mõistlikult. Ärge kasutage elektritööriista väsinunaega alkoholi, narkootikumide või arstimate mõju all olles.** Kui elektritööriistaga töötamise ajal tähelepanu kas või hetkeks hajub, võite saada raskeid kehavigastusi.
- Kasutage isikukaitsevahendeid. Kandke alati nägemiskaitset.** Isikukaitsevahendid nagu tolumumask, mittelibisevad jalanõud, kiiver ja kuulmiskaitse vähendavad õigetes tingimustes kasutades kehavigastusi.
- Vältige soovimatut käivitumist. Veenduge, et enne tööriista vooluvõrku ja/või aku külge ühendamist on käivituslülitid väljalülitatud asendis.** Kandes tööriista, sõrm lüliti, või ühendades toiteallikaga tööriista, mille lüliti on tööasendis, võib juhtuda õnnetus.
- Enne elektritööriista sisselülitamist eemaldage kõik reguleerimisvõtmed ja nutrivõtmed.** Tööriista pöörleva osa külge jäetud nutri- või mõni muu võti võib tekitada kehavigastusi.
- Ärge küünitage. Seiske kogu aeg kindlalt ja hoidke tasakaalu.** See tagab parema kontrolli tööriista üle ettearvamatutes olukordades.
- Kandke nõuetekohast riietust. Ärge kandke lotendavaid rõivaid ega ehteid. Hoidke juuksed, riided ja kindad eemal liikuvatest osadest.** Lotendavad rõivad, ehted ja pikad juuksed võivad jääda liikuvate osade külge kinni.
- Kui seadmetega on kaasas äratõmbesüsteem ja kogumisseadmed, veenduge, et need on ühendatud ja õigesti kasutatavad.** Tolmukogumisseadmete kasutamine võib vähendada tolmu seotud ohte.



#### 4) ELEKTRITÖÖRIISTA KASUTAMINE JA HOOLDAMINE

- a) **Ärge koormake elektritööriista üle. Kasutage konkreetseks otstarbeks sobivat elektritööriista.** Elektritööriist töötab paremini ja ohutumalt võimsusel, milleks see on ette nähtud.
- b) **Ärge kasutage tööriista, kui seda ei saa lülitist sisse ja välja lülitada.** Elektritööriist, mida ei saa lülitist juhtida, on ohtlik ja vajab remonti.
- c) **Enne seadistuste tegemist, lisaseadmete vahetamist või tööriista ladustamist eemaldage tööriist vooluvõrgust ja/või eemaldage aku.** Nende kaitsemeetmete rakendamine vähendab elektritööriista soovimatut käivitamise ohtu.
- d) **Kui elektritööriista ei kasutata, hoidke seda lastele kättesaamatust kohas ning ärge laske elektritööriistaga või kasutusjuhendiga mittetutvunud isikutel seda elektritööriista käitada.** Oskamatutes kätes on elektritööriistad ohtlikud.
- e) **Elektritööriistu tuleb hooldada. Veenduge, et liikuvad osad on õiges asendis ega ole kinni kiilunud, detailid on terved ja puuduvad muud tingimused, mis võivad mõjutada tööriista tööd. Kahjustuste korral laske tööriista enne edasist kasutamist remontida.** Tööriistade halb hooldamine põhjustab palju õnnetusi.
- f) **Hoidke löikekettad teravad ja puhtad.** Õigesti hooldatud ja teravate servadega löikeriistad kiiluvad väiksema tõenäosusega kinni ning neid on lihtsam juhtida.
- g) **Kasutage elektritööriista, lisaseadmeid ja otsakuid jne vastavalt käesolevas juhendis toodule, võttes arvesse nii tööpiirkonda kui ka tehtava töö iseloomu.** Tööriista kasutamine mittesihotstarbeliselt võib kaasa tuua raskeid tagajärgi.

#### 5) ELEKTRITÖÖRIISTA KASUTAMINE JA HOOLDAMINE

- a) **Kasutage laadimiseks ainult tootja määratud laadijat.** Ühele akule sobiv laadija võib teise aku laadimisel põhjustada tuleohtu.
- b) **Kasutage tööriistu ainult kindlaks määratud akudega.** Teist tüüpi akude kasutamine võib põhjustada vigastus- ja tuleohtu.

- c) **Kui aku ei ole kasutusel, hoidke seda eemal metallesemetest, näiteks kirjaklambritest, müntidest, võtmetest, naeltest, kruvidest ja muudest väikestest metallesemetest, mis võivad klemmid lühistada.** Aku klemmide lühistamine võib põhjustada põletusi ja tulekahju.
- d) **Valedes tingimustes võib akust eralduda vedelikku. Vältige sellega kokkupuutumist. Juhusliku kokkupuute korral loputage see veega maha. Kui vedelik satub silma, pöörduge lisaks arsti poole.** Akust eraldunud vedelik võib põhjustada ärritust ja põletusi.

#### 6) HOOLDAMINE

- a) **Laske elektritööriista hooldada kvalifitseeritud remontijal, kes kasutab ainult identseid varuosi.** See tagab tööriista ohutuse säilimise.

### Täiendavad ohutuseeskirjad pöörleva peaga haamri jaoks

- **Kandke kõrvaklappe.** Liigne müra võib kahjustada kõrvakuulmist.
- **Kasutage tööriistaga kaasas olevaid lisakäepidet/lisakäepidemeid(s).** Kontrolli kadumine võib põhjustada kehavigastusi.
- **Kui te teete tööd, mille käigus võib löiketarvik puutuda kokku varjatud juhtmetega, hoidke elektritööriista ainult isoleeritud hoidepindadest.** Voolu all oleva juhtmega kokkupuutumisel satuvad voolu alla ka tööriista lahtised metallosad ning võivad anda kasutajale elektrilöögi.
- **Kasutage klambrit või teist praktilist viisi, et kindlustada ja toetada tööriist stabiilsele platvormile.** Objekti hoidmine käes või keha vastas on ebastabiilne ja võib viia kontrollikaotuseni.
- **Kandke goggle-tüüpi prille või muid kaitseprille.** Haamerdamisega võib tekkida lendavaid laaste. Lendavad osad võivad silmi jäädavalt kahjustada. Kandke tolmustel töödel tolumumaski või respiraatorit. Enamiku tööde puhul on vaja kuulmiskaitsevahendeid.
- **Hoidke tööriista kindlalt. Ärge üritage tööriista kasutada ühe käega hoides.** Soovitav on alati kasutada külgakäepidet. Seadme käitamine ühe käega põhjustab kontrolli kaotamise tööriista üle. Sitke materjali, näiteks betooniarmatuuri lõhkumine võib olla ohtlik. Enne käitamist pingutage külgakäepidet.

- **Ärge käitage tööriista järjest pika aja vältel.** Haamriga töötamisest tingitud vibratsioon võib kahjustada teie käsi ja käsivarsi. Kasutage kindaid vibratsiooni pehmendamiseks, samuti tehke korrapäraseid puhkepause.
- **Ärge parandage otsakuid ise.** Purustuspea parandusega peab tegelema volitatud spetsialist. Valesti parandatud purustuspead võivad põhjustada vigastusi.
- **Tööriista kasutades või otsakuid vahetades kandke kindaid.** Tööriista ligipääsetavad metallosad ja otsakud võivad muutuda käitamise ajal väga kuumaks. Purunenud materjali väikesed osad võivad paljaid käsi vigastada.
- ♦ **Ärge kunagi pange tööriista maha, kui otsak pole täielikult peatunud.** Liikuvad otsakud võivad põhjustada vigastusi.
- **Ärge lööge kinni kiilunud otsakuid nende eemaldamiseks haamriga.** Metall- või muu materjali laastude osad võivad eemalduda ja põhjustada vigastusi.
- **Kergelt kulunud purustuspead saab lihvimise teel uuesti teravaks teha.**
- **Hoidke toitejuhet keerlevatest otsakutest eemale.** Ärge keerake juhet ümber ühegi oma kehaosa. Keerleva otsaku ümber keritud elektrijuhe võib põhjustada vigastusi või kontrollikaotust.

## Muud ohud

Pöörlevate vasarate kasutamisega kaasnevad järgmised riskid:

- Tööriista pöörlevate või kuumade osade puudutamisest tulenevad vigastused.

Ka asjakohaste ohutusnõuete järgimisel ja turvaseadeldiste kasutamisel ei saa teatud ohte vältida. Need on järgmised:

- Kuulmiskahjustused.
- Sõrmede muljumise oht lisatarvikute vahetamisel.
- Tervisekahjustusohu, mis on tingitud betooni ja/või kivimaterjalide töötlemisel tekkiva tolmu sissehingamisest.

## Tähistused tööriistal

Tööriistal on kasutatud järgmisi sümboleid:



Enne kasutamist lugege kasutusjuhendit.



Kandke kuulmiskaitset.



Kandke nägemiskaitset.

## KUUPÄEVAKOODI ASUKOHT (JONIS A)

Kuupäevakood (20), mis sisaldab ka valmistamisaastat, on trükitud korpusele tööriista ja aku kinnituskohta juures.

Näiteks:

2014 XX XX

Tootmisaasta

## Olulised ohutusjuhised kõigi akulaadijate kohta

**HOIDKE NEED JUHISED ALLES:** Selles kasutusjuhendis on akulaadija DE9000/DC9000 olulised ohutus- ja kasutusjuhised.

- Enne laadija kasutamist lugege läbi kõik juhiseid ja hoiatustähised laadijal, akul ja tootel, mida kasutatakse akuga.



**OHT:** Surmava elektrilöögi oht. Laadimisklemmid on 230 V pingel all. Ärge puudutage neid elektrit juhtivate esemetega. See võib põhjustada (surmava) elektrilöögi.



**HOIATUS:** Elektrilöögi oht. Ärge laske mingitel vedelikel laadijasse pääseda. See võib põhjustada elektrilöögi.



**ETTEVAATUST:** Põletuse oht. Vigastuse ohu vähendamiseks laadige ainult DEWALT'i laetavaid akusid. Teist tüüpi akud võivad plahvatada ning põhjustada kehavigastusi ja kahjusid.



**ETTEVAATUST:** Teatud tingimustel, kui laadija on vooluvõrku ühendatud, võivad laadijasse sattunud võõrkehad selle kontaktid lühistada. Elektrit juhtivad võõrkehad, nagu näiteks, kuid mitte ainult, terasvill, foolium või igasugused kogunenud metallosad tuleb laadija pesast eemal hoida. Ühendage laadija alati vooluvõrgust lahti, kui selle pesas pole akut. Ühendage laadija lahti ka enne puhastamist.

- **ÄRGE proovige akut laadide mõne muu laadijaga peale käesolevas juhendis toodute.** Laadija ja aku on projekteeritud koos töötama.
- **Need laadijad pole mõeldud muuks tarbeks kui DEWALTi laetavate patareide laadimiseks.** Muu kasutuse tagajärjeks on tulekahju-, elektrilöögioht või surmamine elektrilöögiga.
- **Vältige laadija kokkupuudet vihma või lumega.**
- **Tõmmake pistikust mitte juhtmest, kui eemaldage laadija vooluvõrgust.** Seeläbi väheneb elektripistikute ja juhtme kahjustamise risk.
- **Paigutage juhe nii, et sellele ei astuta peale, selle taha ei komistata ning seda ei kahjustata ega kulutata muul viisil.**
- **Ärge kasutage pikenduskaablit, kui see ei ole vältimatult vajalik.** Ebasobiva pikenduskaabli kasutamine võib tuua kaasa tule ja (surmava) elektrilöögi ohu.
- **Ärge asetage laadija peale ühtegi eset ega laadijat pehmele pinnale, et mitte blokeerida ventilatsiooniasid ega põhjustada laadija ülekuumenemist.** Paigutage laadija nii, et see on eemal kõigist soojaallikatest. Laadija ventilatsioon on tagatud korpuse pealmisel ja alumisel küljel olevate avade kaudu.
- **Ärge kasutage laadijat, mille juhe või pistik on kahjustunud** — laske need kohe välja vahetada.
- **Ärge kasutage laadijat, mis on saanud tugeva löögi, maha kukkunud või muul viisil kahjustunud.** Viige see volitatud teeninduskeskusse.
- **Ärge võtke laadijat lahti; kui seda on vaja hooldada või remontida, viige see volitatud teeninduskeskusse.** Vale kokkupanemine võib põhjustada (surmava) elektrilöögi või tulekahju ohtu.
- **Enne laadija mis tahes viisil puhastamist eemaldage see vooluvõrgust. See vähendab elektrilöögi ohtu.** Aku eemaldamine ei vähenda seda ohtu.
- **MITTE KUNAGI ärge püüdke 2 laadijat kokku ühendada.**
- **Laadija on mõeldud kasutamiseks tavalises 230 V koduses elektrivõrgus.** Ärge püüdke kasutada seda teistsuguse pingega. See ei kehti autolaadija puhul.

## HOIDKE NEED JUHISED ALLES

### Laadijad

DE9000/DC9000 laadija on mõeldud vaid 36 V Li-Ion aku jaoks.

See laadija ei vaja reguleerimist ning nende kavandamisel on peetud silmas võimalikult lihtsat kasutamist.

### Laadimisprotseduur (joonis A, B)



**OHT:** Surmava elektrilöögi oht. Laadimisklemmid on 230 V pingele all. Ärge puudutage neid elektrit juhtivate esemetega. Elektrilöögi või surmava elektrilöögi oht.

1. Enne aku laadijasse (13) asetamist ühendage laadija sobivasse pistikupesasse.
2. Sisestage aku laadijasse. Laadija on varustatud kolme tulega kütusemöödikuga, mis vilgub vastavalt akupatarei täituvuse tasemele.
3. Laadimine on lõpetatud, kui punane tuli jääb püsivalt põlema. Aku on täielikult laetud ja seda võib kasutada või laadijasse jätta.

**MÄRKUS:** Liitium-ioon patareide maksimaalse võimsuse ja eluea tagamiseks laadige akupatarei enne esmakordset kasutamist täis.

### Laadimine

Aku laetuse kohta vaadake allpool olevat tabelit.

Laetus	
1 tuli vilgub	< 33%
1 tuli vilgub, 1 tuli põleb	33–66%
1 tuli vilgub, 2 tuld põlevad	66–99%
3 tuld vilguvad	< 100%

### Automaatne värskendamine

Automaatse värskendamise režiimis ühtlustatakse aku elementide laetus selle tipptasemel. Akut tuleb värskendada kord nädalas või kui see ei võimalda enam ära teha sama suurt hulka tööd.

Aku värskendamiseks asetage see laadijasse nagu tavaliselt. Jätke aku laadijasse vähemalt 10 tunniks.

## Kuuma/külma aku viivitus

Kui laadija tuvastab liiga kuumat või liiga külma aku, siis see käivitab automaatselt kuumat/külma aku viivituse, lükates laadimist edasi kuni aku on sobiva temperatuuri saavutanud. Laadija lülitub seejärel automaatselt aku laadimise režiimi. See funktsioon tagab akude maksimaalse tööea.

### AINULT LI-IOONAKUD

Li-ioonakudel on elektrooniline kaitsesüsteem, mis kaitseb akut ülekoormuse, ülekuumenemise ja liigse tühjenemise eest.

Tööriist lülitub elektroonilise kaitsesüsteemi rakendumisel välja. Kui see toimub, siis asetage Li-Ion aku laadijasse, kuni see on täielikult täis laetud.

## Olulised ohutusjuhised kõikide akude kohta

Asendusakude tellimisel märkige ära katalooginumber, pinge ja amprid tunnis.

Aku ei ole ostes täielikult laetud. Enne aku ja laadija kasutamist lugege althooldu ohutusjuhiseid. Seejärel järgige antud laadimisjuhiseid.

### LUGEGE KÕIKI JUHISEID

- **Ärge laadige ega kasutage akut plahvatusohtlikus keskkonnas, näiteks tuleohtlike vedelike, gaaside või tolmu läheduses.** Aku asetamine laadijasse või sealt eemaldamine võib tolmu või auru süüdata.
- **Laadige akusid ainult DEWALTi laadijatega.**
- **ÄRGE asetage vette ega muudesse vedelikkesse ning vältige pritsmeid.**
- **Ärge hoidke ega kasutage tööriista ja akut kohtades, kus temperatuur võib ületada 40 °C (näiteks suvel kuuride või metallehitiste läheduses).**



**OHT:** Ärge kunagi üritage akut mingil põhjusel avada. Kui aku on pragunenud või kahjustatud, siis ärge sisestage seda laadijasse. Ärge purustage, visake maha ega kahjustage akut. Ärge kasutage akut või laadijat, mis on saanud järsu löögi, mis on maha kukkunud, millest on üle sõidetud või mida on muul viisil kahjustatud (nt naelaga läbistatud, peale astutud). See võib põhjustada (surmava) elektrilöögi. Kahjustatud akud tuleb ringlussevõtuks hoolduskeskusesse tagastada.



**ETTEVAATUST:** Kui te tööriista ei kasuta, asetage see küllili stabiilsele pinnale, kus see ei põhjusta komistamise ega kukkumise ohtu. Mõned suurte akudega tööriistad seisavad aku peal püsti, kuid neid võib olla kerge ümber lükata.

### SPETSIIFILISED OHUTUSJUHISED LIITIUMIOONAKUDELE (Li Ion)

- **Ärge põletage akut, isegi kui see on raskelt kahjustatud saanud või täiesti kulumud.** Aku võib tules plahvatada. Liitiumioonakude põletamisel eritub mürgiseid auru ja materjale.
- **Kui aku sisu satub nahale, peske saastunud piirkonda kohe õrnatoimelise seebi ja veega.** Kui akuedelik satub silma, siis loputage avatud silma veega 15 minutit või kuni ärritus lakkab. Meditsiiniline märkus: aku elektrolüüt koosneb vedelate orgaaniliste süsivesinike ja liitiumisoolade segust.
- **Avatud akuelementide sisu võib põhjustada hingamisteede ärritust.** Tagage värske õhu juurdepääs. Sümptomite püsimisel pöörduge arsti poole.



**HOIATUS:** Põletuse oht. Aku vedelik võib sädeme või leegiga kokku puutudes olla tuleohtlik.

## Transport

DEWALTi akud vastavad kõigile kehtivatele tarne-eeskirjadele, mis on sätestatud tööstus- ja juriidilistes standardites, sealhulgas ÜRO ohtlike kaupade veo soovituste näidiseeskirjad; Rahvusvahelise Lennutranspordi Ühenduse (IATA) ohtlike kaupade eeskirjad, Rahvusvaheline ohtlike kaupade merevedu (IMDG) eeskiri ja Ohtlike veoste rahvusvahelise autoveo 30. septembri 1957. a Euroopa kokkulepe (ADR). Liitiumioonelemendid ja akud on testitud ÜRO ohtlike kaupade veo soovituste katsete ja kriteeriumide käsiraamatu jao 38.3 järgi.

Enamikul juhtudel ei klassifitseerita DEWALTi akupatareid tarnimisel täisreguleeritud klassi 9 ohtlikuks materjaliks. Üldiselt on vaid kaks juhtu, mis nõuavad tarnimisel klassi 9:

1. Kui õhutranspordiga tarnitakse enam kui kaks DEWALTi liitiumioon akupatareid, kui pakend sisaldab vaid akupatareid (mitte tööriistaid); ja

2. Kui mis tahes meetodil tarnitakse liitumioonakusid koos nimivooluga, mis on suurem kui 100 Vatt-tundides (Wh). Kõigil liitumioonakudel on vatt-tundides märgitud pakendile.

Olenemata sellest kas tarnitavat kaupa peetakse erandiks või kehtib sellele täisregulatsioon, vastutab tarnija pakendamise, sildistamise/ märgistamise ja dokumentatsiooni viimastele nõuetele vastavuse eest.

Akude transportimisega võib kaasneda tuleoht, kui aku terminalid puutuvad tahtmatult kokku elektrit juhtivate materjalidega. Kui transpordite akusid, tuleb veenduda, et aku terminalid on kaitstud ja hästi isoleeritud teiste materjaliga kokkupuutumise eest, et vältida lühist.

Kasutusjuhendi selles jaos toodud teave on antud heas usus ning seda peetakse dokumendi loomise ajahetkel õigeks. Sellegipoolest ei anta ei sõnaselget ega vaikivat garantiid. Ostja peab tagama, et tema tegevus on kooskõlas kehtivate eeskirjadega.

## Akupatarei

### AKU TÜÜP

DCH363 ja DCH364 töötavad 36-voldise Li-Ion akuga.

## Ladustamissoovitused

1. Hoidmiseks on parim kuiv ja jahe koht, kuhu ei paista otsene päikesevalgus ning kus temperatuur ei ole liiga kõrge ega madal. Aku optimaalsete talitlusomaduste ja kasutusea tagamiseks hoidke mittekasutatavaid akusid toatemperatuuril.

**MÄRKUS:** Li-ioonakud tuleb enne hoiule asetamist täielikult laadida.

2. Pikaajaline hoidmine ei kahjusta akut ega laadijat. Õigetes tingimustes võib neid säilitada kuni 5 aastat.

## Laadijal ja akul olevad sildid

Lisaks juhendis kasutatavatele sümbolitele on laadija ja aku siltidel järgmised sümbolid:



Enne kasutamist lugege kasutusjuhendit.



Laadimisaja leiate **tehniliste andmete** osast



Mitte lasta veega kokku puutuda



Ärge puudutage elektrit juhtivate esemetega.



Ärge laadige kahjustunud akusid



Ärge kasutage kahjustunud laadijaid



Laadige ainult temperatuurivahemikus 4 °C kuni 40 °C



Laske defektsed juhtmed viivitamatult välja vahetada



Laadija probleem



Patarei probleem



Kõrvaldage akupatareid keskkonda arvestades



Ärge süüdake akupatareid



Laadige DEWALTi akupatareid vaid selle jaoks mõeldud DEWALTi laadijatega. Kui laete akupatareid, mis pole DEWALTi patareid, DEWALTi laadijaga, võivad need puruneda või põhjustada muid ohtlikke olukordi.

## Pakendi sisu

Pakend sisaldab:

- 1 Juhtmeta pöörlev suruõhuvasar
- 1 Külgkäepide
- 1 Sügavuse reguleerimisvarras
- 1 Tolmueraldussüsteem
- 1 Võtmeta padrun (DCH364)
- 2 Akupatareid (D2, M2)
- 1 Akupatarei (D1, M1)
- 1 Laadija
- 1 Varustuse kast
- 1 Kasutusjuhend

**MÄRKUS:** -mudelite komplekti ei kuulu akupatareid ega laadijad.

- Veenduge, et tööriist, selle osad ega tarvikud ei ole transportimisel kahjustada saanud.
- Võtke enne kasutamist aega, et kasutusjuhend põhjalikult läbi lugeda ja endale selgeks teha.

## Kirjeldus (joonis A, A1, D, H)



**HOIATUS:** Ärge kunagi ehitage elektritööriista ega selle ühtki osa ümber. See võib põhjustada kahjustuse või kehavigastuse.

- 1 Kiiruseregulaatoriga lüliti
- 2 Pöörlemissuuna liugur
- 3 Režiimivalija
- 4 Kaitselukkk
- 5 SDS Plus® tööriistahoidik
- 6 Lukustusrõngas
- 7 Tolmukate
- 8 Sügavuse reguleerimisvarras
- 9 Külgakäepide
- 10 põhikäepide
- 11 Akupatarei
- 12 Vabastusnupp
- 13 Laadija
- 14 Laadimisindikaatorid (punane)
- 15 Tööriistahoidiku lukustuspadrun
- 16 Võtmeta padrun

### KASUTUSOTSTARVE

Teie juhtmeta pöörlevad haamerpuurid on disainitud professionaalseks puurimiseks, haamerpuurimiseks ja kruvikeeramistöödeks ning ka kergeks piikimiseks.

**ÄRGE** kasutage niisketes või märgades tingimustes ega plahvatusohtlike gaaside või vedelike läheduses.

Need rasketööstuse pöörlevad haamerpuurid on professionaalsed elektritööriistad. **ÄRGE** lubage lastel tööriista puudutada. Kogenematute kasutajate puhul on vajalik juhendamine.

- **Väikesed lapsed ja nõrk tervis.** See seade ei ole mõeldud ilma järelevalveta kasutamiseks väikeste laste või füüsiliselt nõrkade isikute poolt.

- See toode pole mõeldud kasutamiseks inimestele (k.a lapsed), kellel on vähendatud füüsilised, sensoorsed või vaimsed võimed; puuduvad kogemused, teadmised või oskused, välja arvatud siis, kui neid superviseerib nende turvalisuse eest vastutav isik. Lapsi ei tohi kunagi jätta selle tootega üksi.

### TOLMUERALDUSSÜSTEEM (JONIS A1)

- 17 Elektrilised tihvtid tolmueraldussüsteemi jaoks
- 18 Tolmueraldussüsteem (D25302DH)\*
- 19 Pöörleva haamerpuuri külge kinnitatud tolmueraldussüsteem

\*Tolmueraldussüsteemi (D25302DH) saab osta eraldi lähimast volitatud DEWALTI esindusest lisatasu eest.

### ÜLEKOORMATUD SIDUR

Kui puurimistarvik kiilub kinni, on puurispindli ajam häiritud. Sellest tulenevate jõudude tulemusel hoidke tööriista alati kahe käega ja võtke kindel asend.

### PIDURDUSMEHHANISM

Kui varieeritava kiiruse lüliti on vabastatud, lakkab völli kohe pöörlemast.

### AKTIIVNE VIBRATSIOONIVÄHENDUS

Aktiivne vibratsioonivähendus neutraliseerib löökmehhanismist tuleva vibratsiooni. Kätele avalduva vibratsiooni vähendamine võimaldab kasutada seadet mugavamalt ja pikemalt ning pikendab seadme eluiga. Töös tasakaalustavad vedruka mehhanismi vibratsioonijöud. Seda tuvastab padjaefekt, kui avaldada tööriistale survet. Veenduge, et vedru on ühildunud, kui pole veel liiga jäik. Mehhanismil peaks olema võimalik "ujuda."

## Elektriohutus

Elektrimootor on kavandatud vaid ühe pinge jaoks. Kontrollige alati, et aku pinge vastab andmesildile märgitud väärtusele. Samuti veenduge, et laadija pinge vastab võrgupingele.



Teie DEWALTI laadija on vastavalt standardile EN 60335 topeltisolatsiooniga. Seetõttu ei ole maandusjuhete vaja.

Kui voolujuhe on vigastatud, tuleb see vahetada spetsiaalselt DEWALTI hooldusorganisatsiooni poolt ettevalmistatud voolujuhtme vastu.

## Toitepistikü vahetamine (ainult Suurbritannia ja Iirimaa)

Kui on vaja paigaldada uus toitepistik, toimige järgmiselt:

- Kõrvaldage vana pistik ohutult.
- Ühendage pruun juhe uue pistiku faasiklemmiga.
- Ühendage sinine juhe nullklemmiga.



**HOIATUS:** Maandusklemmiga ühendusi ei tehta.

Järgige kvaliteetsete pistikutega kaasasolevaid paigaldusjuhiseid. Soovitatav kaitse: 3 A.

## Pikenduskaabli kasutamine

Ärge kasutage pikenduskaablit, kui see ei ole vältimatult vajalik. Kasutage heakskiidetud pikenduskaablit, mis sobib laadija sisendvõimsusega (vt Tehnilised andmed). Minimaalne juhtme suurus on 1 mm<sup>2</sup>; maksimaalne pikkus on 30 m.

Kaablrulli kasutamisel kerige kaabel alati täielikult lahti.

## KOKKUPANEMINE JA REGULEERIMINE



**HOIATUS:** Enne kokkupanemist ja reguleerimist eemaldage alati aku. Enne aku paigaldamist ja eemaldamist lülitage tööriist alati välja.



**HOIATUS:** Kasutage ainult DEWALTi akupatareisid ja laadijaid.

## Akupatarei paigaldamine ja eemaldamine (joonis A)

- Akupatarei paigaldamiseks (11) seadke aku kohakuti tööriista akupesaga. Viige akupatarei pessa ja lükake seda nii kaua, kuni see fikseerub oma kohal.
- Akupatarei tööriistast eemaldamiseks vajutage vabastusnupp (12) sisse ning tõmmake akupatarei pesast välja.

## KÜTUSEMÕODIKU AKUPATAREID (JONIS A)

Mõned DEWALTi akupatareid sisaldavad kütusemõodikut, mis sisaldab kolme rohelist valgusdiodi, mis viitavad akupatarei järelejäänud laetusele.

Kütusemõodiku aktiveerimiseks vajutage ja hoidke all kütusemõodiku nuppu (21). Kolme roheline valgusdiodi kombinatsioon valgustab, näidates järelejäänud laetuse taset. Kui patarei laetuse tase jääb alla kasutuspiiri, siis kütusemõodik ei valgusta ning patarei tuleb uuesti täis laadida.

**MÄRKUS:** Kütusemõodik on vaid akupatarei järelejäänud laetuse näitaja. See ei näita tööriista funktsionaalsust ning see varieerub, sõltuvalt toote komponentidest, temperatuurist ja lõppkasutaja rakendusest.

## Tööriista valimine (joonis C)

Tööriista saab kasutada järgmistel töörežiimidel:



Pöördpuurimine: kruvi keeramiseks ja terasesse, puitu ja plasti puurimiseks



Haamerpuurimine: betooni ja kivi puurimiseks



Vaid haamerdamine: kergeks piikimiseks

- Tööriista valimiseks vajutage kaitseelukku (4) ja pöörake režiimivaliku nupp (3) seni, kui see näitab soovitud režiimi sümboli suunas.
- Vabastage kaitseelukku ja kontrollige, et režiimivaliku nupp on lukus.



**HOIATUS:** Ärge valige töörežiimi, kui tööriist töötab.

## SDS Plus® tarvikute sisestamine ja eemaldamine (joonis D)

See tööriist kasutab SDS Plus® tarvikuid (vt vahelehe jooniselt D SDS Plus® otsaku ühendusvarre ristlõiget).

- Puhastada ja määrada SDS Plus® otsaku ühendusvars.
- Sisestage SDS Plus® otsaku ühendusvars SDS Plus® tööriista hoidikusse (5).
- Vajutage otsak alla ja keerake seda kergelt, kuni see auku sobitub.
- Tõmmake otsakut ja veenduge, et see on korralikult kinnitatud. Löökfunktsiooni jaoks peab tööriistahoidikusse SDS Plus® kinnitatud otsak saama mitme sentimeetri võrra pikisuunas liikuda.

- Otsaku eemaldamiseks tõmmake SDS Plus® tööriistahoidik/lukustushülss (15) tagasi ja tõmmake otsak välja.

## Külgkäepideme paigaldamine (joonis E)

Külgkäepideme (9) saab paigaldada nii, et see sobib nii parema- kui vasakukäelistele kasutajatele.



**HOIATUS:** Ärge kasutage tööriista ilma külgkäepideme nõuetekohase paigalduseta.

- Vabastage külgkäepide.
- Paremakäeliste kasutajate jaoks: libistage külgkäepideme klamber üle tööriistahoidiku oleva hülsi, hoides käepidet vasakul.
- Vasakukäeliste kasutajate jaoks: libistage külgkäepideme klamber üle tööriistahoidiku oleva hülsi, hoides käepidet paremal.
- Pöörake külgkäepide soovitud asendisse ja pingutage.

## Puurimissügavuse seadmine (joonis F)

- Seostage vajalik puuriotsak.
- Laske külgkäepide (9) lõdvemaks.
- Juhtige sügavuse reguleerimisvarras (8) läbi sügavuse külgkäepideme klambri augu.
- Reguleerige puurimissügavust, nagu on näidatud.
- Pingutage külgkäepidet.

## Edasi/tagasi pöörlemise liugur (joonis E)

- Vajutage pöörlemissuuna lüliti (2) vasaku käe poolele edaspidi (RH) pöörlemiseks. Vaata tööriistal olevaid nooli.
- Vajutage pöörlemissuuna lüliti (2) parema käe poolele tagurpidi (LH) pöörlemiseks.



**ETTEVAATUST:** Enne pöörlemissuuna vahetust tuleb alati oodata kuni mootor on täielikult seisma jäänud.

## SDS Plus® tööriistahoidiku asendamine võtmeta padruniga (joonis H)

DCH364

- Keerake lukustusrõngas (6) lukku ja tõmmake SDS Plus® tööriistahoidik (5) ära.
- Vajutage võtmeta padrun (16) võllile ja keerake lukustusrõngas lukustatud asendisse.
- Võtmeta padruni asendamiseks SDS Plus® tööriistahoidikuga, eemaldage kõigepealt võtmeta padrun samamoodi, nagu SDS Plus® tööriistahoidiku eemaldamine. Seejärel asendage SDS Plus® tööriistahoidikuga samamoodi, nagu võtmeta padruni asendamine.



**ETTEVAATUST:** Ärge kunagi kasutage haamerpuurimise režiimis võtmeta padruneid (16). Haamerpuurimisel tuleks kasutada vaid SDS Plus® tööriistahoidikut.

## Tolmukatte vahetamine (joonis D)

Tolmukattega (7) vältite tolmu pääsemist mehhanismi. Vahetage kulunud tolmuksid viivitamata välja.

- Tõmmake SDS Plus® tööriistahoidiku lukustushülss (15) tagasi ja tõmmake tolmuksid (7) ära.
- Paigaldage uus tolmuksid.
- Vabastage SDS Plus® tööriistahoidiku lukustushülss.

## KASUTAMINE

### Kasutusjuhised



**HOIATUS:** Raskete kehavigastuste ohu vähendamiseks lülitage enne seadistamist või lisaseadmete ja tarvikute paigaldamist ja eemaldamist tööriist välja ja eemaldage aku. Juhuslik käivitamine võib põhjustada vigastuse.



**HOIATUS:**

- Järgige alati ohutusjuhiseid ja kohalduvaid eeskirju.
- Veenduge, et teate torustiku ja juhtmestiku asukohta.



- *Avaldage tööriistale vaid kerget survet (umbes 5 kg). Liigne jõud ei kiirenda puurimist, vaid vähendab tööriista jõudlust ning võib lühendada selle kasutusiga.*
- *Ärge puurige ega sõitke liiga sügavale, et vältida tolmukatte kahjustamist.*
- *Hoidke tööriista alati kindlalt kahes käes ja tagage kindel iste.*
- *Töötage tööriistaga ainult koos nõuetekohaselt paigaldatud külglkäepidemega.*
- *Kui lõikamistöörüst pole enam terav, tuleb see uue lõikamistöörüsta vastu välja vahetada.*

## Enne kasutamist:

- Veenduge, et teie akupatarei on (täielikult täis) laetud.
- Veenduge, et akupatarei on korralikult asetatud.

## Õige käte asend (joonis A, I)



**HOIATUS:** Tõsise kehavigastusohu vähendamiseks kasutage **ALATI** õiget hoideasendit, nagu näidatud joonisel.



**HOIATUS:** Tõsise kehavigastusohu vähendamiseks hoidke **ALATI** tööriistast tugevalt kinni, et vältida selle äkilist liikumist.

Õige hoideasend nõuab, et üks käsi on eesmisel käepidemel (9) ja teine käsi põhikäepidemel (10).

## Sisse- ja väljalülitamine (joonis A)

- Tööriista käivitamiseks vajutage kiiruseregulaatoriga lüliti (1). Regulaatorile avaldatav surve määrab tööriista kiiruse.
- Tööriista peatamiseks vabastage lüliti.
- Tööriista lukustamiseks, kui see on väljas, viige pöörlemisruuna lüliti (2) keskasendisse.

## Haamerpuurimine (joonis A)

- Seadke režiimivaliku nupp (3) haamerpuurimise asendisse.
- Seostage sobiv puuriotsak. Parima tulemuse saamiseks kasutage kvaliteetseid karbiidtipuga otsakuid.
- Kohandage vastavalt vajadusele külglkäepidet (9).
- Vajadusel muutke puurimise sügavust.

- Märgistage puuritava augu koht.
- Asetage puuriotsak töödeldavasse kohta ja lülitage tööriist sisse.

## Pöördpuurimine (joonis A, H)

- Seadke režiimivaliku nupp (3) vaid "pöördpuurimise" asendisse.
- Sõltuvalt teie tööriistast järgige ühte järgmistest juhistest:
  - Kinnitage padruni adapter/padruni koost (DCH363). Võtmega ja võtmeta padrunid ja padruni adapterid saab osta eraldi. Spetsiaalsed SDS Plus® adapterid keermestatud sektsioonidega on saadaval kasutamiseks koos standardsete 10 või 13 mm padrunitega, et võimaldada sirgete vartega otsakute kasutamist.
  - Vahetage SDS Plus® tööriistahoidik koos võtmeta padruniga (16) (DCH364).
- Jätkake haamerpuurimisega, nagu sai kirjeldatud.



**ETTEVAATUST:** Ärge kunagi kasutage haamerpuurimise režiimis võtmeta padruneid (16). Haamerpuurimisel tuleks kasutada vaid SDS Plus® tööriistahoidikut.

## Kruvimine (joonis A, H)

- Seadke režiimivaliku nupp (3) vaid "pöördpuurimise" asendisse.
- Valige pöörlemisruund.
- Sõltuvalt teie tööriistast järgige ühte järgmistest juhistest:
  - Sisestage spetsiaalne SDS Plus® kruvikeeraja adapter heksagonaalse kruvikeeraja otsakuga, mille saab eraldi osta (DCH363).
  - Vahetage SDS Plus® tööriistahoidik (5) koos võtmeta padruniga (16) (DCH364).
- Sisestage sobiv kruvikeeraja otsak. Kui tegu on kruvitsaonega kruvidega, kasutage alati otsijahülsiga.
- Vajutage õrnalt kiiruse regulaatorit (1), et vältida kruvipea kahjustamist. Tagurpidise (LH) keerlemise korral on tööriista kiirus automaatselt langetatud, et vähendada kruvi kerget eemaldamist.
- Kui kruvi on töödeldava pinnaga tasapinnas, vabastage kiiruse regulaator, et vältida kruvipea liigset sisenemist töödeldavasse pinda.

## Piikimine (joonis A)

### DCH363, DCH364

- Seadke režiimivaliku nupp (3) vaid haamerdamisasendisse.
- Paigaldage sobiv meisel ja veenduge, et see on korralikult kinnitatud.
- Kohandage vastavalt vajadusele külgkäepidet (9).
- Lülitage töörist sisse ja alustage tööga.

Võib osutada vajalikuks lasta mootoril korraks töötada pärast piikimisest pöörlemisrežiimile üleminekut, et joondada käigud.



#### HOIATUS:

- Ärge kasutage tööriista kergestisüttivaid ega plahvatusohtlike vedelike segamiseks (bensiin, alkohol jne).
- Ärge segage tuleohtlike vedelikke, mis on vastavalt märgistatud.

## HOOLDAMINE

Teie DEWALTi elektritööriist on loodud pikaajaliseks kasutamiseks minimaalse hoolduse juures. Pideva rahuldava töö tagamiseks tuleb selle eest hoolitseda ja tööriista regulaarselt puhastada.



**HOIATUS: Raskete kehavigastuste ohu vähendamiseks lülitage enne seadistamist või lisaseadmete ja tarvikute paigaldamist ja eemaldamist tööriist välja ja eemaldage aku. Juhuslik käivitamine võib põhjustada vigastuse.**

Laadija ja aku ei vaja hooldust. Nende sees pole hooldust vajavaid osi.



## Määrimine

Teie elektritööriist ei vaja lisamäärimist. Lisaseadmeid ja tarvikuid tuleb regulaarselt SDS Plus® seadme juurest määrada.



## Puhastamine



**HOIATUS: Puhuge mustus ja tolm korpusest kuiva õhuga välja niipea, kui näete ventilatsioonivade ümber kogunenud tolmu või mustust. Kandke selle töö tegemisel heakskiidetud kaitseprille ja tolmumaski.**



**HOIATUS: Ärge kunagi kasutage tööriista mittemetallist osade puhastamiseks lahusteid või muid kemikaale. Need kemikaalid võivad nõrgendada tööriista materjale. Kasutage vaid veega või pehme seebiga niisutatud lappi. Ärge laske vedelikel sattuda tööriista sisse; ärge kastke tööriista või selle osi vedelikku.**

### LAADIJA PUHASTAMISE JUHISED



**HOIATUS: Elektrilöögioht. Enne laadija puhastamist eemaldage see pistikupesast. Mustuse ja õli võib laadija välispinnalt eemaldada lapi või mittemetallist pehme harjakesega. Ärge kasutage vett ega puhastuslahuseid.**

## Lisavarustus



**HOIATUS: Kuna muid tarvikuid peale DEWALTi pakutavate ei ole koos selle seadmega testitud, võib nende kasutamine koos selle tööriistaga olla ohtlik. Kehavigastuste ohu vähendamiseks on koos selle seadmega lubatud kasutada ainult DEWALTi soovitatud tarvikuid.**

Erinevat tüüpi SDS Plus® puuriotsakud ja purustuspead on soovi korral saadaval.

Sobivate tarvikute kohta teabe saamiseks pidage nõu müüjaga.

## Keskkonnakaitse



Eraldi kogumine. Seda toodet ei tohi kõrvaldada koos olmejäätmetega.

Kui te ühel päeval leiate, et teie DEWALTi toode on muutunud kasutuks või vajab väljavahetamist, ärge visake seda olmejäätmete hulka. Viige toode vastavasse kogumispunkti.



Kasutatud toodete ja pakendite eraldi kogumine võimaldab materjale taaskasutada. Materjalide taaskasutamine aitab vältida keskkonna saastamist ja vähendab vajadust tooraine järele.

Kohalikud määrused võivad nõuda elektroonikaromu eraldamist olmejäätmetest ning selle viimist prügilasse või jaemüüjale, kellelt ostate uue toote.

DEWALT pakub võimalust DEWALTi toodete tagasivõtmiseks ja taaskasutamiseks pärast kasutusea lõppu. Selle teenuse kasutamiseks viige toode volitatud remonditöökotta, kus see meie nimel tagasi võetakse.

Lähima volitatud remonditöökoja leidmiseks võite pöörduda DEWALTi kohaliku esindusse, mille aadressi leiate sellest kasutusjuhendist. Samuti on DEWALTi volitatud remonditöökodade nimekiri ja müügijärgse teeninduse üksikasjad ning kontaktandmed leitavad internetis aadressil: [www.2helpU.com](http://www.2helpU.com).



Li-ION

## Akupatarei

Pika tööeaga akut tuleb laadida, kui see ei anna enam piisavalt voolu töödel, mis varem käisid kergelt. Aku kasutusea lõpus tuleb see kõrvaldada keskkonnanõudeid arvestades:

- Laske akul täielikult tühjeneda, seejärel eemaldage see tööriista küljest.
- Li-Ion rakud on taaskasutatavad. Viige need edasimüüjale või kohalikku jäätmejaama. Kokkukogutud akud võetakse ringlusse või kõrvaldatakse nõuetekohaselt.

# BEL Aidis ROTACINIS SMŪGINIS GRĖŽTUVAS DCH363, DCH364

## Sveikiname!

Jūs pasirinkote „DEWALT“ įrankį. Dėl ilgametės patirties, kruopštaus patobulinimo ir atsinaujinimo bendrovė „DEWALT“ yra viena iš patikimiausių profesionalių elektros įrankių vartotojų partnerių.

## Techniniai duomenys

		DCH363	DCH364
Įtampa	V	36	36
Tipas		1	1
Greitis įrankiui veikiant be apkrovos	min <sup>-1</sup>	0–1100	0–1100
Galios išvestis	W	600	600
Smūgiavimo jėga(EPTA 05/2009)	J	2,3	2,3
Maksimalus gylis gręžiant piena/mediena/betona	mm	13/30/26	13/30/26
Įrankio laikiklis		SDS Plus®	SDS Plus®
Smūgių skaičius per minutę		4 500	4 500
Svoris (be akumuliatoriaus)	kg	2,6	2,8
<b>L<sub>PA</sub></b> (garso slėgis)	dB(A)	86	86
<b>K<sub>PA</sub></b> (garso slėgio paklaida)	dB(A)	3	3
<b>L<sub>WA</sub></b> (garso galia)	dB(A)	97	97
<b>K<sub>WA</sub></b> (garso galios paklaida)	dB(A)	3	3

Bendras vibracijos dydis (triacio vektorius suma) nustatytas pagal EN 60745:

Vibracijos emisijos vertė a <sub>h</sub> Gręžiant metalą			
a <sub>h,D</sub> =	m/s <sup>2</sup>	<2,5	<2,5
Paklaida K =	m/s <sup>2</sup>	1,5	1,5
Vibracijos emisijos vertė a <sub>h</sub> Gręžiant betoną			
a <sub>h,HD</sub> =	m/s <sup>2</sup>	7,1	7,1
Paklaida K =	m/s <sup>2</sup>	1,5	1,5
Vibracijos emisijos vertė a <sub>h</sub> Atliekant kalimo darbus			
a <sub>h,Cheq</sub> =	m/s <sup>2</sup>	5,5	5,5
Paklaida K =	m/s <sup>2</sup>	1,5	1,5
Vibracijos emisijos vertė a <sub>h</sub> Įsukant varžtus be smūgiavimo			
a <sub>h</sub> =	m/s <sup>2</sup>	<2,5	<2,5
Paklaida K =	m/s <sup>2</sup>	1,5	1,5

Šiame informaciniame lapelyje nurodyta keliama vibracija nustatyta atsižvelgiant į standartinį bandymo metodą, pateiktą EN 60745, todėl ją galima palyginti su kitų elektrinių įrankių keliama vibracija. Nurodyta keliama vibracija taip pat gali būti naudojama preliminariam vibracijos poveikiui įvertinti.



**ĮSPĖJIMAS:** Nurodytoji vibracija kyla naudojant įrankį pagrindiniams numatytiems darbams. Tačiau, jei šiuo įrankiu atliekami kiti darbai, naudojant kitus priedus arba prastai prižiūrimus priedus, vibracijos emisija gali skirtis. Dėl to gali žymiai padidėti vibracijos poveikis per visą darbo laiką.

Vertinant vibracijos poveikio lygį per tam tikrą darbo laikotarpį, reikia atsižvelgti ne tik į laiką, kai įrankis veikia, bet ir į tą laiką, kai įrankis yra išjungtas ir į laiką, kai jis veikia parengties režimu. Dėl to gali žymiai sumažėti vibracijos poveikis per visą darbo laiką.

Imkitės papildomų saugos priemonių, kad apsisaugotumėte nuo vibracijos poveikio, pavyzdžiui: techniškai prižiūrėkite įrankį ir jo priedus, laikykite rankas šiltai, planuokite darbą.

Akumulatorius	DE9360	DCB360	DCB361
Įtampa	V <sub>DC</sub> 36	36	36
Galingumas	Ah 2,0	4,0	2,0
Svoris	kg 0,9	1,3	0,9

Kroviklis	DE9000/DC9000		
Elektros tinklo įtampa	V <sub>AC</sub>	230	
Apytikslis krovimo laikas	min	90 (4,0 Ah)	45 (2,0 Ah)
Svoris	kg	0,9	

#### Saugikliai:

Europos vartotojams	230 V įrankiai	10 amperų elektros tinkle
JK ir Airijos vartotojams	230 V įrankiai	3 amperų elektros kištukuose

## Apibrėžtys: Saugos nurodymai

Toliau pateiktos apibrėžtys apibūdina kiekvieno žodinio signalo griežtumą. Prašome perskaityti šį vadovą ir atkreipti dėmesį į šiuos simbolius.



**PAVOJUS:** reiškia neišvengiamą pavojingą situaciją, kuri, jeigu jos neišvengti, baigtis mirtinis arba sunkiu sužeidimu.



**ĮSPĖJIMAS:** reiškia potencialiai pavojingą situaciją, kuri, jeigu jos neišvengti, gali baigtis mirtimi arba sunkiu sužeidimu.



**DĖMESIO:** reiškia potencialią pavojingą situaciją, kuri, jeigu jos neišvengti, galėtų baigtis nesunkiu arba vidutiniu sužeidimu.

**PASTABA:** nurodo pavojų, nesusijusį su susižalojimu, kuris, jo nevengiant, galėtų baigtis žala turtui.



Reiškia elektros smūgio pavojų.



Reiškia pavojų sukelti gaisrą.

## EB atitikties deklaracija

### Mašinų direktyva



### BELAIDIS ROTACINIS SMŪGINIS GRĖŽTUVAS DCH363, DCH364

„DEWALT“ pareiškia, kad **Techninių duomenų** skyriuje aprašyti gaminiai yra sukurti laikantis toliau nurodytų reikalavimų ir standartų: 2006/42/EB, EN 60745-1, EN 60745-2-6

Šie gaminiai taip pat atitinka Direktyvas 2004/108/EB ir 2011/65/EB. Dėl papildomos informacijos prašome kreiptis į „DEWALT“ atstovą toliau nurodytu adresu arba žiūrėkite į vadovo pabaigoje pateiktą informaciją.

Toliau pasirašęs asmuo yra atsakingas už techninio dokumento sukūrimą ir pateikia šią deklaraciją „DEWALT“ vardu.

*H. Grossmann*

Horst Grossmann

Gaminių projektavimo viceprezidentas  
DEWALT, Richard-Klinger-Straße 11,  
D-65510, Idstein, Germany (Vokietija)  
2014-01-30



**ĮSPĖJIMAS:** Norėdami sumažinti susižeidimo pavojų, perskaitykite šią instrukciją.

## Bendrieji įspėjimai darbui su elektriniais įrankiais



**ĮSPĖJIMAS!** Perskaitykite visus saugos įspėjimus ir visus nurodymus. Jei bus nesilaikoma toliau pateiktų įspėjimų ir nurodymų, gali kilti elektros smūgio, gaisro ir (arba) sunkaus sužeidimo pavojus.

### IŠSAUGOKITE VISUS ĮSPĖJIMUS IR NURODYMUS ATEIČIAI.

Sąvoka „elektrinis įrankis“ pateiktuose įspėjimuose reiškia į maitinimo tinklą jungiamą (laidinį) elektrinį įrankį arba akumuliatoriaus maitinamą (belaidį) elektrinį įrankį.

#### 1) DARBO VIETOS SAUGA

- a) **Darbo vieta turi būti švari ir gerai apšviesta.** Užgriozdintos ir tamsios vietos dažnai yra nelaimingų atsitikimų priežastimi.
- b) **Elektrinių įrankių nenaudokite sprogioje aplinkoje, pavyzdžiui ten, kur yra degių skysčių, dujų arba dulkų.** Elektriniai įrankiai sukelia kibirkštis, nuo kurių gali užsidegti dulkės arba garai.
- c) **Dirbdami su elektriniu įrankiu neleiskite artyn vaikų ir pašalinių asmenų.** Jie gali blaškyti dėmesį ir dėl to galite nesuvaldyti įrankio.

#### 2) ELEKTROS SAUGA

- a) **Elektrinių įrankių kištukai turi tikti lizdai. Niekada niekaip nemodifikuokite kištuko. Su žemintais elektriniais įrankiais niekada nenaudokite jokių adapterių.** Nepakeisti, originalūs kištukai ir juos atitinkantys elektros lizdai sumažins elektros smūgio pavojų.
- b) **Stenkitės nesiliesti kūnu prie žemintų paviršių, pavyzdžiui, vamzdžių, radiatorių, viryklių ir šaldytuvų.** Jei jūs kūnas būtų žemintas, elektros smūgio pavojus padidėtų.
- c) **Nedirbkite su šiuo įrankiu lietuje arba esant drėgnoms oro sąlygoms.** Į elektrinį įrankį patekęs vanduo padidina elektros smūgio pavojų.
- d) **Atsargiai elkitės su elektros laidu. Niekada nenaudokite laido elektriniam įrankiui nešti, jam ar kištukui traukti. Saugokite laidą nuo karščio, tepalo, aštrių kraštų arba judančių dalių.** Pažeisti arba susinarijoję laidai padidina elektros smūgio pavojų.

- e) **Dirbdami su elektriniu įrankiu lauke, naudokite darbui lauke tinkamą ilginimo laidą.** Naudojant darbui lauke tinkamą laidą, sumažėja elektros smūgio pavojus.
- f) **Jeigu elektrinį įrankį neišvengiamai reikia naudoti drėgnoje aplinkoje, naudokite maitinimo šaltinį, apsaugotą liekamosios elektros srovės prietaisu (RCD).** Naudojant RCD, sumažėja elektros smūgio pavojus.

#### 3) ASMENINĖ SAUGA

- a) **Būkite budrūs, žiūrėkite ką darote ir vadovaukitės sveika nuovoka, kai dirbate su elektriniu įrankiu. Nenaudokite elektrinio įrankio būdami pavargę arba veikiami narkotikų, alkoholio arba vaistų.** Dirbant su elektriniu įrankiu užtenka vienos neatidumo akimirkos ir galima sunkiai susižeisti.
- b) **Dėvėkite asmeninės saugos įrangą. Visada naudokite akių apsaugos priemones.** Apsauginės priemonės, pavyzdžiui, respiratorius, apsauginiai batai neslidžiais padais, šalmas ar ausų apsaugos, naudojamos atitinkamomis sąlygomis, mažina susižeidimo pavojų.
- c) **Būkite atsargūs, kad netyčia neįjungtumėte įrankio. Prieš įjungdami įrankį į elektros tinklą ir (arba) įdėdami akumuliatorių bloką, prieš paimdami ar nešdami įrankį, visuomet patikrinkite, ar išjungtas jo jungiklis.** Nešant elektrinius įrankius uždėjus pirštą ant jų jungiklio arba įjungiant įrankius į elektros tinklą, kai jų jungikliai yra įjungti, įvyksta nelaimingų atsitikimų.
- d) **Prieš įjungdami elektrinį įrankį, pašalinkite nuo jo visus reguliavimo raktus ar veržliarakčius.** Neištraukę veržliarakčio iš besisukančios elektros įrankio dalies rizikuojate susižeisti.
- e) **Nepersitempkite. Visuomet tvirtai stovėkite ant žemės, išlaikykite pusiausvyrą.** Taip galėsite lengviau suvaldyti elektrinį įrankį netikėtomis situacijomis.
- f) **Dėvėkite tinkamą aprangą. Nedėvėkite laisvų rūbų arba laisvai kabančių papuošalų. Plaukus, aprangą ir pirštines laikykite atokiau nuo judančių dalių.** Judamosios dalys gali įtraukti laisvus drabužius, papuošalus ar ilgus plaukus.

- g) *Jei yra įrenginių, skirtų prijungti dulkių trauktuvus ir dulkių surinkimo prietaisus, būtinai juos prijunkite ir tinkamai naudokite.* Naudojant dulkių surinkimo įrenginius, galima sumažinti su dulkelėmis susijusius pavojus.

#### 4) ELEKTRINIŲ ĮRANKIŲ NAUDOJIMAS IR PRIEŽIŪRA

- a) **Elektros įrankio negalima apkrauti per dideliu darbo krūviu. Darbui atlikti naudokite tinkamą įrankį.** Tinkamu elektriniu įrankiu geriau ir saugiau atliksite darbą tokiu greičiu, kuriam jis yra numatytas.
- b) **Nenaudokite elektrinio įrankio, jeigu jo jungiklis jo neįjungia arba neišjungia.** Bet kuris elektrinis įrankis, kurio negalima valdyti jungikliu, yra pavojingas – jį privaloma pataisyti.
- c) **Prieš atlikdami bet kokius reguliavimo, priedų pakeitimo arba paruošimo saugojimui darbus, atjunkite šį elektrinį įrankį nuo energijos šaltinio ir (arba) ištraukite akumuliatoriaus kasetę.** Tokios apsauginės priemonės sumažina pavojų netyčia įjungti elektrinį įrankį.
- d) **Tuščiąja eiga veikiančią elektrinį įrankį laikykite vaikams nepasiekiamoje vietoje, ir neleiskite jo naudoti su šiuo elektriniu įrankiu arba šiomis instrukcijomis nesusipažinusiems asmenims.** Naudojami ne kvalifikuotų vartotojų, elektriniai įrankiai yra pavojingi.
- e) **Rūpestingai prižiūrėkite elektrinius įrankius.** Patikrinkite, ar gerai sulygiuota ir ar nesukimba judančios dalys, ar dalys nesulūžę ir visas kitas būsenas, kurios gali turėti įtakos elektrinio įrankio naudojimui. Jeigu elektrinis įrankis sugadintas, prieš naudojant jį reikia sutaisyti. Daugelis nelaimingų atsitikimų nutinka dėl prastai prižiūrimų elektrinių įrankių.
- f) **Pjovimo įrankiai turi būti aštrūs ir švarūs.** Tinkamai techniškai prižiūrimi pjovimo įrankiai aštriais pjovimo galais mažiau strigs, juos bus lengviau valdyti.
- g) **Naudokite šį elektrinį įrankį, jo priedus, keičiamąsias dalis ir pan. pagal šią instrukciją ir atsizvelgdami į darbo sąlygas bei darbą, kurį reikia atlikti.** Naudojant elektrinį įrankį kitiems darbamais nei numatytiems atlikti, gali susidaryti pavojingų situacijų.

#### 5) AKUMULIATORINIŲ ĮRANKIŲ NAUDOJIMAS IR PRIEŽIŪRA

- a) **Įkraukite naudodami tik gamintojo nurodytą kroviklį.** Vieno tipo akumuliatoriui tinkantis kroviklis, naudojamas kitam akumuliatoriui krauti, gali kelti gaisro pavojų.
- b) **Elektrinius įrankius naudokite tik su specialiai jiems skirtais akumuliatoriais.** Naudojant kitos rūšies akumuliatorių blokus, galima susižeisti arba sukelti gaisrą.
- c) **Kai akumuliatorius nėra naudojamas, laikykite jį toliau nuo kitų metalinių daiktų, pavyzdžiui, popieriaus sąvaržėlių, monetų, raktų, vinių, varžtų ir kitų mažų metalinių daiktų, dėl kurių gali kilti trumpasis jungimas tarp kontaktų.** Sulietę akumuliatoriaus gnybtus galite nusideginti arba patirti gaisrą.
- d) **Netinkamai naudojant, iš akumuliatoriaus gali ištekėti skysčio; venkite sąlyčio su juo.** Jei sąlytis atsitiktinai įvyko, gausiai nuplaukite vandeniu. Jei skysčio pateko į akis, kreipkitės į gydytoją. Iš akumuliatoriaus ištekėjęs skystis gali sudirginti arba nudeginti odą.

#### 6) TECHNINĖ PRIEŽIŪRA

- a) **Šį elektrinį įrankį privalo techniškai prižiūrėti kvalifikuotas specialistas, naudodamas originalias keičiamąsias dalis.** Taip užtikrinsite saugų elektros įrankio darbą.

### Papildomos specialios rotacinių smūginių grąžtų naudojimo saugos taisyklės

- **Dėvėkite ausų apsaugas.** Triukšmas gali sukelti klausos praradimą.
- **Naudokite pagalbinę rankeną (-as), jeigu jos pateiktos su įrankiu.** Praradus įrankio kontrolę, galima susižeisti.
- **Atlikdami darbus, kurių metu pjovimo dalys gali paliesti paslėptus laidus, laikykite elektrinį įrankį tik už izoliuotų, laikymui skirtų paviršių.** Pjovimo daliai prisilietus prie „gyvo“ laido, neizoliuotos metalinės įrankio dalys gali sukelti elektros smūgį ir nutrenkti operatorių.
- **Ruošinį ant stabilios platformos tvirtinkite spaustuvais arba kitais parankiais būdais.** Laikant ruošinį rankomis arba atrėmus jį save, jis nėra stabilus – galite prarasti kontrolę.

- **Dėvėkite apsauginius akinius arba kitas akių apsaugas.** Smūginio grėžimo metu gali lėkti skiedros. Sviedžiamos dalelės gali negražinamai pažeisti jūsų regėjimą. Dirbdami darbus, kurių metu kyla dulkių, dėvėkite apsauginę kaukę arba respiratorių. Daugelio darbų metu gali prireikti ausų apsaugos.
- **Visuomet tvirtai laikykite įrankį už jo rankenos. Nebandykite naudoti šio įrankio laikydami jį viena ranka.** Rekomenduojama visuomet naudoti šoninę rankeną. Jei dirbdami laikysite šį įrankį viena ranka, negalėsite jo suvaldyti. Taip pat gali būti pavojinga gręžti į kietas medžiagas, pavyzdžiui, gelžbetonį (arba kai įrankis netikėtai į jas atsitreks). Prieš pradėdami naudoti įrankį, tvirtai priveržkite šoninę rankeną.
- **Nedirbkite su šiuo įrankiu ilgai.** Veikiančio plaktuko sukelta vibracija gali pažeisti plaštakas ir rankas. Mūvėkite minkštesnes pirštines, kurios apsaugotų nuo vibracijos poveikio, ir dažnai darykite poilsio pertraukas.
- **Negaląskite antgalių patys.** Kaltus galąsti turėtų tik įgaliotasis specialistas. Netinkamai pagaląsti kaltai gali sužeisti.
- **Naudodami įrankį arba keisdami antgalius, mūvėkite pirštines.** Neapsaugotos metalinės įrankio dalys ir antgaliai darbo metu gali nepaprastai įkaisti. Mažos nuskilusios medžiagos dalelės gali pažeisti plikas rankas.
- **Niekada nepadėkite įrankio, kol jo antgalis visiškai nesustos.** Judantys antgaliai gali sužeisti.
- **Nedaužykite užstrigusių antgalių plaktuku, norėdami atlaisvinti juos.** Metalų dalelės arba medžiagos nuolaužos gali atsikilti ir sužeisti.
- **Truputį nusidėvėjusius kaltus galima pagaląsti.**
- **Laikykite maitinimo kabelį atokiai nuo besisukančio antgalio. Neapsukite kabelio aplink jokią savo kūno dalį.** Aplink besisukančią antgalį apsisukęs elektros kabelis gali sąlygoti susižeidimą ir kontrolės praradimą.

## Kiti pavojai

Rotaciniai smūginiai grąžtai gali kelti šiuos pavojus:

- sužeidimus paliečiant besisukančias dalis arba įkaitusias įrankio dalis.

Nepaisant atitinkamų saugos nurodymų pritaikymo ir saugos priemonių naudojimo, tam tikrų kitų pavojų išvengti neįmanoma. Kyla šie pavojai:

- klausos pablogėjimas;
- pavojus prisipausti pirštus, keičiant priedus;
- pavojai sveikatai, kuriuos sukelia dulkės, kylančios dirbant su betonu ir (arba) mūru.

## Ant įrankio esantys ženklai

Ant įrankio rasite pavaizduotas šias piktogramas:



Prieš naudojimą perskaitykite naudojimo instrukciją.



Naudokite ausų apsaugos priemones.



Dėvėkite akių apsaugas.

## DATOS KODO PADĖTIS (A PAV.)

Datos kodas (20), kuriame nurodyti pagaminimo metai, įspausstas ant korpuso toje vietoje, kur yra įrankio ir akumulatoriaus montavimo sujungimas.

Pavyzdys:

2014 XX XX

Pagaminimo metai

## Svarbios saugos taisyklės naudojant visų rūšių akumuliatorių blokus

**IŠSAUGOKITE ŠIĄ INSTRUKCIJĄ:** Šiame vadove pateikiamos svarbios saugos ir akumulatoriaus kroviklio DE9000/DC9000 naudojimo taisyklės.

- Prieš pradėdami naudoti kroviklį, perskaitykite visus nurodymus ir ant kroviklio, akumulatoriaus bloko bei gaminio, kuriame naudojamas akumulatoriaus blokas, pažymėtus įspėjamuosius ženklus.



**PAVOJUS:** pavojus žūti nuo elektros srovės.

Krovimo gnybtuose susidaro 230 voltų įtampa. Patikrinimui nenaudokite el. srovei laidžių daiktų. Gali įvykti elektros smūgis arba kyla pavojus žūti nuo elektros srovės.





**ĮSPĖJIMAS:** Elektros smūgio pavojus. Saugokite kroviklį, kad į jų vidų nepakliūtų vandens. Gali įvykti elektros smūgis.



**DĖMESIO:** pavojus apsigėdinti. Norėdami sumažinti sužeidimo pavojų, kraukite tik „DEWALT“ daugkartinio naudojimo akumulatorius. Kitų rūšių akumulatoriai gali užsiliepsnoti ir sužeisti jus bei padaryti žalos turtui.



**DĖMESIO:** esant tam tikroms sąlygoms, kai kroviklis įjungtas į maitinimo tinklą, kokia nors pašalinė medžiaga gali sujungti trumpuoju jungimu neapsaugotus, kroviklio viduje esančius krovimo kontaktus. Reikėtų saugoti, kad pro kroviklio angas į jo vidų nepatektų pašalinių medžiagų, pavyzdžiui, plieno drožlių, aliuminio folijos ar kitų susikaupusių metalo dalelių. Kai į kroviklį neįdėtas akumulatoriaus blokas, visuomet išjunkite kroviklį iš elektros tinklo. Prieš pradėdami valyti kroviklį, ištraukite jo kištuką iš maitinimo tinklo.

- **NEBANDYKITE krauti akumuliatorių bloką kitais krovikliais, nei nurodyti šiame vadove.** Kroviklis ir akumulatoriaus blokas specialiai pagaminti veikti kartu.
- **Šie krovikliai nėra skirti „DEWALT“ daugkartinio naudojimo akumuliatoriams krauti.** Bet kaip kitaip naudojant šį įrenginį, gali kilti gaisro, elektros smūgio pavojus arba pavojus žūti nuo elektros srovės.
- **Saugokite kroviklį nuo lietaus ar sniego.**
- **Išjungdami kroviklį iš elektros lizdo, traukite už kištuko, o ne už laido.** Taip sumažės pavojus pažeisti elektros kištuką ir laidą.
- **Įsitikinkite, kad laidas nutiestas taip, kad ant jo niekas neužlips, už jo neužklius ar kitaip jo nesugadins ar nepaveiks.**
- **Nenaudokite ilginimo laido, nebent tai būtų visiškai būtina.** Naudojant netinkamą ilginimo laidą, gali kilti gaisro, elektros smūgio pavojus arba pavojus žūti nuo elektros srovės.
- **Ant kroviklio nedėkite jokių daiktų, nedėkite kroviklio ant minkšto paviršiaus, kad nebūtų uždengtos jo ventiliacijos angos ir įrenginio vidus pernelyg neperkaistų.** Kroviklį statykite atokiai nuo bet

kokio šilumos šaltinio. Kroviklis aušinamas pro korpuso viršuje ir apačioje esančias ventiliacijos angas.

- **Nenaudokite kroviklio su pažeistu laidu ar elektros kištuku** – tuoj pat atiduokite juos taisyti.
- **Nenaudokite kroviklio, jei jis buvo stipriai sutrenktas, numestas arba kitaip kaip nors sugadintas.** Atiduokite jį į įgaliotąjį techninės priežiūros centrą.
- **Neardykite kroviklio; kai reikia atlikti jo techninės priežiūros arba remonto darbus, atiduokite jį į įgaliotąjį techninės priežiūros centrą.** Netinkamai surinkus šį įrenginį, gali kilti gaisro, elektros smūgio pavojus arba pavojus žūti nuo elektros srovės.
- **Prieš pradėdami valyti kroviklį, išjunkite jį iš elektros lizdo.** Taip sumažės elektros smūgio pavojus. Išėmus akumulatoriaus bloką, šis pavojus nesumažės.
- **NIEKADA** nebandykite kartu sujungti 2 kroviklių.
- **Kroviklis skirtas veikti esant standartinei, namų ūkyje naudojamai 230 V elektros srovei.** Nebandykite naudoti esant jokiai kitai įtampai. Tai nėra automobilinis kroviklis.

## NEIŠMESKITE ŠIOS NAUDOJIMO INSTRUKCIJOS

### Krovikliai

Krovikliais DE9000/DC9000 galima krauti tik 36 V ličio jonų akumulatorius.

Šio kroviklio reguliuoti nereikia, jis sukurti taip, kad jį naudoti būtų kaip įmanoma paprasčiau.

### Krovimas (A, B pav.)



**PAVOJUS:** pavojus žūti nuo elektros srovės.

Krovimo gnybtuose susidaro 230 voltų įtampa. Patikrinimui nenaudokite el. srovei laidžių daiktų. Elektros smūgio pavojus arba pavojus žūti nuo elektros srovės.

1. Prieš įdėdami akumuliatorių į kroviklį (13), įkiškite kroviklio elektros laido kištuką į tinkamą kintamosios srovės lizdą.
2. Įdėkite akumuliatorių į kroviklį. Šiame kroviklyje įrengtos trijų įkrovimo lygių matuoklis, kuris žybcios atsižvelgiant į akumulatoriaus įkrovimo būklę.

3. Krovimas bus baigtas, kai ši raudona lemputė ŠVIES nuolat. Blokas visiškai įkrautas, jį galima tuoj pat naudoti arba palikti jį kroviklyje.

**PASTABA:** Norėdami užtikrinti maksimalų ličio jonų akumuliatoriaus veikimą ir tarnavimo laiką, prieš naudodami akumuliatorių pirmą kartą, visiškai jį įkraukite.

## Krovimas

Žr. į toliau pateiktą lentelę, kurioje nurodytos akumuliatorių bloko krovimo būklės.

Krovimo būklė	
Žybcioja 1 lemputė	< 33 %
1 lemputė žybcioja, 1 dega	< 33–66 %
1 lemputė žybcioja, 2 dega	< 66–99 %
Dega visos 3 lemputės	< 100 %

## Automatinis atgaivinimas

Automatinio atgaivinimo režimas sulygina arba subalansuoja maksimalią atskirų akumuliatoriaus elementų galią. Akumuliatorius reikėtų krauti kas savaitę arba bet kada, kai tik akumuliatorius veikia silpniau.

Norėdami įkrauti akumuliatorių, įdėkite jį į kroviklį, kaip įprastai. Palikite akumuliatorių kroviklyje bent 10 valandas.

## Karšto/šalto bloko įjungimo uždelsimas

Jei kroviklis nustato, kad akumuliatoriaus temperatūra yra per aukšta arba per žema, automatiškai įsijungia atidėjimo režimas, t. y. krovimas atidedamas tol, kol akumuliatoriaus temperatūra nebus tinkama. Po to kroviklis automatiškai įjungs krovimo režimą. Ši prietaiso savybė užtikrina maksimalų akumuliatoriaus tarnavimo laiką.

### TIK LIČIO JONŲ AKUMULIATORIŲ BLOKAI

Ličio jonų akumuliatoriai yra sukurti panaudojant elektroninės apsaugos sistemą, kuri apsaugos akumuliatorių nuo perkrovų, perkaitimo arba visiško išsekimo.

Įsijungus elektroninės apsaugos sistemai, įrankis automatiškai išsijungs. Jeigu taip nutiktų, įdėkite ličio jonų akumuliatorių į kroviklį ir kraukite jį, kol jis bus visiškai įkrautas.

## Svarbios saugos taisyklės naudojant visų rūšių akumuliatorių blokus

Užsakydami akumuliatorių blokus pakeitimui, būtinai įrašykite katalogo numerį, įtampos dydį ir srovės stiprumą amperais.

Išėmus akumuliatorių iš dėžutės, jis nėra visiškai įkrautas. Prieš pradėdami naudoti akumuliatoriaus bloką ir kroviklį, perskaitykite toliau pateiktas saugos taisykles. Po to vadovaukitės nurodyta krovimo procedūra.

### PERSKAITYKITE VISUS NURODYMUS.

- **Akumuliatorių nekraukite ir nenaudokite sprogioje aplinkoje, pavyzdžiui ten, kur yra degių skysčių, dujų arba dulkių.** Įdedant arba ištraukiant akumuliatorių iš kroviklio, dulksės ar garai gali užsidegti.
- Akumuliatorių pakuotes kraukite tik „DEWALT“ krovikliais.
- **NETAŠKYKITE vandeniu ir nepanardinkite į vandenį ar kokią nors kitą skystį.**
- **Akumuliatoriaus negalima laikyti ar krauti ten, kur aplinkos temperatūra gali pasiekti ar viršyti 40 °C (pavyzdžiui, vasarą lauko pašiūre ar metaliniuose pastatuose).**



**PAVOJUS:** Niekomet jokiais būdais nebandykite atidaryti akumuliatoriaus. Nedėkite akumuliatoriaus bloko į kroviklį, jei jo korpusas įskilęs ar pažeistas. Neskaldykite, nemėtykite ir negadinkite akumuliatoriaus bloko. Nenaudokite akumuliatoriaus bloko ar kroviklio, kurie buvo stipriai sutrenkti, numesti, pervaziuoti ar pažeisti koku nors kitu būdu (t. y. perverti vinimi, sutrenkti plaktuku, ant jų buvo atsistota ir pan.). Gali įvykti elektros smūgis arba kyla pavojus žūti nuo elektros srovės. Sugadintus akumuliatorius reikia atiduoti į techninės priežiūros centrus, kur jie bus perdirbti ir pakartotinai panaudoti.



**DĖMESIO:** Nenaudojamą įrankį paguldykite ant šono ant lygaus paviršiaus, kur už jo niekas neužklius ir kur jis ant nieko nenukris. Kai kuriuos įrankius su dideliais akumuliatorių blokais galima ant jų pastatyti, tačiau juos galima netyčia nugriauti.

## SAUGOS INSTRUKCIJA, TAIKYTINA NAUDOJANT LIČIO JONŲ AKUMULIATORIUS (ličio jonų)

- **Nedeginkite akumulatoriaus net tada, kai jis yra stipriai sugadintas ar visiškai nusidėvėjęs.** Lauže akumuliatorių blokas gali sprogti. Deginant ličio jonų akumuliatorių blokus, susidaro nuodingų garų ir medžiagų.
- **Jeigu akumulatoriaus skysčio patektų ant odos, nedelsdami nuplaukite tą vietą vandeniu ir švelniu muilu.** Jeigu akumulatoriaus skysčio patektų į akis, skalaukite atmerktas akis bent 15 minučių arba tol, kol nebejausite dirginimo. Jeigu prireiktų kreiptis pagalbos į medikus, žinokite, kad akumulatoriaus elektrolito tirpalas yra sudarytas iš skystų organinių karbonatų ir ličio druskų mišinio.
- **Atidarius akumulatoriaus elementus, juose esanti medžiaga gali sudirginti kvėpavimo organus.** Įkvėpkite gaivaus oro. Jeigu simptomai neišnyktų, kreipkitės pagalbos į medikus.



**ĮSPĖJIMAS:** pavojus apsideginti. Pakliuvus kibirkščiai ar liepsnai, akumulatoriaus skystis gali užsiliepsnoti.

## Gabenimas

„DEWALT“ ličio jonų akumulatoriai atitinka galiojančias gabenimo taisykles, kaip nurodyta pramoniniuose ir teisiniuose standartuose, įskaitant JT rekomendacijas dėl pavojingų prekių gabenimo; Tarptautinės oro transporto asociacijos (IATA) taisykles dėl pavojingų prekių vežimo, Tarptautinio pavojingų krovinių vežimo jūra kodekso (IMDG) taisykles ir Europos sutartį dėl pavojingų krovinių tarptautinio vežimo keliais (ADR). Ličio jonų maitinimo elementai ir akumulatoriai yra išbandyti pagal JT testų ir kriterijų vadovo 38.3 punktą, kaip nurodyta JT rekomendacijose dėl pavojingų prekių gabenimo.

Daugeliu atvejų „DEWALT“ akumuliatorių vežimas nebus klasifikuojamas kaip visiškai reglamentuojamas 9 klasės pavojingų medžiagų vežimas. Paprastai vežimas priskiriamas 9 klasės kroviniui dviem atvejais:

1. Gabenant oro transportu daugiau nei du „DEWALT“ ličio jonų akumulatorius, kai pakuotėje yra tik akumulatorius (be įrankių); ir
2. Gabenant bet kokią ličio jonų akumuliatorių, kurių energijos klasė viršija 100 vatvalandžių (Wh), siuntą. Ant visų ličio jonų akumuliatorių yra nurodyta vatvalandžių klasė.

Nesvarbu, ar siunta yra visiškai reglamentuojama, ar ne – vežėjas privalo pasidomėti naujausiais galiojančiais reikalavimais dėl pakavimo, ženklinimo/žymėjimo ir dokumentų reikalavimų.

Vežant akumulatorius, gali kilti gaisras, jeigu akumulatoriaus gnybtai būtų netyčia sujungti laidžiosiomis medžiagomis. Veždami akumulatorius, užtikrinkite, kad akumuliatorių gnybtų būtų apsaugoti ir tinkamai izoliuoti nuo medžiagų, kurios galėtų juos sujungti ir sukelti trumpąjį jungimą.

Šiame instrukcijos skyriuje pateikta informacija yra teisinga ir, mūsų manymu, tiksliai šio dokumento sukūrimo metu. Visgi garantija – akivaizdi arba numanoma – nesuteikiama. Pirkėjo pareiga savo veiksmais būtinai laikytis galiojančių įstatymų.

## Akumulatorius

### AKUMULATORIAUS TIPAS

Modeliai DCH363 ir DCH364 veikia su 36 voltų ličio jonų akumulatoriais.

## Patarimai, kaip sandėliuoti

1. Geriausia saugojimui vieta turi būti vėsi ir sausa, esanti atokiai nuo tiesioginių saulės spindulių, pernelyg didelės šilumos arba šalčio. Norėdami užtikrinti optimalų veikimą ir naudojimo laiką, nenaudojamus akumuliatorių blokus laikykite kambario temperatūroje.

**PASTABA:** nenaudojami ličio jonų akumulatoriai turi būti visiškai įkrauti.

2. Ilgalais saugojimas nepakenks akumuliatoriui ar krovikliui. Esant tinkamoms saugojimo sąlygoms, juos galima laikyti iki 5 metų.

## Kroviklių ir akumuliatorių etiketės

Kartu su šiuo vadovu naudojamais simboliais naudojamos ir šios kroviklių ir akumuliatorių kasečių etiketėse esančios piktogramos:



Prieš naudojimą perskaitykite naudojimo instrukciją.



Įkrovimo laikas nurodytas skyriuje „**Techniniai duomenys**“.



Saugokite nuo vandens



Patikrinimui nenaudokite el. srovei laidžių daiktų



Nekraukite sugadintų akumuliatorių



Nenaudokite sugadintų kroviklių



Kraukite esant tik 4 °C–40 °C temperatūrai



Pažeistus laidus nedelsiant pakeiskite naujais



Kroviklio gedimas



Akumuliatoriaus gedimas



Išmeskite akumuliatorių tinkamai rūpindamiesi aplinka



Nedeginkite akumuliatoriaus kasetės



Kraukite „DEWALT“ akumuliatorius tik specialiais „DEWALT“ krovikliais. „DEWALT“ krovikliais kraunant „DEWALT“ firmos akumuliatorius, akumuliatoriai gali sprogti arba sukelti pavojingų situacijų.

## Pakuotės turinys

Pakuotėje yra:

- 1 didelio galingumo smūginis gręžtuvas
- 1 šoninė rankena
- 1 gylio nustatymo rankenėlė
- 1 dulkių ištraukimo sistema
- 1 beraktis griebtuvas (DCH364)
- 2 akumuliatorių blokai (D2, M2)
- 1 akumuliatoriaus blokas (D1, M1)
- 1 kroviklis
- 1 įrankių dėžė

1 naudojimo instrukcija

**PASTABA:** Modeliai N pateikiami be akumuliatorių ir kroviklių.

- Patikrinkite, ar gabenimo metu įrankis, jo dalys arba priedai nebuvo sugadinti.
- Prieš pradėdami darbą, skirkite laiko atidžiai perskaityti ir suprasti šią naudojimo instrukciją.

## Aprašymas (A, A1, D, H pav.)



**ĮSPĖJIMAS:** Niekuomet nekeiskite elektrinio įrankio arba kokios nors jo dalies. Galite patirti turtinę žalą arba susižeisti.

- 1 greičio reguliavimo mygtukas
- 2 Krypties keitimo jungiklis
- 3 režimo pasirinkimo jungiklis
- 4 vaikų saugos užraktas
- 5 „SDS Plus“<sup>®</sup> įrankio laikiklis
- 6 fiksavimo įvorė
- 7 gaubtas nuo dulkių
- 8 gylio nustatymo rankenėlė
- 9 šoninė rankena
- 10 pagrindinė rankena
- 11 akumuliatoriaus blokas
- 12 atlaisvinimo mygtukai
- 13 kroviklis
- 14 kontrolinė įkrovimo lemputės (raudonos)
- 15 įrankio laikiklio fiksavimo mova
- 16 beraktis griebtuvas

## NUMATYTOJI NAUDOJIMO PASKIRTIS

Šie akumuliatoriniai rotaciniai smūginiai gręžtuvai skirti profesionaliam gręžimui, smūginiam gręžimui ir varžtų sukimo bei lengviems nudažymo darbams.

**NENAUDOKITE** esant drėgnoms oro sąlygoms arba šalia degių skysčių ar dujų.

Šie didelio galingumo rotaciniai smūginiai gręžtuvai yra profesionalūs elektriniai įrankiai.

**NELEISKITE** vaikams liesti šio įrankio. Jei šį įrankį naudoja nepatyrę operatoriai, juos reikia prižiūrėti.

- **Maži vaikai ir silpni žmonės.** Šiuos prietaisus be priežiūros negalima naudoti mažiems vaikams arba asmenims su protine negalia.

- Šis įrankis neskirtas naudoti menkesnių fizinių, sensorinių ar protinių gebėjimų asmenims (įskaitant vaikus) arba asmenims, kuriems trūksta patirties ir žinių, nebent juos prižiūrėtų už jų saugumą atsakingas asmuo. Vaikai niekada neturi būti palikti vieni su šiuo įrankiu.

### DULKIŲ IŠTRAUKIMO SISTEMA (A1 PAV.)

- 17 dulkių ištraukimo sistemos elektros kontaktai
- 18 dulkių ištraukimo sistema (D25302DH)\*
- 19 dulkių ištraukimo sistema pritvirtinta prie rotacinio smūginio gręžtuvo

\*Dulkių ištraukimo sistemą (D25302DH) galima įsigyti atskirai už papildomą mokestį iš artimiausio „DEWALT“ atstovo.

### PERKROVOS MOVA

Įstrigus grąžtui, sustabdomas jo sukimo velenas. Atsiranda atatranks jėga, todėl visuomet laikykite įrankį abiem rankomis ir stovėkite tvirtoje padėtyje.

### STABDIKLIO MECHANIZMAS

Atleidus greičio reguliavimo mygtuką, velenas nedelsiant liausis sukėsis.

### AKTYVI VIBRACIJOS KONTROLĖ

Aktyvios vibracijos valdiklis neutralizuoja reakcinę vibraciją, kurią sukelia smūginis mechanizmas. Jis mažina plaštakos ir rankos vibravimą, todėl įrankį galima patogiau ir ilgiau naudoti, o taip pat pailgėja ir įrenginio tarnavimo laikas. Darbo metu spyruoklinis mechanizmas sudaro priešsvarą vibracijos jėgoms. Tai galima pajusti spaudžiant įrankį naudojimo metu - jaučiami švelnesni smūgiai. Patikrinkite, ar spyruoklė įtempta (tačiau ne per stipriai). Negalima leisti, kad mechanizmas „plaukiotų“.

## Elektros sauga

Šis elektrinis variklis skirtas tik vieno dydžio įtampai. Visuomet patikrinkite, ar akumuliatorių bloko įtampa atitinka duomenų lentelėje nurodytą įtampą. Visuomet patikrinkite, ar jūsų kroviklio įtampa atitinka jūsų maitinimo tinklo įtampą.



Remiantis EN 60335 standartu, šis „DEWALT“ įrankis turi dvigubą izoliaciją; todėl įžeminimo laido nereikia.

Jeigu būtų pažeistas maitinimo laidas, jį reikia pakeisti specialiai paruoštu laidu, kurį galima įsigyti „DEWALT“ techninės priežiūros centre.

## Elektros kištuko keitimas (tik Jungtinės Karalystės ir Airijos vartotojams)

Jeigu reikia sumontuoti naują elektros kištuką:

- Saugiai išmeskite seną elektros kištuką.
- Rudą laidąjunkite prie gyvo elektros kištuko įvado.
- Mėlyną laidąjunkite prie neutralaus elektros kištuko įvado.



**ĮSPĖJIMAS:** Prie įžeminimo įvado nieko jungti nereikia.

Vadovaukitės montavimo instrukcija, pateikiama su aukštos kokybės kištukais. Rekomenduojamas saugiklis: 3 A.

## Ilginimo laido naudojimas

Ilgintuvą reikėtų naudoti tik tada, kai tai būtina. Naudokite tik sertifikuotą ilginimo laidą, kurio galia atitiktų jūsų kroviklio galią (žr. techninius duomenis). Minimalus laido skersmuo – 1 mm<sup>2</sup>; maksimalus ilgis – 30 m.

Jeigu naudojate kabelio ritę, visuomet iki galo išvyniokite kabelį.

## SURINKIMAS IR REGULIAVIMAS



**ĮSPĖJIMAS:** Prieš surinkdami ir reguliuodami įrankį, visuomet ištraukite iš jo akumuliatorių. Prieš įdėdami arba ištraukdami akumuliatorių, visada išjunkite įrankį.



**ĮSPĖJIMAS:** Naudokite tik „DEWALT“ akumuliatorių blokus ir kroviklius.

## Akumuliatoriaus bloko įdėjimas ir išėmimas (A pav.)

- Norėdami įtaisyti akumuliatorių bloką (11), laikykite jį ties įrankyje esančiu lizdu. Įkiškite akumuliatoriaus bloką į lizdą, stumkite jį tol, kol jis užsifiksuos (išgirsite spragtelėjimą).
- Norėdami išimti akumuliatorių bloką, paspauskite jį atlaisvinantį mygtuką (12), tuo pat metu traukdami akumuliatoriaus bloką iš lizdo.

## AKUMULIATORIAUS ĮKROVIMO LYGIO MATUOKLIS (A pav.)

Kai kuriuose „DEWALT“ akumuliatoriuose įrengtas įkrovimo lygio matuoklis, kurį sudaro trys žalios diodinės lemputės, rodančios akumuliatoriaus įkrovimo lygį.

Norėdami įjungti įkrovimo lygio matuoklį, paspauskite ir palaikykite nuspaudę įkrovimo lygio matuoklio mygtuką (21). Užsidegusių trijų žalių diodinių lempučių kombinacija parodys, kiek akumuliatoriuje liko energijos. Kai akumuliatoriaus įkrovimo lygis nesieks minimalios leistinos naudojimo ribos, įkrovimo lygio matuoklis nešvies ir akumuliatorių reikės įkrauti.

**PASTABA:** Įkrovimo lygio matuoklis tik parodo, kiek akumuliatoriuje liko energijos. Jis neparodo įrankio funkcinių galimybių ir jo rodmenys priklauso nuo gaminio sudedamųjų dalių, temperatūros bei kokiam darbui įrankį naudoja galutinis vartotojas.

## Darbo režimo parinkimas (C pav.)

Įrankį galima naudoti šiais režimais:



Rotacinis gręžimas: varžtų sukimui ir plieno, medžio bei plastmasės gręžimui



Smūginis gręžimas: betonui ir mūriui gręžti



Tik kalimas: lengviems nukalimo darbams

- Norėdami pasirinkti darbo režimą, spauskite fiksatorių (4) ir pasukite režimo nustatymo rankenėlę (3) tiek, kad ji būtų ties reikiamo režimo simboliu.
- Atleiskite apsauginį fiksatorių ir patikrinkite, ar režimo pasirinkimo jungiklis yra tinkamai užfiksuotas.



**ISPĖJIMAS:** Įrankiui veikiant darbo režimą keisti/pasirinkti draudžiama.

## „SDS Plus®“ priedų įdėjimas ir išėmimas (D pav.)

Šiame rotaciniame smūginiame gręžtuve naudojami „SDS Plus®“ priedai (žr. įkliją D pav., kuriame pavaizduotas „SDS Plus®“ jungiamosios dalies skerspjūvis).

- Nuvalykite ir patepkite „SDS Plus®“ jungiamąją dalį tepalu.
- Įkiškite „SDS Plus®“ jungiamąją dalį į „SDS Plus®“ įrankio laikiklį (5).
- Stumkite antgalį truputį jį pasukdami, kol jis užsifiksuos angoje.
- Patraukite už antgalio, kad įsitikintumėte, jog jis tinkamai užsifiksavo. Naudojant kalimo funkciją, „SDS Plus®“ įrankio laikiklyje užfiksuotas antgalis turi turėti galimybę judėti pagal ašį keletą centimetrų.
- Norėdami ištraukti antgalį, atitraukite „SDS Plus®“ įrankio laikiklio fiksavimo movą (15) ir ištraukite antgalį.

## Šoninės rankenos uždėjimas (E pav.)

Šoninę rankeną (9) galima sumontuoti taip, kad ją galėtų naudoti ir kairiarankiai, ir dešiniarankiai.



**ISPĖJIMAS:** Nenaudokite įrankio be tinkamai sumontuotos šoninės rankenos.

- Atlaisvinkite šoninę rankeną.
- Dešiniarankiams, slinkite šoninės rankenos veržiklį virš už įrankio laikiklio esančio žiedo, kad rankena atsidurtų kairėje.
- Kairiarankiams, slinkite šoninės rankenos veržiklį virš už įrankio laikiklio esančio žiedo, kad rankena atsidurtų dešinėje.
- Pasukite šoninę rankeną į norimą padėtį ir užveržkite rankeną.

## Gręžimo gylio nustatymas (F pav.)

- Įstatykite reikiamą gręžtuvo antgalį.
- Atleiskite šoninę rankeną (9).
- Prakiškite gylio reguliavimo strypą (8) pro šoninės rankenos veržiklio angą.
- Sureguliuokite gręžimo gylį, kaip parodyta.
- Užveržkite šoninę rankeną.

## Krypties keitimo jungiklis (G pav.)

- Pastumkite krypties keitimo jungiklį (2) į kairę pusę, jei norite, kad grąžtas suktytųsi į dešinę pusę. Žr. rodykles ant įrankio.
- Pastumkite krypties keitimo jungiklį (2) į dešinę pusę, jei norite, kad grąžtas suktytųsi į kairę pusę.



**DĖMESIO:** *Prieš pakeisdami sukimosi kryptį, visuomet palaukite, kol variklis visiškai sustos.*

## „SDS Plus®“ įrankio laikiklio keitimas berakčiu griebtuvu (H pav.)

DCH364

- Pasukite fiksavimo žiedą (6) į atlaisvinimo padėtį ir ištraukite „SDS Plus®“ įrankio laikiklį (5).
- Užmaukite beraktį griebtuvą (16) ant veleno ir pasukite fiksavimo žiedą į fiksavimo padėtį.
- Norėdami pakeisti beraktį griebtuvą „SDS Plus®“ įrankio laikikliu, pirma ištraukite beraktį griebtuvą tokiu pačiu būdu, kokiu anksčiau buvo ištrauktas „SDS Plus®“ įrankio laikiklis. Tada pakeiskite „SDS Plus®“ įrankio laikiklį tokiu pat būdu, kokiu buvo pakeistas beraktis griebtuvas.



**DĖMESIO:** *Niekada nenaudokite berakčio griebtuvo (16) įrankiui veikiant smūginio gręžimo režimu. Gręžimui smūgiuojant galima naudoti tik „SDS Plus®“ įrankio laikiklį.*

## Apsauginio gaubto nuo dulkių keitimas (D pav.)

Dulkių gaubtas (7) apsaugo mechanizmą, kad į jį nepatektų dulkių. Nusidėvėjusį gaubtą nedelsdami pakeiskite nauju.

- Atitraukite „SDS Plus®“ įrankio laikiklio fiksavimo movą (15) atgal ir ištraukite dulkių gaubtą (7).
- Įtaisykite naują dulkių gaubtą.
- Atleiskite „SDS Plus®“ įrankio laikiklio fiksavimo movą.

## NAUDOJIMAS

### Naudojimo instrukcija



**ĮSPĖJIMAS:** *Norėdami sumažinti sunkių susižeidimų pavojų, prieš atlikdami bet kokius įtaisų ar priedų reguliavimo ar išmontavimo / sumontavimo darbus, išjunkite įrankį ir ištraukite akumulatoriaus bloką. Bet koks netyčinis įrankio paleidimas gali sužeisti.*



**ĮSPĖJIMAS:**

- Visuomet laikykitės saugos nurodymų ir taisyklių.
- Susipažinkite su vamzdynų ir laidų išdėstymu.
- Truputį paspauskite įrankį (naudokite maždaug 5 kg jėgą). Per didelis įrankio spaudimas, gręžimo nepagreitina, tik sumažina įrankio darbo efektyvumą ir gali sutrumpinti įrankio eksploataavimo laiką.
- Negręžkite ir neįkiškite per giliai, kad nesugadintumėte dulkių gaubto.
- Įrankį laikykite abejomis rankomis, stovėkite tvirtai.
- Įrankį visuomet naudokite su tinkamai sumontuota šonine rankena.
- Jeigu pjovimo įrankis atbunka, pakeiskite jį nauju.

### Prieš pradėdami darbą:

- Įsitinkinkite, kad akumulatoriaus blokas yra (visiškai) įkrautas.
- Patikrinkite, ar gerai įdėjote akumulatoriaus bloką.

### Tinkama rankų padėtis (A, I pav.)



**ĮSPĖJIMAS:** *norėdami sumažinti sunkaus susižeidimo pavojų, VISUOMET laikykite rankas tinkamoje padėtyje, kaip parodyta.*



**ĮSPĖJIMAS:** *Norėdami sumažinti sunkaus susižeidimo pavojų, VISADA tvirtai laikykite įrankį, kad atlaikytumėte staigią reakciją.*

Tinkama rankų padėtis: viena ranka turi būti ant šoninės rankenos (9), o kita ranka – ant pagrindinės rankenos (10).

### Įjungimas ir išjungimas (A pav.)

- Norėdami įrankį įjungti, spauskite greičio keitimo jungiklį (1). Kuo labiau spaudžiamas greičio keitimo jungiklis, tuo didesnis variklio sukimosi greitis.
- Norėdami išjungti įrankį, atleiskite jungiklį.
- Norėdami užfiksuoti įrankį išjungimo padėtyje, pastumkite priekinės/atbulinės eigos šliaužiklį (2) į vidurinę padėtį.

## Smūginis gręžimas (A pav.)

- Nustatykite režimo pasirinkimo jungiklį (3) į smūginio gręžimo padėtį.
- Įstatykite reikiamą gręžimo antgalį. Geriausių rezultatų pasieksite naudodami aukštos kokybės antgalius su karbido galvute.
- Tinkamai nustatykite šoninę rankeną (9).
- Jeigu reikia, nustatykite gręžimo gylį.
- Pažymėkite tą vietą, kurioje reikia išgręžti skylę.
- Įstatykite gražto antgalį į pažymėtą vietą ir įjunkite įrankį.

## Rotacinis gręžimas (A, H pav.)

- Režimo nustatymo jungikliu (3) pasirinkite „rotacinį gręžimą“.
- Priklausomai nuo įrankio modelio, vadovaukitės vienu iš šių nurodymu:
  - Įtaisykite griebtuvo adapterį/griebtuvo įtaisą (DCH363). Raktinius ir berakčius griebtuvus bei griebtuvų adapterius galima įsigyti atskirai. Specialūs „SDS Plus<sup>®</sup>“ adapteriai su srieginėmis dalimis pritaikyti naudojimui su standartiniais 10 arba 13 mm griebtuvais, kuriuose galima įspausti tiesius antgalius.
  - Pakeiskite „SDS Plus<sup>®</sup>“ įrankio laikiklį berakčiu griebtuvu (16) (DCH364).
- Atlikite pirmiau aprašytus smūginio gręžimo veiksmus.



**DĖMESIO:** Niekada nenaudokite berakčio griebtuvo (16) įrankiui veikiant smūginio gręžimo režimu. Gręžimui smūgiuojant galima naudoti tik „SDS Plus<sup>®</sup>“ įrankio laikiklį.

## Varžtų sukimas (A, H pav.)

- Režimo nustatymo jungikliu (3) pasirinkite „rotacinį gręžimą“.
- Pasirinkite sukimo kryptį.
- Priklausomai nuo įrankio modelio, vadovaukitės vienu iš šių nurodymu:
  - Įtaisykite specialų „SDS Plus<sup>®</sup>“ suktuvo keitiklį, skirtą naudojimui su šešiakampiais atsuktuvo antgaliais, kurį galima įsigyti atskirai (DCH363).
  - Pakeiskite „SDS Plus<sup>®</sup>“ įrankio laikiklį (5) berakčiu griebtuvu (16) (DCH364).

- Įtaisykite reikiamą atsuktuvo antgalį. Jei varžtų galvutė yra su grioveliu, visuomet naudokite antgalius su specialia mova.
- Švelniai nuspauskite greičio keitimo mygtuką (1), kad nesugadintumėte varžto galvutės. Atbuline kryptimi (į kairę pusę) įrankis automatiškai sukasi lėčiau - taip varžtas išsisuka lengviau.
- Įsukę varžtą į ruošinį, atleiskite sūkių reguliavimo jungiklį. Priešingu atveju varžto galvutė įsiskverbs į ruošinio paviršių.

## Nukalimas (A pav.)

### DCH363, DCH364

- Nustatykite režimo pasirinkimo jungiklį (3) į „tik kalimo“ padėtį.
- Įkiškite tinkamą kaltą ir patikrinkite, ar jis tinkamai užfiksuotas.
- Tinkamai nustatykite šoninę rankeną (9).
- Įjunkite įrankį ir pradėkite darbą.

Siekiant sulgyuoti krumpliaračius, pakeitus nudaužymo režimą į sukamąjį režimą, gali tekti leisti, kad variklis trumpai paveiktų be apkrovos.



### ĮSPĖJIMAS:

- Šio įrankio nenaudokite lengvai užsidegantiems arba sprogiems skysčiams maišyti arba pumpuoti (benzinui, alkoholiui ir pan.).
- Nemaišykite ir neplakite juo atitinkamai paženklintų degių skysčių.

## TECHNINĖ PRIEŽIŪRA

Šis „DEWALT“ elektrinis įrankis skirtas ilgalaikiam darbui, prireikiant minimalios techninės priežiūros. Įrankis tarnaus kokybiškai ir ilgai, jei jį tinkamai prižiūrėsite ir reguliariai valysite.



**ĮSPĖJIMAS:** Norėdami sumažinti sunkių susižeidimų pavojų, prieš atlikdami bet kokius įtaisų ar priedų reguliavimo ar išmontavimo / sumontavimo darbus, išjunkite įrankį ir ištraukite akumulatoriaus bloką. Bet koks netyčinis įrankio paleidimas gali sužeisti.

Krovikliui ir akumulatoriui jokios techninės priežiūros nereikia. Viduje nėra dalių, kurių techninę priežiūrą galėtų atlikti pats vartotojas.





## Tepimas

Šio elektrinio įrankio papildomai tepti nereikia. Priedus ir papildomai naudojamus įtaisus reikia reguliariai patepti tepalu aplink „SDS Plus“<sup>®</sup> tvirtinimo vietą.



## Valymas



**ISPĖJIMAS:** Kai tik pastebėsite, kad pagrindiniame korpuse arba aplink ventilacijos angas susikaupė purvo ir dulkių, išpūskite juos sausu oru. Atlikdami šį darbą dėvėkite aprobuotas akių apsaugas ir respiratorius.



**ISPĖJIMAS:** Nemetalinį įrankio dalių niekada nevalykite tirpikliais arba kitomis stipriomis cheminėmis medžiagomis. Šie chemikalai gali susilpninti šioms dalims panaudotas plastmasines medžiagas. Naudokite tik muiluotame vandenyje sudrėkintą skudurėlį. Visuomet saugokite įrankį nuo bet kokių skysčių; niekada nepanardinkite jokios šio įrankio dalies į skystį.

### KROVIKLIO VALYMO INSTRUKCIJA



**ISPĖJIMAS:** Elektros smūgio pavojus. Prieš pradėdami valyti kroviklį, išjunkite jį iš elektros lizdo. Purvą ir tepalą nuo kroviklio paviršiaus galima nuvalyti skudurėliu arba minkštu, nemetaliniu šepetėliu. Nenaudokite vandens arba kokių nors kitokių valymo priemonių tirpalų.

## Pasirenkami priedai



**ISPĖJIMAS:** Kadangi kiti nei „DEWALT“, priedai nebuvo išbandyti su šiuo gaminiu, juos naudoti su šiuo gaminiu gali būti pavojinga. Norėdami sumažinti sužeidimo pavojų, su šiuo gaminiu rekomenduojama naudoti tik DEWALT priedus.

Galima pasirinkti įvairių rūšių „SDS Plus“<sup>®</sup> gražtų antgalius ir kaltus.

Dėl papildomos informacijos apie tinkamus priedus susisiekite su savo tiekėju.

## Aplinkos apsauga



Atskiras atliekų surinkimas. Šio gaminio negalima išmesti kartu su kitomis namų ūkio atliekomis.

Jeigu vieną dieną nutartumėte, kad norite pakeisti šį „DEWALT“ gaminį nauju arba jeigu jis jums daugiau nereikalingas, neišmeskite jo su kitomis namų ūkio atliekomis. Atiduokite šį gaminį į atskirą surinkimo punktą.



Rūšiuojant panaudotus produktus ir pakuotę, sudaroma galimybė juos perdirbti ir panaudoti iš naujo. Tokiu būdu padėsite sumažinti aplinkos taršą ir naujų žaliavų poreikį.

Vietiniuose reglamentuose gali būti numatytas atskiras elektrinių gaminių surinkimas iš namų ūkių, iš savivaldybių atliekų surinkimo vietų, arba juos, perkant naują gaminį, gali paimti prekybos atstovai.

„DEWALT“ surenka senus naudotus „DEWALT“ prietaisus ir pasirūpina ekologišku jų utilizavimu. Norėdami pasinaudoti šia paslauga, gražinkite savo gaminį bet kuriam įgaliotajam remonto atstovui, kuris paims įrankį mūsų vardu.

Artimiausios remonto dirbtuvės adresą sužinosite susisiekę su vietine „DEWALT“ atstovybe, šioje instrukcijoje nurodytu adresu. Be to, interneto tinklalapyje pateiktas sąrašas įgaliotųjų „DEWALT“ įrangos remonto dirbtuvių, tiksli informacija apie mūsų gaminių techninės priežiūros centrus ir jų kontaktinę informaciją: [www.2helpU.com](http://www.2helpU.com).



Li-ION

## Akumulatorius

Daugkartinio naudojimo akumuliatorių bloką būtina įkrauti, kai tik jis negamina pakankamai energijos darbams lengvai atlikti. Fiziškai susidėvėjusį produktą reikia pašalinti taip, kad jis neužterštų aplinkos:

- Visiškai iškrovę akumuliatorių bloką, nuimkite jį nuo įrankio.
- Ličio jonų akumulatoriai yra perdirbami. Gražinkite juos įgaliotam atstovui arba pridukite į surinkimo punktą. Taip surinkti akumulatoriai bus perdirbti arba tinkamai pašalinti.

# BEZVADU PERFORATORA TRIECIENURBJMAŠĪNA DCH363, DCH364

## Apsveicam!

Jūs izvēlējāties a DEWALT instrumentu. DEWALT ir viens no uzticamākajiem profesionālu elektroinstrumentu lietotāju partneriem, jo tam ir ilggadīga pieredze instrumentu izveidē un novatorismā.

## Tehniskie dati

		DCH363	DCH364
Spriegums	V	36	36
Veids		1	1
Ātrums bez noslodzes	min <sup>-1</sup>	0-1100	0-1100
Izejas jauda	W	600	600
Triecienu enerģija (EPTA 05/2009)	J	2,3	2,3
Maksimālais urbšanas platums			
tēraudā/koksne/betonā	mm	13/30/26	13/30/26
Uzgaļa turētājs		SDS Plus®	SDS Plus®
Triecieni minūtē		4500	4500
Svars (bez akumulatora)	kg	2,6	2,8
L <sub>PA</sub> (skaņas spiediens)	dB(A)	86	86
K <sub>PA</sub> (skaņas spiediena neprecizitāte)	dB(A)	3	3
L <sub>WA</sub> (skaņas jauda)	dB(A)	97	97
K <sub>WA</sub> (skaņas jaudas neprecizitāte)	dB(A)	3	3

Vibrāciju kopējās vērtības (trīs asu vektoru summa) ir noteiktas atbilstoši EN 60745:

Vibrāciju emisijas vērtība a<sub>h</sub>

Urbšana metālā

a <sub>h,D</sub> =	m/s <sup>2</sup>	<2,5	<2,5
Neprecizitāte K =	m/s <sup>2</sup>	1,5	1,5

Vibrāciju emisijas vērtība a<sub>h</sub>

Urbšana betonā

a <sub>h,HD</sub> =	m/s <sup>2</sup>	7,1	7,1
Neprecizitāte K =	m/s <sup>2</sup>	1,5	1,5

Vibrāciju emisijas vērtība a<sub>h</sub>

Kalšana

a <sub>h,Cheq</sub> =	m/s <sup>2</sup>	5,5	5,5
Neprecizitāte K =	m/s <sup>2</sup>	1,5	1,5

Vibrāciju emisijas vērtība a<sub>h</sub>

Skrūvēšana bez triecienu

a <sub>h</sub> =	m/s <sup>2</sup>	<2,5	<2,5
Neprecizitāte K =	m/s <sup>2</sup>	1,5	1,5

Šajā informācijas lapā norādītā vibrāciju emisijas vērtība ir izmērīta saskaņā ar standarta pārbaudes metodi, kas norādīta EN 60745, un to var izmantot viena instrumenta salīdzināšanai ar citu. Šo vērtību var izmantot, lai iepriekš novērtētu iedarbību.



**BRĪDINĀJUMS!** Deklarētā vibrāciju emisijas vērtība attiecas uz instrumenta galveno paredzēto lietošanu. Tomēr vibrāciju emisija var atšķirties atkarībā no tā, kādiem darbiem instrumentu lieto, kādus piederumus tam uzstāda vai cik labi veic tā apkopi. Šādos gadījumos var ievērojami palielināties iedarbības līmenis visā darba laikposmā.

Novērtējot vibrāciju iedarbības līmeni, līdztekus darba režīmam ir jāņem vērā arī tas laiks, kad instruments ir izslēgts vai darbojas tukšgaitā. Šādos gadījumos var ievērojami samazināties iedarbības līmenis visā darba laikposmā.

Nosakiet arī citus drošības pasākumus, lai aizsargātu operatoru no vibrācijas iedarbības, piemēram, jāveic instrumentu un piederumu apkope, jā rūpējas, lai rokas būtu siltas, jāorganizē darba gaita.

Akumulators	DE9360	DCB360	DCB361
Spriegums	V <sub>DC</sub> 36	36	36
Jauda	Ah 2,0	4,0	2,0
Svars	kg 0,9	1,3	0,9

Lādētājs	DE9000/DC9000	
Elektrotīkla spriegums	V <sub>AC</sub> 230	
Aptuvenais uzlādes laiks min	90	45
	(4,0 Ah)	(2,0 Ah)
Svars	kg 0,9	

Drošinātāji		
Eiropa	230 V instrumenti	10 ampēri, barošanas avotā
Apvienotā Karaliste un Īrija	230 V instrumenti	3 ampēri, kontaktdakšās

## Definīcijas. Ieteikumi par drošību

Turpmāk redzamajās definīcijās izskaidrota signālvārdu nopietnības pakāpe. Lūdzu, izlasiet šo rokasgrāmatu un pievērsiet uzmanību šiem apzīmējumiem.



**BĪSTAMI!** Norāda draudošu bīstamu situāciju, kuras rezultātā, ja to nenovērš, iestājas nāve vai tiek gūti smagi ievainojumi.



**BRĪDINĀJUMS!** Norāda iespējami bīstamu situāciju, kuras rezultātā, ja to nenovērš, var iestāties nāve vai gūt smagus ievainojumus.



**UZMANĪBU!** Norāda iespējami bīstamu situāciju, kuras rezultātā, ja to nenovērš, var gūt nelielus vai vidēji smagus ievainojumus.

**IEVĒRĪBA!** Norāda situāciju, kuras rezultātā negūst ievainojumus, bet, ja to nenovērš, var sabojāt īpašumu.



Apzīmē elektriskās strāvas trieciena risku.



Apzīmē ugunsgrēka risku.

## EK atbilstības deklarācija

Mašīnu direktīva



**BEZVADU PERFORATORA  
TRIECIENURBJMAŠĪNA  
DCH363, DCH364**

DEWALT apliecinā, ka izstrādājumi, kas aprakstīti **tehniskajos datos**, atbilst šādiem dokumentiem: 2006/42/EK, EN 60745-1, EN 60745-2-6.

Šie izstrādājumi atbilst arī Direktīvām 2004/108/EK un 2011/65/ES. Lai iegūtu sīkāku informāciju, lūdzu, sazinieties ar DEWALT turpmāk minētajā adresē vai skatiet rokasgrāmatas pēdējo vāku.

Persona, kas šeit parakstījusies, atbild par tehnisko datu sagatavošanu un DEWALT vārdā izstrādā šo apliecinājumu.

*H. Grossmann*

Horst Grossmann  
Inženiertehniskās nodaļas priekšsēdētāja vietnieks  
DEWALT, Richard-Klinger-Straße 11,  
D-65510, Idstein, Germany  
30.01.2014.



**BRĪDINĀJUMS!** Lai ievainojuma risks būtu mazāks, izlasiet lietošanas rokasgrāmatu.

## Vispārīgi elektroinstrumenta drošības brīdinājumi



**BRĪDINĀJUMS!** Izlasiet visus drošības brīdinājumus un norādījumus. Ja netiek ievēroti brīdinājumi un norādījumi, var gūt elektriskās strāvas triecienu, izraisīt ugunsgrēku un/vai gūt smagus ievainojumus.

### SAGLABĀJIET VISUS BRĪDINĀJUMUS UN NORĀDĪJUMUS TURPMĀKĀM UZZINĀM.

Termins „elektroinstrumenti”, kas redzams brīdinājumos, attiecas uz šo elektroinstrumentu (ar vadu), ko darbina ar elektrības palīdzību, vai ar akumulatoru darbināmu elektroinstrumentu (bez vada).

#### 1) DROŠĪBA DARBA ZONĀ

- Rūpējieties, lai darba zona būtu tīra un labi apgaismota.** Nesakārtotā un vāji apgaismotā darba zonā var rasties negadījumi.
- Elektroinstrumentus nedrīkst darbināt sprādzienbīstamā vidē, piemēram, viegli uzliesmojošu šķidrumu, gāzu vai putekļu tuvumā.** Elektroinstrumenti rada dzirksteles, kas var aizdedzināt putekļus vai izgarojumu tvaikus.
- Strādājot ar elektroinstrumentu, neļaujiet tuvumā atrasties bērniem un nepiederošām personām.** Novēršot uzmanību, jūs varat zaudēt kontroli pār instrumentu.

#### 2) ELEKTRODROŠĪBA

- Elektroinstrumenta kontaktdakšai jāatbilst kontaktlīdzdai. Kontaktdakšu nekādā gadījumā nedrīkst pārveidot. Iezemētiem elektroinstrumentiem nedrīkst izmantot pārejas kontaktdakšas.** Nepārveidotas kontaktdakšas un piemērotas kontaktlīdzdas rada mazāku elektriskās strāvas triecienu risku.
- Nepieskarieties iezemētām virsmām, piemēram, caurulēm, radiatoriem, plītim un ledusskapjiem.** Ja jūsu ķermenis ir iezemēts, pastāv lielāks elektriskās strāvas triecienu risks.
- Elektroinstrumentus nedrīkst pakļaut lietus vai mitru laika apstākļu iedarbībai.** Ja elektroinstrumentā iekļūst ūdens, palielinās elektriskās strāvas triecienu risks.

- Lietojiet vadu pareizi. Nekad nepārnēsājiet, nevelciet vai neatvienojiet elektroinstrumentu no kontaktlīdzdas, turot to aiz vada. Netuviniet vadu karstuma avotiem, eļļai, asām šķautnēm vai kustīgām detaļām.** Ja vads ir bojāts vai sapinies, pastāv lielāks elektriskās strāvas triecienu risks.
- Strādājot ar elektroinstrumentu ārpus telpām, izmantojiet tādu pagarinājuma vadu, kas paredzēts lietošanai ārpus telpām.** Izmantojot vadu, kas paredzēts lietošanai ārpus telpām, pastāv mazāks elektriskās strāvas triecienu risks.
- Ja elektroinstrumentu nākas ekspluatēt mitrā vidē, ierīkojiet elektrobarošanu ar noplūdstrāvas aizsargierīci.** Lietojot noplūdstrāvas aizsargierīci, mazinās elektriskās strāvas triecienu risks.

#### 3) PERSONĪGĀ DROŠĪBA

- Elektroinstrumenta lietošanas laikā esat uzmanīgs, skatieties, ko jūs darāt, rīkojieties saprātīgi. Nelietojiet elektroinstrumentu, ja esat noguris vai atrodaties narkotiku, alkohola vai medikamentu ietekmē.** Pat viens mirklis neuzmanības elektroinstrumentu ekspluatācijas laikā var izraisīt smagus ievainojumus.
- Lietojiet personīgo aizsargaprīkojumu. Vienmēr valkājiet acu aizsargus.** Attiecīgos apstākļos lietojot aizsargaprīkojumu, piemēram, putekļu masku, aizsargapavus ar neslīdošu zoli, aizsargķiveri vai ausu aizsargus, ir mazāks risks gūt ievainojumus.
- Nepieļaujiet nejaūsu iedarbināšanu. Pirms instrumenta pievienošanas kontaktlīdzdai un/vai akumulatora pievienošanas, instrumenta pacelšanas vai pārnēsāšanas pārbaudiet, vai slēdzis ir izslēgtā pozīcijā.** Ja elektroinstrumentu pārnēsājat, turot pirkstu uz slēdža, vai ja kontaktlīdzdai pievienojat elektroinstrumentu ar ieslēgtu slēdzi, var rasties negadījumi.
- Pirms elektroinstrumenta ieslēgšanas noņemiet no tā visas regulēšanas atslēgas vai uzgriežņu atslēgas.** Ja elektroinstrumenta rotējošajai daļai ir piestiprināta uzgriežņu atslēga vai regulēšanas atslēga, var gūt ievainojumus.
- Nesniedzieties pārāk tālu. Vienmēr cieši stāviet uz piemērota atbalsta un saglabājiet līdzsvaru.** Tādējādi neparedzētās situācijās daudz labāk varat saglabāt kontroli pār elektroinstrumentu.

- f) **Valkājiet piemērotu apģērbu. Nevalkājiet pārāk brīvu apģērbu vai rotaslietas. Netuviniet matus, apģērbu un cimdus kustīgām detaļām.** Brīvs apģērbs, rotaslietas vai garī mati var iekerties kustīgajās detaļās.
- g) **Ja instrumentam ir paredzēts pievienot putekļu atsūkšanas un savākšanas ierīces, tās jāpievieno un jālieto pareizi.** Lietojot putekļu savākšanas ierīci, iespējams mazināt putekļu kaitīgo ietekmi.
- 4) ELEKTROINSTRUMENTA EKSPLUATĀCIJA UN APKOPE**
- a) **Nelietojiet elektroinstrumentu ar spēku. Izmantojiet konkrētām gadījumam piemērotu elektroinstrumentu.** Ar pareizi izvēlētu elektroinstrumentu tā efektivitātes robežās paveiksiet darbu daudz labāk un drošāk.
- b) **Neekspluatējiet elektroinstrumentu, ja to ar slēdzi nevar ne ieslēgt, ne izslēgt.** Ja elektroinstrumentu nav iespējams kontrolēt ar slēdža palīdzību, tas ir bīstams un ir jāsalabo.
- c) **Pirms elektroinstrumentu regulēšanas, piederumu nomainīšanas vai novietošanas glabāšanā atvienojiet kontaktdakšu no barošanas avota un/ vai no elektroinstrumenta izņemiet akumulatoru.** Šādu profilaktisku drošības pasākumu rezultātā mazinās nejaušas elektroinstrumenta iedarbināšanas risks.
- d) **Glabājiet elektroinstrumentus, kas netiek darbināti, bērniem nepieejamā vietā un neaļaujiet to ekspluatēt personām, kas nav apmācītas to lietošanā vai nepārzina šos norādījumus.** Elektroinstrumenti ir bīstami, ja tos ekspluatē neapmācītas personas.
- e) **Veiciet elektroinstrumentu apkopi. Pārbaudiet, vai kustīgās detaļas ir pareizi savienotas un nostiprinātas, vai detaļas nav bojātas, kā arī vai nav kāds cits apstāklis, kas varētu ietekmēt elektroinstrumenta darbību. Ja elektroinstrumenti ir bojāti, pirms ekspluatācijas tas ir jāsalabo.** Daudzu negadījumu cēlonis ir tādi elektroinstrumenti, kam nav veikta pienācīga apkope.
- f) **Regulāri uzasiniet un tīriet griežņus.** Ja griežņiem ir veikta pienācīga apkope un tie ir uzasināti, pastāv mazāks to iestrēgšanas risks, un tos ir vieglāk vadīt.
- g) **Elektroinstrumentu, tā piederumus, detaļas u.c. ekspluatējiet saskaņā ar šiem norādījumiem, ņemot vērā darba apstākļus un veicamā darba specifiku.** Lietojot elektroinstrumentu tam neparedzētiem mērķiem, var rasties bīstama situācija.
- 5) AKUMULATORA EKSPLUATĀCIJA UN APKOPE**
- a) **Uzlādējiet tikai ar ražotāja noteikto lādētāju.** Ja ar lādētāju, kas paredzēts vienam akumulatora veidam, tiek lādēts cita veida akumulators, var izcelties ugunsgrēks.
- b) **Lietojiet elektroinstrumentus tikai ar paredzētajiem akumulatoriem.** Ja izmantojat citus akumulatorus, var rasties ievainojuma un ugunsgrēka risks.
- c) **Kamēr akumulators netiek izmantots, glabājiet to drošā atālumā no metāla priekšmetiem, piemēram, papīra saspraudēm, monētām, atslēgām, naglām, skrūvēm vai līdzīgiem maziem metāla priekšmetiem, kuri var savienot abas spaiļes.** Saskaroties akumulatora spailēm, rodas īssavienojums, kas var izraisīt apdegumus vai ugunsgrēku.
- d) **Nepareizas lietošanas gadījumā šķidrums var iztecēt no akumulatora, — nepieskarieties tam Ja jūs nejauši pieskārties šķidrumam, noskalojiet saskarsmes vietu ar ūdeni. Ja šķidrums nokļūst acīs, meklējiet arī medicīnisku palīdzību.** Šķidrums, kas iztecējis no akumulatora, var izraisīt kairinājumu vai apdegumus.
- 6) APKALPOŠANA**
- a) **Elektroinstrumentam apkopi drīkst veikt tikai kvalificēts remonta speciālists, izmantojot tikai oriģinālās rezerves daļas.** Tādējādi tiek saglabāta elektroinstrumenta drošība.

## Papildu īpaši drošības noteikumi perforatoriem

- **Valkājiet ausu aizsargus.** Trokšņa iedarbībā varat zaudēt dzirdi.
- **Lietojiet palīgrokturus, kas iekļauti instrumenta komplektā.** Zaudējot kontroli pār instrumentu, var gūt ievainojumus.
- **Veicot darbu, turiet elektroinstrumentu pie izolētajām satveršanas virsmām, ja grieznis varētu saskarties ar apslēptu elektroinstalāciju vai ar savu vadu.** Ja grieznis saskaras ar vadiem, kuros ir strāva, visas instrumenta ārējās metāla virsmas

vada strāvu un rada elektriskās strāvas trieciena risku.

- **Izmantojiet spaiļes vai kādā citā praktiskā veidā nostipriniet un atbalstiet apstrādājamo materiālu uz stabilas platformas.** Turot materiālu ar roku vai pie sava ķermeņa, tas ir, nestabilā stāvoklī, un jūs varat zaudēt kontroli pār to.
- **Valkājiet aizsargbrilles vai citus acu aizsarglīdzekļus.** Triecienurbšanas darba laikā lido skaidas. Lidojošās daļiņas var iekļūt acīs un neatgriezeniski sabojāt redzi. Ja darba laikā rodas putekļi, valkājiet putekļu masku vai respiratoru. Veicot praktiski jebkuru darbu, jāvalkā ausu aizsarglīdzekļi.
- **Vienmēr cieši turiet instrumentu. Šo instrumentu drīkst darbināt, tikai turot to ar abām rokām.** Ieteicams vienmēr izmantot sānu rokturi. Ja darba laikā to turēsiet tikai ar vienu roku, zaudēsiet tā kontroli. Bīstamas situācijas var rasties arī, caurkaļot cietus materiālus, piemēram, armatūras stieņus, vai instrumentam pret tādiem atduroties. Pirms darba cieši piestipriniet sānu rokturi.
- **Šo instrumentu nedrīkst darbināt ļoti ilgi bez apstājas.** Vibrācija, kas rodas, šim instrumentam darbojoties, var kaitēt plaukstām un rokām. Lai mazinātu vibrācijas ietekmi, valkājiet cimdus un bieži atpūties, ierobežojot darba ilgumu.
- **Uzgaļus nedrīkst labot pašu spēkiem.** Kalts ir jāsalabo kvalificētam speciālistam. Nepareizi salaboti kalti var izraisīt ievainojumus.
- **Ekspluatējot instrumentu vai mainot uzgaļus, vienmēr jāvalkā cimdi.** Instrumenta un uzgaļu atklātās metāla detaļas darba laikā var kļūt ļoti karstas. Sīkas materiāla atlūzas var ievainot kailas rokas.
- **Elektroinstrumentu nedrīkst nolikt malā, līdz uzgalis nav pilnībā pārstājis darboties.** Rotējoši uzgaļi var izraisīt ievainojumus.
- **Iestrēgušus uzgaļus nedrīkst daudz ar āmuru, lai tos atbrīvotu.** Tādējādi var atdalīties metāla vai materiāla skaidas un ievainot jūs.
- **Mazliet nodilušus uzgaļus drīkst uzasināt ar slīpēšanas palīdzību.**
- **Rūpējieties, lai vads neatrastos rotējošā uzgaļa tuvumā. Barošanas vadu nedrīkst aptīt apkārt ķermenim.** Ja barošanas vads ir aptinies apkārt rotējošajam uzgalim, varat gūt ievainojumus un zaudēt kontroli pār instrumentu.

## Atlikušie riski

Lietojot perforatorus, parasti pastāv arī šādi riski:

- ievainojumi, kas radušies, pieskaroties instrumenta rotējošām vai karstajām detaļām.

Lai arī tiek ievēroti attiecīgie drošības norādījumi un tiek uzstādītas drošības ierīces, dažus atlikušos riskus nav iespējams novērst. Tie ir šādi:

- dzirdes pasliktināšanās;
- pirkstu saspiešanas risks, mainot instrumenta piederumus;
- kaitējums veselībai, ko izraisa putekļu ieelpošana, kuri rodas, apstrādājot betonu un/vai mūri.

## Apzīmējumi uz instrumenta

Uz instrumenta ir attēlotas šādas piktogrammas:



Pirms ekspluatācijas izlasiet lietošanas rokasgrāmatu.



Valkājiet ausu aizsargus.



Valkājiet acu aizsargus.

## DATUMA KODA NOVIETOJUMS (A. ATT.)

Datuma kods (20), kurā ir norādīts arī ražošanas gads, ir nodrukāts uz korpusa virsmas tajā vietā, kur instruments saskaras ar akumulatoru.

Piemērs:

2014 XX XX

Ražošanas gads

## Svarīgi drošības norādījumi visiem akumulatoru lādētājiem

**SAGLABĀJIET ŠOS NORĀDĪJUMUS.** Šajā rokasgrāmatā ir iekļauti svarīgi drošības un ekspluatācijas norādījumi DE9000/DC9000 akumulatoru lādētājam.

- Pirms lādētāja izmantošanas izlasiet visus norādījumus un brīdinājuma apzīmējumus uz lādētāja, akumulatora un instrumenta, kurā tiek izmantots akumulators.



**BĪSTAMI!** Nāvējoša trieciena risks! Uzlādes termināļos ir 230 voltu liela strāva. Neievietojiet akumulatorā elektrību vadošus priekšmetus. Var rasties elektriskās strāvas vai nāvējošs trieciens.



**BRĪDINĀJUMS!** Elektriskās strāvas trieciena risks. Lādētājā nedrīkst iekļūt šķidrums. Var rasties elektriskās strāvas trieciens



**UZMANĪBU!** Ugunsbīstamība! Lai mazinātu ievainojuma risku, uzlādējiet tikai DEWALT vairākkārt uzlādējamus akumulatorus. Cita veida akumulatori var eksplodēt, izraisot ievainojumus un sabojājot instrumentu.



**UZMANĪBU!** Dažos gadījumos svešķermeņi var izraisīt īssavienojumu atklātos lādētāja uzlādes kontaktos, ja akumulators ir pievienots elektrotīklam. Lādētāja tuvumā nedrīkst novietot vadītspējīgus materiālus, piemēram, dzelzs skaidas, alumīnija foliju vai uzkrājušās metāla daļiņas. Ja lādētājā nav ievietots akumulators, lādētājs ir jāatvieno no elektrotīkla. Pirms lādētāja tīrīšanas tas ir jāatvieno no elektrotīkla.

- **NEDRĪKST lādēt akumulatoru ar citiem lādētājiem, kas nav norādīti šajā rokasgrāmatā.** Lādētājs ir īpaši paredzēts šī akumulatora uzlādēšanai.
- **Šie lādētāji ir paredzēti tikai un vienīgi DEWALT vairākkārt uzlādējamo akumulatoru lādēšanai.** Lietojot tos citiem mērķiem, var izraisīt ugunsgrēka, elektriskās strāvas vai nāvējoša trieciena risku.
- **Nepakļaujiet lādētāju lietus vai sniega iedarbībai.**
- **Atvienojot lādētāju, neraujiet aiz vada, bet gan aiz kontaktdakšas.** Tādējādi mazinās risks sabojāt barošanas vadu un kontaktdakšu.
- **Pārbaudiet, vai vads ir novietots tā, lai uz tā neuzkāptu, pār to nepakļuptu vai citādi nesabojātu vai nesarautu.**
- **Neizmantojiet pagarinājuma vadu, ja vien bez tā nevar iztikt.** Lietojot nepareizu pagarinājuma vadu, var izraisīt ugunsgrēka, elektriskās strāvas vai nāvējoša trieciena risku.
- **Uz lādētāja nedrīkst novietot nekādas priekšmetus, kā arī to nedrīkst novietot uz mīkstas pamatnes, lai nenosprostatu ventilācijas atveres un neizraisītu pārlieku pārkaršanu iekšpusē.** Novietojiet lādētāju vietā, kur nav karstuma avotu. Lādētāja vēdināšanu nodrošina atveres korpusa augšpusē un apakšpusē.
- **Nelietojiet lādētāju, ja tā vads vai kontaktdakša ir bojāti** — tie ir nekavējoties jānomaina.
- **Neekspluatējiet vai neizjauciet lādētāju, ja tas ir saņēmis asu triecienu, ticis nomests vai citādi ir bojāts.** Nogādājiet to pilnvarotā apkopes centrā.
- **Lādētāju nedrīkst izjaukt! Ja ir vajadzīga apkope vai remonts, nogādājiet to pilnvarotā apkopes centrā.** Ja tas tiek nepareizi lietots vai no jauna samontēts, var rasties elektriskās strāvas triecienu, nāvējoša trieciena vai aizdegšanās risks.
- **Pirms lādētāja tīrīšanas tas ir jāatvieno no elektrotīkla. Tādējādi mazinās elektriskās strāvas trieciena risks.** Šis risks nesamazinās, ja izņemat tikai akumulatoru.
- **NEDRĪKST vienlaicīgi saslēgt kopā 2 lādētājus.**
- **Lādētājs ir paredzēts darbībai ar standarta 230 V mājsaimniecības elektrisko strāvu. Nedrīkst izmantot citu sprieguma daudzumu.** Ievērojiet, ka tas neattiecas uz transportlīdzekļu lādētājiem.

## SAGLABĀJIET ŠOS NORĀDĪJUMUS

### Lādētāji

Lādētāji DE9000/DC9000 paredzēti tikai 36 V litija jonu akumulatoru uzlādēšanai.

Šis lādētājs nav jānoregulē un ir izstrādāts tā, lai būtu maksimāli vienkārši ekspluatējams.

### Uzlādes gaita (A., B. att.)



**BĪSTAMI!** Nāvējoša trieciena risks! Uzlādes termināļos ir 230 voltu liela strāva. Neievietojiet akumulatorā elektrību vadošus priekšmetus. Elektriskās strāvas vai nāvējoša trieciena risks.

1. Pirms akumulatora ievietošanas pievienojiet lādētāju (13) piemērotai kontaktligzdai.
2. Ievietojiet lādētājā akumulatoru. Lādētājs ir aprīkots ar trīs indikatoriem, kas mirgo atbilstīgi akumulatora uzlādes pakāpei.
3. Kad sarkanais indikators deg vienmērīgi, tas liecina, ka uzlāde ir pabeigta. Tagad akumulators ir pilnībā uzlādēts, un to var sākt lietot vai arī atstāt lādētājā.

**PIEZĪME.** Lai nodrošinātu litija jonu akumulatora optimālu darbību un maksimālu kalpošanas laiku, pirms lietošanas pilnībā uzlādējiet jaunu akumulatoru.

## Uzlādes kārtība

Skatiet turpmāko tabulu, lai uzzinātu akumulatora uzlādes pakāpi.

Uzlādes statuss	
1 indikators mirgo	< 33 %
1 indikators mirgo, 1 ir izgaismots	33–66 %
1 indikators mirgo, 2 ir izgaismoti	66–99 %
3 indikatori ir izgaismoti	100 %

## Automātiskā atsvaidze

Automātiskās atsvaidzes režīmā atsevišķi akumulatoru elementi tiek uzlādēti vai vienādoti, lai sniegtu maksimālo jaudu. Akumulatoru vajadzētu atsvaidzināt reizi nedēļā vai tad, ja tā jauda ir mazinājusies.

Lai veiktu atsvaidzi, ievietojiet akumulatoru lādētājā, kā parasti. Atstājiet akumulatoru lādētājā vismaz 10 stundas.

## Karsta/auksta akumulatora uzlādes atlikšana

Ja lādētājs konstatē, ka akumulators ir pārāk karsts vai auksts, automātiski tiek aktivizēta karsta/auksta akumulatora uzlādes atlikšana, apturot uzlādēšanu, līdz akumulators ir sasniedzis piemērotu temperatūru. Lādētājs automātiski pārslēdzas akumulatora lādēšanas režīmā. Ar šo funkciju akumulatoram tiek nodrošināts maksimāls kalpošanas laiks.

### TIKAI LITIJA JONU AKUMULATORI

Litija jonu akumulatori ir aprīkoti ar elektronisku aizsardzības sistēmu, kas aizsargā tos pret pārslodzi, pārkaršanu vai dziļu izlādi.

Ja sāk darboties elektroniskā aizsardzības sistēma, instruments tiek automātiski izslēgts. Šādā gadījumā ievietojiet lādētājā litija jonu akumulatoru un lādējiet to, kamēr tas ir pilnībā uzlādēts.

## Svarīgi drošības norādījumi visiem akumulatoriem

Pasūtīt rezerves akumulatoru, jānorāda kataloga numurs, spriegums un ampērstundas.

Jauns akumulators nav pilnībā uzlādēts. Pirms akumulatora un lādētāja izmantošanas izlasiet turpmākos drošības norādījumus. Pēc tam veiciet norādīto uzlādes kārtību

## IZLASIET VISUS NORĀDĪJUMUS

- **Akumulatoru nedrīkst lādēt vai lietot sprādzienbīstamā vidē, piemēram, viegli uzliesmojošu šķidrums, gāzu vai putekļu tuvumā.** Ievietojot akumulatoru lādētājā vai izņemot no tā, var uzliesmot putekļi vai izgarojuma tvaiki.
- Uzlādējiet akumulatoru tikai ar DEWALT lādētāju.
- **NEDRĪKST** akumulatoru apliet ar ūdeni vai citu šķidrums vai iegremdēt kādā šķidrums.
- **Neuzglabāiet vai nelietojiet instrumentu un akumulatoru vietās, kur temperatūra var sasniegt vai pārsniegt 40 °C (piemēram, vasaras laikā āra nojumēs vai metāla celtņēs).**



**BĪSTAMI!** Nekādā gadījumā neatveriet akumulatoru. Ja akumulatora korpusis ir iekļūstis vai bojāts, to nedrīkst ievietot lādētājā. Akumulatoru nedrīkst lauzt, nomest zemē vai bojāt. Neekspluatējiet akumulatoru vai lādētāju, ja tas ir saņēmis asu triecienu, ticis nomests vai citādi ir bojāts (piemēram, caurdurts ar naglu, pārsists ar āmuru, samīdīts). Var rasties elektriskās strāvas vai nāvējošs trieciens. Bojāti akumulatori jānogādā apkopes centrā, lai tos nodotu pārstrādei.



**UZMANĪBU!** Kad instruments netiek lietots, tas jānovieto guļus uz stabilas virsmas, no kuras tas nevar nokrist zemē. Dažus instrumentus, kam ir liels akumulators, var novietot stāvus uz tā, taču šādā gadījumā tos var viegli apgāzt.

### ĪPAŠI DROŠĪBAS NORĀDĪJUMI LITIJA JONU AKUMULATORIEM

- **Akumulatoru nedrīkst sadedzināt pat tad, ja tas ir stipri bojāts vai pilnībā nolietots.** Akumulators uguni var eksplodēt. Sadedzinot litija jonu akumulatoru, rodas toksiski izgarojuma tvaiki un materiāli.
- **Ja akumulatora šķidrums nokļūst uz ādas, nekavējoties mazgājiet skarto vietu ar maigu ziepju ūdeni.** Ja akumulatora šķidrums nokļūst acī, skalojiet to, tecinot ūdeni pār atvērtu aci 15 minūtes vai tikmēr, kamēr pāriet kairinājums. Ja ir vajadzīga medicīniska palīdzība, ievērojiet, ka akumulatora elektrolīta sastāvā ir šķidrums organisko karbonātu un litija sāļu maisījums.



- **Atklātu akumulatoru elementu saturs var izraisīt elpošanas ceļu kairinājumu. Jāieelpo svaigs gaiss. Ja simptomi nepāriet, meklējiet medicīnisku palīdzību.**



**BRĪDINĀJUMS!** Ugunsbīstamība!  
Akumulatora šķidrums var uzliesmot,  
nonākot saskarē ar dzirkstelēm vai liesmu.

## Transportēšana

DEWALT akumulatori atbilst visiem spēkā esošajiem transportēšanas noteikumiem, ko pieprasa nozarē un ar juridiskajiem standartiem, tostarp ANO ieteikumiem par bīstamu kravu pārvadāšanu, Starptautiskās Gaisa transporta asociācijas (IATA) noteikumiem par bīstamām precēm, Starptautiskajiem jūras noteikumiem par bīstamām precēm (IMDG) un Eiropas līgumam par starptautiskiem bīstamo kravu autopārvadājumiem (ADR). Litija jonu elementi un akumulatori ir pārbaudīti atbilstīgi ANO ieteikumos par bīstamu kravu pārvadāšanu iekļautās pārbaužu un kritēriju rokasgrāmatas 38.3. iedaļai.

Vairumā gadījumu uz DEWALT akumulatoru transportēšanu neattiecas 9. kategorijas bīstamo materiālu klasifikācijas pilnais regulējums.

Kopumā ir divi gadījumi, uz kuriem attiecas 9. kategorijas transportēšana:

1. Vairāk nekā divu DEWALT litija akumulatoru pārvadāšana ar gaisa transportu, ja iepakojumā ir tikai akumulatori (bez instrumentiem);
2. Litija akumulatora pārvadāšana ar jebkuru transporta veidu, ja akumulatora enerģijas patēriņš ir lielāks nekā 100 vatstundas (Wh). Uz visu litija jonu akumulatoru iepakojumiem ir norādīts vatstundu patēriņš.

Neskatoties uz to, vai uz pārvadāšanu attiecas minētie noteikumi vai ne, pārvadātājs ir atbildīgs par jaunāko iepakojuma, marķēšanas/atzīmēšanas un dokumentācijas prasību noteikumu pārzināšanu.

Transportējot akumulatorus, var izcelties ugunsgrēks, ja akumulatora spaiļes nejauši nonāk saskarē ar vadītspējīgiem materiāliem. Transportējot akumulatorus, to spaiļēm ir jābūt aizsargātām un izolētām no materiāliem, kas var ar tām saskarties un izraisīt īssavienojumu.

Šajā rokasgrāmatas sadaļā minētā informācija ir sniegta godprātīgi un tiek uzskatīta par pareizu brīdi, kad šis dokuments tika sastādīts. Tomēr netiek sniegtas ne tiešas, ne netiešas garantijas.

Pircējs ir atbildīgs par to, lai viņa rīcība būtu saskaņā ar spēkā esošajiem noteikumiem.

## Akumulators

### AKUMULATORA VEIDS

Modeļi DCH363 un DCH364 darbojas ar 36 voltu akumulatoru.

## Ieteikumi par uzglabāšanu

1. Vispiemērotākā uzglabāšanai ir vēsa un sausa vieta, kurā nav tiešu saules staru un kas nav pārāk karsta un auksta. Lai nodrošinātu akumulatora optimālu darbību un maksimālu kalpošanas laiku, uzglabājiet to istabas temperatūrā.

**PIEZĪME.** Uzglabāšanas laikā litija jonu akumulatoram jābūt pilnībā uzlādētam.

2. Ja akumulatori vai lādētāji tiek uzglabāti ilglaicīgi, tie nesabojājas. Pareizos apstākļos tos var uzglabāt 5 gadus.

## Uzlīmes uz lādētāja un akumulatora

Šajā rokasgrāmatā redzamās piktogrammas tiek papildinātas ar šādām piktogrammām, kas redzamas lādētāja un akumulatora uzlīmēs:



Pirms ekspluatācijas izlasiet lietošanas rokasgrāmatu.



Uzlādes laiku sk. **tehniskajos datos**.



Nepaļaujiet ūdens iedarbībai.



Neievietojiet akumulatorā elektrību vadošus priekšmetus.



Neuzlādējiet bojātu akumulatoru.



Nelietojiet bojātus lādētājus.



Uzlādējiet tikai 4 °C – 40 °C temperatūrā.



Bojāti vadi ir nekavējoties jānomaina.



Problēma ar lādētāju.



Problēma ar akumulatoru.



Atbrīvojieties no akumulatora videi nekaitīgā veidā.



Akumulatoru nedrīkst sadedzināt.



Uzlādējiet DEWALT akumulatorus tikai ar tiem paredzētajiem DEWALT lādētājiem. Ja ar DEWALT lādētāju uzlādē citu ražotāju akumulatorus, ne DEWALT, tie var eksplodēt vai radīt citus bīstamus apstākļus.

## Iepakojuma saturs

Iepakojumā ietilpst:

- 1 bezvadu perforatora triecienurbjmašīna
- 1 sānu rokturis
- 1 dziļuma regulēšanas stienis
- 1 putekļu savākšanas sistēma
- 1 bezatslēgas spļipatrona (DCH364)
- 2 akumulatori (D2, M2)
- 1 akumulators (D1, M1)
- 1 lādētājs
- 1 piederumu kārba
- 1 lietošanas rokasgrāmata

**PIEZĪME.** N modeļu komplektācijā neietilpst akumulatori un lādētāji.

- Pārbaudiet, vai transportēšanas laikā nav bojāts instruments, tā detaļas vai piederumi.
- Pirms ekspluatācijas veltiet laiku tam, lai pilnībā izlasītu un izprastu šo rokasgrāmatu.

## Apraksts (A., A1., D., H. att.)



**BRĪDINĀJUMS!** Elektroinstrumentu vai tā daļas nedrīkst pārveidot. To var sabojāt vai var gūt ievainojumus.

1. regulējama ātruma slēdzis
2. turpgaitas/atpakaļgaitas bīdnis
3. režīma izvēles slēdzis
4. drošības slēdzis
5. SDS Plus® uzgaļa turētājs
6. bloķēšanas uzmava

7. putekļu aizsargs
8. dziļuma regulēšanas stienis
9. sānu rokturis
10. galvenais rokturis
11. akumulators
12. atlaišanas poga
13. lādētājs
14. uzlādes indikatori (sarkani)
15. uzgaļa turētāja bloķēšanas uzmava
16. bezatslēgas spļipatrona

## PAREDZĒTĀ LIETOŠANA

Šī bezvada perforatora triecienurbjmašīna ir paredzēta profesionāliem urbšanas, perforēšanas un skrūvēšanas, kā arī nelieliem atšķelšanas darbiem.

**NELIETOJIET** mitros apstākļos vai viegli uzliesmojošu šķidrums un gāzu klātbūtnē.

Šī lielas noslodzes perforatora triecienurbjmašīna ir profesionālai lietošanai paredzēts elektroinstrumenti. **NEĻAUJIET** bērniem aiztikt instrumentu. Ja šo instrumentu ekspluatē nepieredzējuši operatori, viņi ir jāuzrauga.

- **Mazi bērni un nespēcīgas personas.** Instrumentu nav paredzēts lietot maziem bērniem vai nespēcīgām personām bez uzraudzības.
- Šo instrumentu nav paredzēts ekspluatēt personām (tostarp bērniem), kam ir ierobežotas fiziskās, sensorās vai psihiskās spējas vai trūkst pieredzes un zināšanu, ja vien tās neuzrauga persona, kas atbild par viņu drošību. Bērns nedrīkst atstāt bez uzraudzības ar instrumentu.

## PUTEKĻU SAVĀKŠANAS SISTĒMA (A1. ATT.)

- 17 elektriskie kontakti putekļu savākšanas sistēmai
- 18 putekļu savākšanas sistēma (D25302DH)\*
- 19 pie perforatora triecienurbjmašīnas piestiprināta putekļu savākšanas sistēma

\*Putekļu savākšanas sistēmu (D25302DH) var iegādāties par atsevišķu samaksu pie vietējā pilnvarotā DEWALT izplatītāja.

## PĀRSLODZES SAJŪGS

Ja ir iestrēdzis urbja uzgalis, pārslodzes sajūgs pārtrauc vārpstas piedziņu. Tā kā šajā gadījumā rodas liels spēks, ar abām rokām turiet instrumentu un nostājieties stabili.

## BREMŽU MEHĀNISMS

Atlaižot ātruma regulēšanas slēdzi, vārpsta uzreiz pārstāj griezties.

## AKTĪVA VIBRĀCIJU KONTROLE

Aktīvā vibrāciju kontrole neitralizē triecienu mehānisma radīto atsitienu vibrāciju. Mazinot plaukstu un rokas vibrāciju, tā nodrošina daudz ērtāku darbu ilgstošā laikposmā un paildzina instrumenta ekspluatācijas laiku. Darbības laikā ar atspēri nospriegots mehānisms līdzsvaro vibrāciju spēkus. To var sajūst ar amortizācijas iedarbību, ja uzspiež uz instrumenta. Atspēri jābūt nofiksētai, taču ne pārāk stingri. Mehānismam ir jāļauj līgani kustēties.

## Elektrodrošība

Elektrodzinējs ir paredzēts tikai vienam noteiktam spriegumam. Pārbaudiet, vai akumulatora spriegums atbilst kategorijas plāksnītē norādītajam spriegumam. Pārbaudiet arī to, vai lādētāja spriegums atbilst elektrotīkla spriegumam.



Šim DEWALT lādētājam ir dubulta izolācija atbilstoši EN 60335, tāpēc nav jālieto iezemēts vads.

Ja barošanas vads ir bojāts, tas ir jānomaina pret īpaši sagatavotu vadu, kas pieejams DEWALT remonta darbnīcās.

## Barošanas vada kontaktdakšas nomaiņa (tikai Apvienotajai Karalistei un Īrijai)

Ja ir jāuzstāda jauna barošanas vada kontaktdakša:

- *nekaitīgā veidā atbrīvojieties no nederīgās kontaktdakšas;*
- *pievienojiet brūno vadu pie kontaktdakšas strāvas termināļa;*
- *pievienojiet zilo vadu pie neitrālā termināļa.*



**BRĪDINĀJUMS!** Vadus nedrīkst pievienot pie zemējuma termināļa.

Ievērojiet uzstādīšanas norādījumus, kas ietilpst labas kvalitātes kontaktdakšu komplektācijā. Ieteicamais drošinātājs: 3 A.

## Pagarinājuma vada lietošana

Pagarinājuma vadu nevajadzētu lietot, ja vien bez tā nekādi nevar iztikt. Izmantojiet atzītus pagarinājuma vadus, kas atbilst lādētāja ieejas jaudai (sk. tehniskos datus). Minimālais vadītāja izmērs ir 1 mm<sup>2</sup>; maksimālais garums ir 30 m.

Ja lietojat kabeļa rulli, vienmēr notiniet vadu no tā pilnībā nost.

## SALIKŠANA UN REGULĒŠANA



**BRĪDINĀJUMS!** Pirms salikšanas un regulēšanas akumulators ir obligāti jāizņem ārā. Pirms akumulatora ievietošanas vai izņemšanas instruments ir jāizslēdz.



**BRĪDINĀJUMS!** Lietojiet tikai DEWALT akumulatorus un lādētājus.

## Akumulatora ievietošana un izņemšana (A. att.)

- Lai uzstādītu akumulatoru (11), savietojiet to ar ligzdu instrumentā. Bīdiet akumulatoru ligzdā un piespiediet komplektu, līdz tas nofiksējas.
- Lai izņemtu akumulatoru, nospiediet atlaišanas pogu (12) un vienlaicīgi velciet akumulatoru ārā no ligzdas.

## AKUMULATORA JAUDAS INDIKATORS (A. ATT.)

Dažiem DEWALT akumulatoriem ir atlikušās jaudas indikators, kas sastāv no trim zaļām gaismas diodēm, kuras norāda atlikušo akumulatora jaudu.

Lai aktivizētu akumulatora jaudas indikatoru, nospiediet un turiet nospiestu akumulatora jaudas indikatora pogu (21). Visas trīs gaismas diodes dažādās kombinācijās norāda atlikušo jaudu. Ja akumulatora atlikusī jauda ir kļuvusi pārāk zema, izdzies visas trīs akumulatora jaudas indikatora gaismas diodes un akumulators ir jāuzlādē.

**PIEZĪME.** Akumulatora jaudas indikators attēlo tikai akumulatora atlikušo jaudu. Tas nav instrumenta darbības indikators, un to ietekmē dažādi mainīgie faktori — instrumenta sastāvdaļas, temperatūra un lietošanas veids.

## Darbības režīma izvēle (C. att.)

Instrumentu iespējams lietot šādos darbības režīmos:



Perforēšana — skrūvēšanai un urbšanai tēraudā, kokā un plastmasā.



Triecienuurbšana — betona un mūra urbšanai.



Parasta kalšana — nelieliem atšķelšanas darbiem.

- Lai izvēlētos darbības režīmu, nospiediet drošības slēdzi (4) un grieziēt režīma izvēles slēdzi (3), līdz tas ir vērsts pret vēlamā režīma apzīmējumu.
- Atlaidiet drošības slēdzi un pārbaudiet, vai režīma izvēles slēdzis ir nofiksēts vietā.



**BRĪDINĀJUMS!** Nemainiet darbības režīmu, kamēr instruments darbojas.

## SDS Plus® piederumu ievietošana un izņemšana (D. att.)

Šai perforatora triecienubjašīnai var pievienot SDS Plus® piederumus (sk. D. att. mazo papildattēlu, kur attēlots SDS Plus® uzgaļa kāta šķērsriezums).

- Notīriet un ieeļojiet SDS Plus® uzgaļa kātu.
- Ievietojiet SDS Plus® uzgaļa kātu SDS Plus® uzgaļa turētājā (5).
- Spiediet uzgali leļup un mazliet to pagrieziet, līdz tas ir ievietots spraugās.
- Pavelciet uzgali, lai pārbaudītu, vai tas ir pienācīgi nofiksēts. Lai veiktu triecienu funkciju, uzgalim jākustas pa asi vairāki centimetri, kad tas ir nobloķēts SDS Plus® uzgaļa turētājā.
- Lai izņemtu uzgali, pavelciet SDS Plus® uzgaļa turētāja bloķēšanas uznavu (15) atpakaļ un izvelciet uzgali.

## Sānu roktura uzstādīšana (E. att.)

Sānu rokturi (9) var piestiprināt tā, lai instrumentu varētu darbināt gan ar kreiso, gan labo roku.



**BRĪDINĀJUMS!** Instrumentu drīkst darbināt tikai tad, ja tā sānu rokturis ir uzstādīts pareizi.

- Atskrūvējiet sānu rokturi.
- Ja esat labrocis, virziet sānu roktura skavu pāri uznavai, kas atrodas aiz uzgaļa turētāja (rokturis — uz kreiso pusi).
- Ja esat kreillis, virziet sānu roktura skavu pāri uznavai, kas atrodas aiz uzgaļa turētāja (rokturis — uz labo pusi).
- Pagrieziet sānu rokturi līdz vēlamajai pozīcijai un pieskrūvējiet to.

## Urbšanas dziļuma uzstādīšana (F. att.)

- Ievietojiet atbilstošu urbja uzgali.
- Atlaidiet vaiļgāk sānu rokturi (9).
- Ievietojiet dziļuma regulēšanas stieni (8) caur atveri sānu roktura skavā.
- Noregulējiet urbšanas dziļumu, kā attēlots.
- Pievelciet sānu rokturi.

## Turpgaitas/atpakaļgaitas bīdnis (G. att.)

- Turpgaitas rotācija (labrocīem) — nospiediet turpgaitas/atpakaļgaitas bīdņi (2) uz kreisās rokas pusi. Skatiet uz instrumenta norādītās bultiņas.
- Atpakaļgaitas rotācija (kreiļļiem) — nospiediet turpgaitas/atpakaļgaitas bīdņi (2) uz labās rokas pusi.



**UZMANĪBU!** Pirms rotācijas virziena maiņas obligāti jānogaida, līdz dzinējs ir pilnībā pārstājis darboties.

## SDS Plus® uzgaļa turētāja nomainīšana pret bezatslēgas spīļpatronu (H. att.)

### DCH364

- Pagrieziet bloķēšanas uznavu (6) atbloķētā pozīcijā un novelciet nost SDS Plus® uzgaļa turētāju (5).
- Iespiediet vārpstā bezatslēgas spīļpatronu (16) un pagrieziet bloķēšanas uznavu fiksētā pozīcijā.
- Lai bezatslēgas spīļpatronu nomainītu pret SDS Plus® uzgaļa turētāju, vispirms noņemiet bezatslēgas spīļpatronu tāpat kā noņēmat SDS Plus® uzgaļa turētāju. Tad uzstādiēt SDS Plus® uzgaļa turētāju tieši tādā pašā veidā kā bezatslēgas spīļpatronu.



**UZMANĪBU!** Bezatslēgas spīļpatronu (16) nedrīkst izmantot triecienuurbšanas režīmā. Triecienuurbšanas režīmā jāizmanto tikai SDS Plus® uzgaļa turētājs.

## Putekļu aizsarga nomainīšana (D. att.)

Putekļu aizsargs (7) aizkavē putekļu iekļūšanu mehānismā. Nolietots putekļu aizsargs ir jānomaina nekavējoties.

- Pavelciet atpakaļ SDS Plus® uzgaļa turētāja bloķēšanas uznavu (15) un novelciet nost putekļu aizsargu (7).
- Uzstādiet jaunu putekļu aizsargu.
- Atlaidiet SDS Plus® uzgaļa turētāja bloķēšanas uznavu.

## EKSPLUATĀCIJA

### Ekspluatācijas norādījumi



**BRĪDINĀJUMS!** *Lai mazinātu smaga ievainojuma risku, pirms regulēšanas vai pierīču/piederumu uzstādīšanas un noņemšanas izslēdziet instrumentu un izņemiet no tā akumulatoru. Instrumentam nejausi sākot darboties, var gūt ievainojumus.*



**BRĪDINĀJUMS!**

- Vienmēr ievērojiet šos drošības norādījumus un spēkā esošos normatīvos aktus.
- Jums jāzina cauruļvadu un elektroinstalācijas atrašanās vietas.
- Instrumentam drīkst piemērot tikai nelielu spiedienu (aptuveni 5 kg). Pārmērīgs spiediens nepalielina urbšanas ātrumu, bet gan samazina instrumenta veikspēju un var saīsināt tā ekspluatācijas laiku.
- Lai nesabojātu putekļu aizsargu, neurbiet vai neskrūvējiet pārāk dziļi.
- Instruments ir jātur cieši ar abām rokām, kā arī jānostājas stabili.
- Instrumentu drīkst darbināt tikai tad, ja tā sānu rokturis ir uzstādīts pareizi.
- Ja grieznis nav vairs ass, nomainiet to pret jaunu.

### Pirms ekspluatācijas

- Pārbaudiet, vai akumulators ir (pilnībā) uzlādēts.
- Pārbaudiet, vai akumulators ir ievietots pareizi.

### Pareizs rokas novietojums (A., I. att.)



**BRĪDINĀJUMS!** *Lai mazinātu smaga ievainojuma risku, VIENMĒR turiet roku pareizi, kā norādīts.*



**BRĪDINĀJUMS!** *Lai mazinātu smaga ievainojuma risku, VIENMĒR saglabājiet ciešu tvērienu, lai būtu gatavs negaidītai reakcijai.*

Pareizs rokas novietojums paredz turēt vienu roku uz sānu roktura (9), bet otru — uz galvenā roktura (10).

### Ieslēgšana un izslēgšana (A. att.)

- Lai darbinātu instrumentu, nospiediet regulējama ātruma slēdzi (1). Spiežot spēcīgāk uz regulējamā ātruma slēdža, instrumenta ātrums ir lielāks, un otrādi.
- Lai apturētu instrumentu, atlaidiet slēdzi.
- Lai instrumentu nofiksētu izslēgtā stāvoklī, virziet turpgaitas/atpakaļgaitas bīdņi (2) līdz vidējam stāvoklim.

### Triecienurbšana (A. att.)

- Iestatiet režīma izvēles slēdzi (3) pozīcijā „triecienurbšana”.
- Ievietojiet atbilstošu urbja uzgali. Lai panāktu vislabākos rezultātus, lietojiet augstas kvalitātes uzgaļus, kas stiegroti ar karbīdu.
- Pēc vajadzības noregulējiet sānu rokturi (9).
- Ja nepieciešams, uzstādiet urbšanas dziļumu.
- Atzīmējiet vietu, kur ir jāizurbj caurums.
- Novietojiet urbja uzgali uz urbšanas vietas un ieslēdziet instrumentu.

### Perforēšana (A., H. att.)

- Iestatiet režīma izvēles slēdzi (3) pozīcijā „perforēšana”.
- Ievērojiet vienu no šiem norādījumiem, kas attiecas uz jūsu instrumenta modeli
  - Ievietojiet spīļpatronas adapteru un spīļpatronu (DCH363). Atslēgas un bezatslēgas spīļpatronas un spīļpatronu adapterus var iegādāties atsevišķi. Lai varētu izmantot taisna kāta urbja uzgaļus, ir pieejami īpaši SDS Plus® adapteri ar vītņotiem posmiem lietošanai kopā ar standarta 10 vai 13 mm spīļpatronām.
  - Nomainiet SDS Plus® uzgaļa turētāju pret bezatslēgas spīļpatronu (16) (DCH364).
- Tad rīkojieties tāpat kā triecienurbšanas gadījumā.



**UZMANĪBU!** Bezatslēgas spīļpatronu (16) nedrīkst izmantot triecienurbšanas režīmā. Triecienurbšanas režīmā jāizmanto tikai SDS Plus® uzgaļa turētājs.

## Skrūvēšana (A., H. att.)

- Iestādiet režīma izvēles slēdzi (3) pozīcijā „perforēšana”.
- Izvēlieties rotācijas virzienu.
- Ievērojiet vienu no šiem norādījumiem, kas attiecas uz jūsu instrumenta modeli
  - Ievietojiet īpašo SDS Plus® skrūvēšanas adapteru, kas paredzēts lietošanai kopā ar sešstūra skrūvgriežu uzgaļiem, ko var iegādāties atsevišķi (DCH363).
  - Nomainiet SDS Plus® uzgaļa turētāju (5) pret bezatslēgas spīļpatronu (16) (DCH364).
- Ievietojiet atbilstošu skrūvgrieža uzgali. Skrūvējot rievās uzgaļa skrūves, vienmēr lietojiet uzgaļus ar virzošo uznavu.
- Uzmanīgi nospiediet regulējamā ātruma slēdzi (1), lai nesabojātu skrūves galviņu. Pretējā virziena rotācijas gadījumā (pa kreisi) instrumenta ātrums automātiski samazinās, lai skrūvi varētu vieglāk izņemt.
- Kad skrūve ir novietota vienā līmenī ar apstrādājamo materiālu, atlaidiet regulējamā ātruma slēdzi, lai skrūves galviņa neiespiestos materiālā.

## Atšķelšana (A. att.)

### DCH363, DCH364

- Iestādiet režīma izvēles slēdzi (3) pozīcijā „parasta kalšana”.
- Ievietojiet piemērotu kaltu un pārbaudiet, vai tas ir pienācīgi nofiksēts.
- Pēc vajadzības noregulējiet sānu rokturi (9).
- Ieslēdziet instrumentu un sāciet darbu.

Kalšanas režīmu nomainot pret perforēšanas režīmu, iespējams, īsu brīdi ir jāpadarbina dzinējs, lai savietotu pārvadus.



### **BRĪDINĀJUMS!**

- Šo instrumentu nedrīkst izmantot viegli uzliesmojošu vai sprādzienbīstamu šķidrumu (benzīna, spirta, u.c.) maisīšanai vai sūkņēšanai.

- Ar to nedrīkst maisīt vai jaukt uzliesmojošus šķidrumus, kam ir šāds marķējums.

## APKOPE

Šis DEWALT elektroinstrumentu ir paredzēts ilglaicīgam darbam ar mazāko iespējamo apkopi. Nepārtraukti nevainojama darbība ir atkarīga no pareizas instrumenta apkopes un regulāras tīrīšanas.



**BRĪDINĀJUMS!** Lai mazinātu smaga ievainojuma risku, pirms regulēšanas vai pierīču/piederumu uzstādīšanas un noņemšanas izslēdziet instrumentu un izņemiet no tā akumulatoru. Instrumentam nejausi sākot darboties, var gūt ievainojumus.

Lietotājs pats nevar veikt lādētāja un akumulatora apkopi. Instrumentā nav tādu detaļu, kam lietotājs pats var veikt apkopi.



## Eļļošana

Šis elektroinstrumentu nav papildus jāeļļo. Visu izmantoto piederumu un pierīču SDS Plus® savienojuma vieta ir regulāri jāeļļo.



## Tīrīšana



**BRĪDINĀJUMS!** Ar sausu gaisu no galvenā korpusa izpūtiet neīrumus un putekļus ikreiz, kad pamanāt tos uzkrājamies gaisa atverēs, kā arī visapkārt tām. Veicot šo darbību, valkājiet atzītu acu aizsargaprīkojumu un putekļu masku.



**BRĪDINĀJUMS!** Instrumenta detaļu tīrīšanai, kas nav no metāla, nedrīkst izmantot šķīdinātājus vai citas asas ķīmiskas vielas. Šīs ķīmiskās vielas var sabojāt šo detaļu materiālu. Lietojiet tikai ziepjūdenī samērcētu lupatiņu. Nekādā gadījumā nepieļaujiet, lai instrumentā iekļūst šķidrumi; instrumentu nedrīkst iegremdēt šķidrumā.

**NORĀDĪJUMI LĀDĒTĀJA TĪRĪŠANAI**

**BRĪDINĀJUMS!** Elektriskās strāvas triecienu risks. Pirms lādētāja tīrīšanas tas ir jāatvieno no maiņstrāvas avota. Netīrumus un smērvielas no lādētāja ārējās virsmas var notīrīt ar lupatiņu vai mīkstu birstīti, kam nav metāla saru. Neizmantojiet ūdeni vai tīrīšanas līdzekļus.

**Papildpiederumi**

**BRĪDINĀJUMS!** Tā kā citi piederumi, kurus DEWALT nav ieteicis un nepiedāvā, nav pārbaudīti lietošanai ar šo instrumentu, var rasties bīstami apstākļi, ja tos lietosiet. Lai mazinātu ievainojuma risku, šim instrumentam lietojiet tikai DEWALT ieteiktos piederumus.

Jūsu izvēlei papildus ir pieejami dažādu veidu SDS Plus® urbjai uzgaļi un kalti.

Lai iegūtu sīkāku informāciju par attiecīgajiem piederumiem, sazinieties ar tuvāko pārstāvi.

**Vides aizsardzība**

Dalīta atkritumu savākšana. Šo izstrādājumu nedrīkst izmest kopā ar parastiem sadzīves atkritumiem.

Ja konstatējat, ka šis DEWALT instruments ir jānomaina pret jaunu vai tas jums vairāk nav vajadzīgs, neizmetiet to kopā ar sadzīves atkritumiem. Nododiet šo izstrādājumu dalītai savākšanai un šķirošanai.



Lietotu izstrādājumu un iepakojuma dalīta savākšana ļauj materiālus pārstrādāt un izmantot atkārtoti. Izmantojot pārstrādātus materiālus, tiek novērsta dabas piesārņošana un samazināts pieprasījums pēc izejmateriāliem.

Vietējos noteikumos var būt noteikts, ka, iegādājoties jaunu izstrādājumu, komunālo atkritumu savākšanas punktiem vai izplatītājam ir dalīti jāsavāc sadzīves elektriskie izstrādājumi.

DEWALT nodrošina DEWALT izstrādājumu savākšanu un otreizēju pārstrādi, ja tiem ir beidzies ekspluatācijas laiks. Lai izmantotu šī pakalpojuma priekšrocības, lūdzu, nogādājiet savu izstrādājumu kādā no remonta darbnīcām, kas to savāks jūsu vietā.

Jūs varat noskaidrot tuvāko pilnvaroto remonta darbnīcu, sazinoties ar vietējo DEWALT biroju, kura adrese norādīta šajā rokasgrāmatā. DEWALT remonta darbnīcu saraksts, pilnīga informācija par mūsu pēcpārdošanas pakalpojumiem un kontaktinformācija ir pieejama tīmekļa vietnē [www.2helpU.com](http://www.2helpU.com).



Li-ION

**Akumulators**

Šo ilglaicīgas darbības akumulators jāuzlādē, kad tas vairs nenodrošina pietiekami lielu jaudu, salīdzinot ar jaudu pirms tam. Kad tā kalpošanas laiks ir beidzies, atbrīvojieties no tā viedei nekaitīgā veidā:

- izlādējiet akumulatoru pilnībā, pēc tam izņemiet to no instrumenta;
- litija jonu elementus iespējams pārstrādāt. Nogādājiet tos savam pārstāvim vai vietējai pārstrādes iestādei. Savāktie akumulatori tiek pareizi otrreizēji pārstrādāti vai likvidēti.

# БЕСПРОВОДНАЯ РОТОРНАЯ УДАРНАЯ ДРЕЛЬ DCH363, DCH364

## Поздравляем!

Вы приобрели инструмент DEWALT. Многолетний опыт, тщательная разработка изделий и инновации делают компанию DEWALT одним из самых надежных партнеров для пользователей профессионального электроинструмента.

## Технические характеристики

		DCH363	DCH364
Напряжение	В	36	36
Тип		1	1
Частота вращения на холостом ходу	мин <sup>-1</sup>	0–1100	0–1100
Выходная мощность	Вт	600	600
Энергия удара (ЕПТА 05/2009)	Дж	2,3	2,3
Максимальный диаметр сверления в стали/дереве/бетоне	мм	13/30/26	13/30/26
Держатель инструмента		SDS Plus®	SDS Plus®
Количество ударов в минуту		4500	4500
Вес (без аккумуляторной батареи)	кг	2,6	2,8
<hr/>			
L <sub>PA</sub> (акустическое давление)	дБ(А)	86	86
K <sub>PA</sub> (погрешность акустического давление)	дБ(А)	3	3
L <sub>WA</sub> (акустическое давление)	дБ(А)	97	97
K <sub>WA</sub> (погрешность акустического давление)	дБ(А)	3	3

Общие значения вибрации (сумма триаксиального вектора), определенные в соответствии со стандартом EN 60745:

Уровень вибрации <sub>h</sub>			
Сверление металла			
a <sub>h,D</sub> =	м/сек <sup>2</sup>	<2,5	<2,5
Погрешность K =	м/сек <sup>2</sup>	1,5	1,5
<hr/>			
Уровень вибрации <sub>h</sub>			
Сверление бетона			
a <sub>h,D</sub> =	м/сек <sup>2</sup>	<7,1	<7,1
Погрешность K =	м/сек <sup>2</sup>	1,5	1,5
<hr/>			
Уровень вибрации <sub>h</sub>			
Вырубка			
a <sub>h,Chetq</sub> =	м/сек <sup>2</sup>	5,5	5,5
Погрешность K =	м/сек <sup>2</sup>	1,5	1,5
<hr/>			
Уровень вибрации <sub>h</sub>			
Работа шуруповерта без удара			
a <sub>h</sub> =	м/сек <sup>2</sup>	<2,5	<2,5
Погрешность K =	м/сек <sup>2</sup>	1,5	1,5



Значение эмиссии вибрации, указанное в данном справочном листке, было получено в соответствии со стандартным тестом, приведенным в EN 60745, и может использоваться для сравнения инструментов. Кроме того, оно может использоваться для предварительной оценки воздействия вибрации.



**ВНИМАНИЕ:** Заявленное значение эмиссии относится к основным областям применения инструмента. Однако, если инструмент используется для различных применений с разной оснасткой или при плохом обслуживании, уровень вибрации может измениться. Это может привести к значительному увеличению уровня воздействия вибрации в течение всего рабочего периода.

При расчете приблизительного значения уровня воздействия вибрации также необходимо учитывать время когда инструмент выключен или то время, когда он работает вхолостую. Это может привести к значительному снижению уровня воздействия вибрации в течение всего рабочего периода.

Определите дополнительные меры техники безопасности для защиты оператора от эффектов воздействия вибрации, а именно: следить за состоянием инструмента и оснастки, создание комфортных условий работы, хорошая организация рабочего места.

Аккумулятор	DE9360	DCB360	DCB361
Напряжение $V_{\text{пост.тока}}$	36	36	36
Емкость Ач	2,0	4,0	2,0
Вес кг	0,9	1,3	0,9

Зарядное устройство	DE9000/DC9000	
Сетевое напряжение $V_{\text{перем. тока}}$	230	
Приблизительное время зарядки мин	90 (4,0 Ач)	45 (2,0 Ач)
Вес кг	0,9	

Предохранители:		
Европа	230 В, инструменты	10 Ампер, эл. сеть
Великобритания и Ирландия	230 В инструменты	3 Ампер в вилке

## Обозначения: Правила техники безопасности

Ниже описывается уровень опасности, обозначаемый каждым из предупреждений. Прочитайте руководство и обратите внимание на эти символы.



**ОПАСНО:** Обозначает опасную ситуацию, которая **неизбежно** приведет к **серьезной травме** или смертельному исходу в случае несоблюдения соответствующих мер безопасности.



**ВНИМАНИЕ:** Указывает на потенциально опасную ситуацию, которая, в случае несоблюдения соответствующих мер безопасности, **может** привести к **серьезной травме** или смертельному исходу.



**ПРЕДУПРЕЖДЕНИЕ:** Указывает на потенциально опасную ситуацию, которая в случае несоблюдения соответствующих мер безопасности **может** стать причиной **травм средней или легкой степени тяжести**.

**ПРИМЕЧАНИЕ:** указывает на практики, **использование которых не связано с получением травмы, но если ими пренебречь, может привести к порче имущества**.



Указывает на риск поражения электрическим током.



Указывает на риск пожара.

## Заявление о соответствии нормам ЕС

Machinery Directive



**БЕСПРОВОДНАЯ РОТОРНАЯ УДАРНАЯ ДРЕЛЬ**  
DCH363, DCH364

DEWALT заявляет, что продукция, описанная в **Технических характеристиках** соответствует:  
2006/42/ЕС, EN 60745-1, EN 60745-2-6.

Эти продукты также соответствуют Директиве 2004/108/ЕС и 2011/65/EU. За дополнительной информацией обращайтесь в компанию DEWALT по адресу, указанному ниже или приведенному на задней стороне обложки руководства.

Нижеподписавшийся несет ответственность за составление технической документации и составил данную декларацию по поручению компании DEWALT.

Хорст Гроссманн  
Вице-Президент по разработке и производству DEWALT, Richard-Klinger-Straße 11,  
D-65510, Idstein, Германия  
30.01.2014



**ВНИМАНИЕ:** Во избежании риска получения травм, прочитайте инструкцию по применению.

## Общие правила техники безопасности при использовании электроинструментов



**ВНИМАНИЕ!** Прочтите инструкции по технике безопасности и руководство по эксплуатации полностью. Несоблюдение правил и инструкций может привести к поражению электрическим током, пожару и/или серьезной травме.

## СОХРАНИТЕ ВСЕ ИНСТРУКЦИИ ДЛЯ ПОСЛЕДУЮЩЕГО ОБРАЩЕНИЯ К НИМ

Термин "электроинструмент" в предупреждениях относится к работающим от сети (проводным) электроинструментам или работающим от аккумулятора (беспроводным) электроинструментам.

### 1) БЕЗОПАСНОСТЬ НА РАБОЧЕМ МЕСТЕ

- a) **Содержите рабочее место в чистоте и обеспечьте его хорошую освещенность.**  
Захламление или плохое освещение на месте работы может стать причиной несчастного случая.
- b) **Не используйте электроинструменты во взрывоопасной атмосфере, например, при наличии горючих жидкостей, газов или пыли.** Искры, которые появляются при работе электроинструментов могут привести к воспламенению пыли или паров.
- c) **Не разрешайте детям находиться в рабочей зоне при работе с электроинструментом.** Отвлекаясь от работы вы можете потерять контроль над инструментом.

### 2) ЭЛЕКТРИЧЕСКАЯ БЕЗОПАСНОСТЬ

- a) **Сетевые вилки инструмента должны соответствовать сетевым розеткам. Никогда не меняйте вилку инструмента. Не используйте переходники к вилкам для электроинструментов с заземлением.** Использование оригинальных штепсельных вилок, соответствующих типу сетевой розетки снижает риск поражения электрическим током.
- b) **Следует избегать контакта с заземленными поверхностями - такими, как трубы, радиаторы, батареи и холодильники.** Если вы будете заземлены, увеличивается риск поражения электрическим током.
- c) **Не допускайте нахождения электроинструментов под дождем или в условиях повышенной влажности.** При попадании воды в электроинструмент риск поражения электротоком возрастает.

- d) **Необходимо бережно обращаться со шнуром питания. Никогда не используйте кабель для переноски инструмента, не тяните за него, пытайтесь отключить инструмент от сети. Держите кабель подальше от источников тепла, масла, острых углов или движущихся предметов. Поврежденный или запутанный шнур питания повышает риск поражения электротоком.**
- e) **При работе с электроинструментом вне помещения необходимо пользоваться шнуром-удлинителем, рассчитанным на эксплуатацию вне помещения. Использование шнура питания, пригодного для использования вне помещения, снижает риск поражения электрическим током.**
- f) **При необходимости эксплуатации электроинструмента в местах с повышенной влажностью используйте устройство защиты от токов замыкания на землю (УЗО). Использование УЗО сокращает риск поражения электрическим током.**
- 3) ИНДИВИДУАЛЬНАЯ БЕЗОПАСНОСТЬ**
- a) **При работе с электроинструментом сохраняйте бдительность, следите за своими действиями и пользуйтесь здравым смыслом. Не работайте с электроинструментом если вы устали, находитесь в состоянии наркотического, алкогольного опьянения или под воздействием лекарственных препаратов. Невнимательность при работе с электроинструментом может привести к серьезным телесным повреждениям.**
- b) **Используйте средства индивидуальной защиты. Всегда используйте защитные очки. Средства защиты, такие как противопылевая маска, обувь с не скользящей подошвой, каска и защитные наушники, используемые при работе, уменьшают риск получения травм.**
- c) **Примите меры для предотвращения случайного включения. Перед тем, как подключить электроинструмент к сети и/или аккумулятору, возьмите инструмент или перенести его на другое место, убедитесь в том, что выключатель находится в положении Выкл. Если при переноске электроинструмента ваш палец находится на выключателе или если электроинструмент подключен к сети, могут произойти несчастные случаи.**
- d) **Уберите все разводные или гаечные ключи перед включением электроинструмента. Ключ, оставленный на вращающейся части электроинструмента, может привести к травме.**
- e) **Не пытайтесь дотянуться до слишком удаленных поверхностей. Обувь должна быть удобной, чтобы вы всегда могли сохранять равновесие. Это позволит лучше контролировать электроинструмент в непредвиденных ситуациях.**
- f) **Надевайте подходящую одежду. Избегайте носить свободную одежду и ювелирные украшения. Следите за тем, чтобы волосы, одежда и перчатки не попали под движущиеся детали. Возможно наматывание свободной одежды, ювелирных изделий и длинных волос на движущиеся детали.**
- g) **Если устройства предусматривают возможность подключения пылеотсоса и пылесборника, убедитесь в том, что они правильно подключены. Использование устройства для сбора пыли сокращает риски, связанные с пылью.**
- 4) ЭКСПЛУАТАЦИЯ ЭЛЕКТРОИНСТРУМЕНТА И УХОД ЗА НИМ**
- a) **Избегайте чрезмерной нагрузки электроинструмента. Используйте электроинструмент, в соответствии с назначением. Правильно подобранный электроинструмент выполнит работу более эффективно и безопасно при стандартной нагрузке.**

- b) **Не используйте электроинструмент с неисправным выключателем.** Любой инструмент, управляемый выключением и включением которого невозможно, опасен, и его необходимо отремонтировать.
- c) **Перед выполнением любой регулировки, заменой дополнительных приспособлений или хранением электроинструмента, отключите устройство от сети или извлеките батарею из устройства.** Такие превентивные меры безопасности сокращают риск случайного включения электроинструмента.
- d) **Храните неиспользуемый электроинструмент в недоступном для детей месте и не позволяйте использовать его лицам, не имеющим соответствующих навыков или не ознакомленным с данными инструкциями.** Электроинструмент представляет опасность в руках неопытных пользователей.
- e) **Обеспечьте правильный уход за электроинструментом. Проверьте, не нарушена ли центровка или не заклинены ли движущиеся детали, нет ли повреждений или иных неисправностей, которые могли бы повлиять на работу электроинструмента. В случае обнаружения повреждений, прежде чем приступить к эксплуатации инструмента, его нужно отремонтировать.** Большинство несчастных случаев происходит с инструментами, которые не обслуживаются должным образом.
- f) **Необходимо содержать режущий инструмент в острозаточенном и чистом состоянии.** Вероятность заклинивания инструмента, за которым следят должным образом и который хорошо заточен, значительно меньше, а работать с ним легче.
- g) **Используйте данный электроинструмент, а также дополнительные приспособления и насадки в соответствии с данными инструкциями и с учетом условий и специфики работы.** Использование электроинструмента для

выполнения операций, для которых он не предназначен, может привести к созданию опасных ситуаций.

## 5) ЭКСПЛУАТАЦИЯ ИНСТРУМЕНТА И УХОД ЗА НИМ

- a) **Используйте для зарядки аккумуляторной батареи только указанное производителем зарядное устройство.** Использование зарядного устройства определенного типа для зарядки других батарей может привести к пожару.
- b) **Используйте для электроинструмента только батареи указанного типа.** Использование других аккумуляторных батарей может стать причиной травмы и пожара.
- c) **Избегайте попадания внутрь батареи скрепок, монет, ключей, гвоздей, болтов или других мелких металлических предметов, которые могут вызвать замыкание ее контактов.** Короткое замыкание контактов батареи может привести к пожару или получению ожогов.
- d) **При повреждении батареи, из нее может вытечь электролит. При случайном контакте с электролитом смойте его водой. При попадании жидкости в глаза обратитесь за медицинской помощью.** Жидкость, находящаяся внутри батареи, может вызвать раздражение или ожоги.

## 6) ТЕХНИЧЕСКОЕ ОБСЛУЖИВАНИЕ

- a) **Обслуживание электроинструмента должно выполняться только квалифицированным техническим персоналом.** Это позволит обеспечить безопасность обслуживаемого инструмента.

## Дополнительные правила техники безопасности для ударных дрелей

- **Используйте защитные наушники.** Шум может стать причиной снижения слуха.
- **Используйте дополнительные ручки, которые входят в комплектацию с инструментом.** Потеря контроля может привести к травме.

- **Удерживайте инструмент за изолированные поверхности при выполнении работ, во время которых имеется вероятность контакта инструмента со скрытой электропроводкой.** Если вы держитесь за металлические детали инструмента в случае контакта с находящимся под напряжением проводом возможно поражение оператора электрическим током.
- **Используйте зажимы или другие уместные средства фиксации обрабатываемой детали на устойчивой опоре.** Удерживание обрабатываемой детали рукой или прижимание ее к телу не обеспечивает устойчивости и может привести к потере контроля.
- **Всегда надевайте защитные очки или другое устройство защиты для глаз.** Во время сверления могут разлетаться стружки и частицы материала. Разлетающиеся осколки могут серьезно повредить глаза. Если во время работы образуется пыль, надевайте противопылевую маску. При выполнении многих работ нужно использовать наушники для защиты ушей.
- **Крепко держите инструмент во время работы. Не пытайтесь работать данным инструментом, удерживая его одной рукой.** При работе рекомендуется всегда использовать боковую ручку. В противном случае, это может привести к потере управления. Просверливание или касание таких твердых материалов, как арматурные стержни, также может представлять опасность. Перед использованием надежно затяните боковую рукоятку.
- **Не используйте данный инструмент в течение длительных промежутков времени.** Вибрация, вызываемая инструментом, может оказывать вредное воздействие на руки. Используйте перчатки, для обеспечения дополнительной амортизации и старайтесь ограничивать вредное воздействие за счет частых перерывов в работе.
- **Не меняйте самостоятельно конфигурацию бура.** Менять форму зубила может только авторизованный специалист. Ошибки в изменении формы зубила могут привести к травме.
- **Работая с инструментом или меняя насадки надевайте перчатки.** Рабочие металлические части инструмента и дополнительные приспособления могут очень сильно нагреваться во время работы. Частицы обрабатываемого материала могут стать причиной травмы незащищенных рук.
- **Никогда не кладите электроинструмент до тех пор, пока оснастка полностью не остановится.** Меняя насадки легко травмироваться.
- **Не пытайтесь выбить застрявшую насадку молотком.** Таким образом можно получить травму от отколовшихся кусочков метала или материала.
- **Слегка изношенное зубило можно заточить.**
- **Следите за тем, чтобы сетевой шнур не попал на вращающийся бур.** Не оборачивайте шнур вокруг любой части корпуса инструмента. Провод, обернутый вокруг вращающегося бура может привести к травме и потере управления.

## Остаточные риски

Следующие риски являются характерными при использовании перфораторов:

- Травмы вследствие касания вращающихся деталей или горячих деталей инструмента.

Несмотря на соблюдение соответствующих инструкций по технике безопасности и использование предохранительных устройств, некоторые остаточные риски невозможно полностью исключить. А именно:

- Ухудшение слуха.
- Риск защемления пальцев при смене оснастки.
- Нанесение ущерба здоровью из-за вдыхания пыли, образующейся при работе с бетонными конструкциями или кирпичной кладкой.

## Маркировка на инструменте

На инструмент нанесены следующие обозначения:



Перед началом работы прочтите руководство по эксплуатации.



Используйте защитные наушники.



Используйте защитные очки.

## МЕСТОПОЛОЖЕНИЕ КОДА ДАТЫ (РИС. А)

Код даты (20), в котором также указывается год производства, отпечатан на поверхности корпуса, которая образует соединительный элемент между инструментом и аккумуляторной батареей.

Пример:

2014 XX XX

Год производства

## Важные инструкции по технике безопасности для всех зарядных устройств

### СОХРАНИТЕ НАСТОЯЩЕЕ РУКОВОДСТВО:

В данном руководстве содержатся важные инструкции по технике безопасности для зарядного устройства DE9000/DC9000.

- Перед тем, как использовать зарядное устройство, внимательно изучите все инструкции и предупреждающие этикетки на зарядном устройстве, батарее и инструменте, для которого используется батарея.



**ОПАСНО:** Опасность поражения электрическим током. На контактах находится напряжение 230 вольт. Не касайтесь токопроводящими предметами контактов батареи и зарядного устройства. Это может привести к поражению электрическим током.



**ВНИМАНИЕ:** Опасность поражения электрическим током. Не допускайте попадания жидкости в зарядное устройство. Это может привести к поражению электрическим током.



**ПРЕДУПРЕЖДЕНИЕ:** Опасность ожога. Во избежание травм, следует использовать только аккумуляторные батареи производства DEWALT. Использование батарей другого типа может привести к взрыву, травмам и повреждениям.



### ПРЕДУПРЕЖДЕНИЕ:

В определенных условиях, при подключении зарядного устройства к источнику питания, может произойти короткое замыкание контактов внутри зарядного устройства посторонними материалами. Не допускайте попадания в полости зарядного устройства таких токопроводящих материалов, как стальная стружка, алюминиевая фольга или другие металлические частицы и т.п. Всегда отключайте зарядное устройство от источника питания, если в нем нет аккумулятора. Всегда отключайте зарядное устройство от сети перед тем, как приступить к очистке инструмента.

- **НЕ пытайтесь заряжать батареи с помощью каких-либо других зарядных устройств, кроме тех, которые указаны в данном руководстве.** Зарядное устройство и батарея предназначены для совместного использования.
- **Эти зарядные устройства не предназначены ни для какого другого использования, помимо зарядки аккумуляторных батарей DEWALT.** Использование любых других батарей может привести к возгоранию, поражению электротоком или гибели от электрического шока.
- **Не подвергайте зарядное устройство воздействию снега или дождя.**
- **При отключении зарядного устройства от сети всегда тяните за штепсельную вилку, а не за шнур.** Это поможет избежать повреждения штепсельной вилки и розетки.
- **Убедитесь в том, что шнур расположен таким образом, чтобы на него не наступили, не споткнулись об него, а также в том, что он не натянут и не может быть поврежден.**
- **Не используйте удлинительный шнур без необходимости.** Использование удлинительного шнура неподходящего типа может привести к пожару или поражению электрическим током.

- **Не ставьте на зарядное устройство никакие предметы и не устанавливайте зарядное устройство на мягкую поверхность, которая может закрыть вентиляционные отверстия и привести к перегреву.** Не располагайте зарядное устройство поблизости от источников тепла. Вентиляция зарядного устройства происходит с помощью отверстий в верхней и нижней части корпуса.
- **Не используйте зарядное устройство при наличии поврежденной шнура или штепсельной вилки** — в этом случае необходимо немедленно их заменить.
- **Не используйте зарядное устройство, если его роняли либо если оно подвергалось сильным ударам или было повреждено каким-либо иным образом.** Обратитесь в авторизованный сервисный центр.
- **Не разбирайте зарядное устройство.** При необходимости технического обслуживания или ремонта обратитесь к квалифицированному техническому специалисту. Неправильная сборка может стать причиной пожара или поражения электрическим током.
- **Перед чисткой отключите зарядное устройство от сети. В противном случае, это может привести к поражению электрическим током.** Извлечение аккумуляторной батареи не приведет к снижению степени этого риска.
- **НИКОГДА не подключайте 2 зарядных устройства вместе.**
- **Зарядное устройство предназначено для работы при стандартном напряжении сети в 230 В. Не пытайтесь использовать его при каком-либо ином напряжении.** Это не относится к автомобильному зарядному устройству.

## СОХРАНИТЕ НАСТОЯЩЕЕ РУКОВОДСТВО

### Зарядные устройства

Зарядные устройства DE9000/DC9000 работают только с литий-ионными аккумуляторами 36 В.

Данные зарядные устройства не требуют регулировки и максимально просты в использовании.

### Зарядка аккумуляторной батареи (рис. А, В)



**ОПАСНО:** Опасность поражения электрическим током. На контактах находится напряжение 230 вольт. Не касайтесь токопроводящими предметами контактов батареи и зарядного устройства. Это может привести к поражению электрическим током.

1. Перед установкой батареи (13) подключите зарядное устройство к соответствующей розетке.
2. Вставьте батарею в зарядное устройство. На зарядном устройстве есть три индикатора, которые мигают в зависимости от уровня заряда аккумулятора.
3. По окончании зарядки красный индикатор будет гореть, ровно не мигая. Теперь батарея полностью заряжена, и ее можно использовать или оставить в зарядном устройстве.

**ПРИМЕЧАНИЕ:** Чтобы обеспечить максимальную производительность и срок службы ионно-литиевых батарей, перед первым использованием полностью зарядите батарейный комплект.

### Процесс зарядки

См. состояние зарядки аккумуляторной батареи в приведенной ниже таблице.

Состояние зарядки	
1 индикатор мигает	< 33%
1 индикатор мигает, 1 горит постоянно	33–66%
1 индикатор мигает, 2 горит постоянно	66–99%
3 индикатора мигает	100%

### Автоматическая подзарядка

Режим автоматической подзарядки выравнивает заряд отдельных элементов батареи при полном уровне зарядки. Аккумуляторную батарею следует подзаряжать еженедельно или по мере ее разрядки.

Для подзарядки батареи поместите ее в зарядное устройство, как обычно. Оставьте батарею в зарядном устройстве не менее, чем на 10 часов.

### Температурная задержка

При слишком низкой или слишком высокой температуре батареи, зарядное устройство автоматически переходит в режим температурной задержки; при этом зарядка не начинается до тех пор, пока батарея не достигнет нужной температуры. После того, как нужный уровень температуры будет достигнут, устройство перейдет в режим зарядки. Данная функция обеспечивает максимальный срок эксплуатации батареи.

### ТОЛЬКО LI-ION АККУМУЛЯТОРНЫЕ БАТАРЕИ

Li-Ion аккумуляторы, имеют систему электронной защиты, которая защищает аккумуляторы от перегрузки, перегревания или глубокой разрядки.

При срабатывании системы электронной защиты инструмент автоматически отключается. В этом случае поставьте аккумулятор на зарядку до тех пор, пока он полностью не зарядится.

### Важные инструкции по технике безопасности для всех батарей

При заказе запасных батарей не забудьте указать номер по каталогу и напряжение питания.

При покупке батарея заряжена не полностью. Перед тем, как использовать батарею и зарядное устройство, прочтите следующие инструкции по технике безопасности. Затем выполните необходимые действия для зарядки.

#### ВНИМАТЕЛЬНО ПРОЧИТЕ ВСЕ ИНСТРУКЦИИ

- **Не заряжайте и не используйте батарею во взрывоопасной атмосфере, например, при наличии горючих жидкостей, газов или пыли.** Установка или удаление батареи из зарядного устройства может привести к воспламенению пыли или газов.

- **Заряжайте батареи только с помощью зарядных устройств DEWALT.**
- **НЕ проливайте на них и не погружайте их в воду или другие жидкости.**
- **Не храните и не используйте данное устройство и батарею при температуре выше 40° C (например, на внешних пристройках или на металлических поверхностях зданий в летнее время).**



**ОПАСНО:** Ни в коем случае не разбирайте батарею. При наличии трещин или других повреждений батареи, не устанавливайте ее в зарядное устройство. Не роняйте батарею и не подвергайте ее ударам или другим повреждениям. Не используйте батарею или зарядное устройство после удара, падения или получения каких-либо других повреждений (например, после того, как ее проткнули гвоздем, ударили молотком или наступили на нее). Это может привести к поражению электрическим током. Поврежденные батареи необходимо вернуть в сервисный центр для повторной переработки.



**ПРЕДУПРЕЖДЕНИЕ:** Когда устройство не используется, кладите его на бок на устойчивую поверхность в том месте, где об него нельзя споткнуться и упасть. Некоторые устройства с батареями большого размера, стоят сверху на батарее, и могут легко упасть.

### СПЕЦИАЛЬНЫЕ ИНСТРУКЦИИ ПО ТЕХНИКЕ БЕЗОПАСНОСТИ ДЛЯ ЛИТИЙ-ИОННЫХ (Li Ion) батарей

- **Не сжигайте батареи, даже поврежденные или полностью отработавшие.** При попадании в огонь батареи могут взорваться. При сжигании ионно-литиевых батарей образуются токсичные вещества и газы.



- **При попадании содержимого батареи на кожу, немедленно промойте это место водой с мылом. При попадании содержимого батареи в глаза, необходимо промыть открытые глаза проточной водой в течение 15 минут или до тех пор, пока не пройдет раздражение. При необходимости обращения к врачу, может пригодиться следующая информация: электролит представляет собой смесь жидких органических углекислых и литиевых солей.**
- **При вскрытии батареи, ее содержимое может вызвать раздражение дыхательных путей. Обеспечьте наличие свежего воздуха. Если симптомы сохраняются, обратитесь к врачу.**



**ВНИМАНИЕ:** Опасность ожога. Содержимое батареи может воспламениться при попадании искр или огня.

## Транспортировка

Аккумуляторы DEWALT соответствуют всем применимым правилам транспортировки, как предусмотрено промышленными и юридическими стандартам, включая рекомендации ООН по транспортировке опасных грузов; Ассоциация международных авиаперевозчиков (IATA) правила перевозки опасных грузов, Международные правила перевозки опасных грузов морским путем (IMDG), и европейское соглашение о международной дорожной перевозке опасных грузов (ADR). Ионно-литиевые элементы и аккумуляторы были протестированы в соответствии с разделом 38.3 Рекомендаций ООН по транспортировке опасных грузов Руководства по тестам и критериям.

В большинстве случаев транспортировка аккумуляторных батарей DEWALT не попадает под классификацию, поскольку являются опасными материала Класса 9. В целом, два случая, когда требуется отправка Класса 9, это:

1. Авиаперевозка более 2 литий ионных аккумуляторных батарей DEWALT, если в упаковке находятся только аккумуляторы (без инструментов), и

2. Любая перевозка ионно-литиевых аккумулятор энергоемкостью более 100 Ватт час (Втч). Энергоемкость всех ионно-литиевых аккумуляторных батарей указана на упаковке.

Независимо от того, является ли перевозка исключением или выполняется по правилам, перевозчик должен уточнить последние требования к упаковке, маркировке и оформлению документации.

При транспортировке аккумуляторных батарей может произойти возгорание, если терминалы аккумуляторов случайно будут замкнуты электропроводящими материалами. При транспортировке аккумуляторных батарей убедитесь в том, что терминалы защищены и хорошо изолированы от материалов, контакт с которыми может привести к короткому замыканию.

Информация, изложенная в этом руководстве обоснована и на момент создания этого документа ее можно считать точной. Но, это гарантия не является ни выраженной, ни подразумеваемой. Покупатель должен обеспечить то, что бы его деятельность соответствовала всем применимым законам.

## Аккумуляторная батарея тип аккумулятора

DCD363 и DCD364 работают от литий-ионных батарей на 36 В.

## Рекомендации по хранению

1. Лучшим местом для хранения является прохладное и сухое место, защищенное от прямых солнечных лучей, высокой или низкой температуры. Для оптимальной работы и продолжительного срока службы, не используемые аккумуляторы храните при комнатной температуре.

**ПРИМЕЧАНИЕ:** Хранить Li-Ion аккумуляторы необходимо полностью заряженными.

2. Длительное хранение не наносит вреда аккумулятору или зарядному устройству. При соблюдении надлежащих условий их можно хранить 5 и более лет.

## МАРКИРОВКА НА ЗАРЯДНОМ УСТРОЙСТВЕ И АККУМУЛЯТОРЕ

Помимо пиктограмм, используемых в данном руководстве, на зарядном устройстве и батарее имеются следующие обозначения:



Перед началом работы прочтите руководство по эксплуатации.



Чтобы узнать время зарядки смотрите **Технические характеристики**



Не подвергайте электроинструмент или его элементы воздействию влаги



Не касайтесь токопроводящими предметами контактов батареи и зарядного устройства



Не пытайтесь заряжать поврежденную батарею



Не используйте поврежденные зарядные устройства



Заряжайте батарею при температуре окружающей среды от 4 °C до 40 °C



Немедленно заменяйте поврежденный шнур питания



Проблема с зарядным устройством



Проблема с аккумуляторной батареей



Утилизируйте отработанные батареи безопасным для окружающей среды способом



Не сжигайте аккумуляторную батарею



Заряжайте аккумуляторы DEWALT, используя только соответствующие зарядные устройства DEWALT. Зарядка иных аккумуляторных батарей, кроме DEWALT на зарядных устройствах DEWALT может привести к возгоранию аккумуляторов и возникновению других опасных ситуаций.

## Комплектация поставки

В комплектацию входит:

- 1 Беспроводная роторная ударная дрель
- 1 Боковая рукоятка
- 1 Упор-ограничитель глубины
- 1 Комплект для пылеулавливания
- 1 Быстрозажимной патрон (DCH364)
- 2 Аккумуляторы (D2, M2)
- 1 Аккумуляторы (D1, M1)
- 1 Зарядное устройство
- 1 Набор инструментов
- 1 Руководство по эксплуатации

**ПРИМЕЧАНИЕ:** Аккумуляторы и зарядные устройства не входят в комплект поставки для моделей N.

- Проверьте на наличие повреждений инструмента, его деталей или дополнительных принадлежностей, которые могли возникнуть во время транспортировки.
- Перед эксплуатацией внимательно прочтите данное руководство.

## Описание (рис. А, А1, D, Н)



**ВНИМАНИЕ:** *Никогда не вносите изменения в конструкцию электроинструмента или какой-либо его части. Это может привести к повреждению или травме.*

- 1 Регулятор скорости/выключатель
- 2 Реверсивный ползунковый переключатель
- 3 Переключатель режимов дрели
- 4 Предохранительная блокировка
- 5 держатель инструмента SDS Plus®
- 6 Запорное кольцо
- 7 Патрубок для удаления пыли
- 8 Упор-ограничитель глубины

- 9 Боковая рукоятка
- 10 Основная ручка
- 11 Аккумуляторная батарея
- 12 Кнопка разблокировки аккумуляторной батареи
- 13 Зарядное устройство
- 14 Индикатор зарядки (красный)
- 15 Муфта блокировки инструментальной оснастки
- 16 Быстрозажимной патрон

### ИСПОЛЬЗОВАНИЕ ПО НАЗНАЧЕНИЮ

Беспроводной бурильный молоток для вращательного бурения DC228/DC232 предназначен для профессионального сверления, ударного сверления и завинчивания крепежных элементов, а также для дробления легких материалов.

**НЕ** используйте этот инструмент в условиях повышенной влажности или близости от легковоспламеняющихся жидкостей или газов.

Данные бурильные молотки для вращательного бурения являются профессиональными электроинструментами.

**НЕ** допускайте детей к инструменту. Использование инструмента неопытными пользователями должно происходить под контролем опытного коллеги.

- **Маленькие дети и люди с ограниченными физическими возможностями.** Этот инструмент не предназначен для использования малолетними детьми или людьми с ограниченными физическими возможностями кроме как под контролем лица, отвечающего за их безопасность.
- Данный инструмент не предназначен для использования лицами (включая детей), с ограниченными физическими, психическими и умственными возможностями, не имеющими опыта, знаний или навыков работы с ним, кроме как под контролем лица, отвечающего за их безопасность. Никогда не оставляйте детей без присмотра с этим инструментом.

### СИСТЕМА ПЫЛЕУДАЛЕНИЯ (РИС.А1)

- 17 Электрические контакты для системы пылеудаления
- 18 Комплект для пылеулавливания (D25302DH)\*

- 19 Система пылеудаления для роторной ударной дрели

\*Систему пылеудаления (D25302DH) можно приобрести отдельно у ближайшего авторизованного дилера DEWALT за дополнительную плату.

### ПРЕДОХРАНИТЕЛЬНАЯ МУФТА

В случае зажимания сверлильного долота прерывается подача крутящего момента на сверлильный шпиндель. Для компенсации возникающих сил всегда удерживайте инструмент обеими руками и сохраняйте устойчивое положение.

### ТОРМОЗНОЙ МЕХАНИЗМ

При отпуске регулятора частоты оборотов шпиндель немедленно останавливается.

### АКТИВНАЯ РЕГУЛИРОВКА ВИБРАЦИИ

Активный контроль вибрации нейтрализует вибрацию отдачи от механизма перфоратора. Снижение уровня вибрации, передаваемой на руки, позволяет оператору более комфортно работать в течение длительного периода времени и увеличивает срок службы инструмента. Во время работы подпружиненный механизм уравнивает силы вибрации. Он может управляться на основании амортизирующего эффекта, когда к инструменту прикладывается давление. Убедитесь в том, что пружина нагружена, но не слишком жестко. Механизм должен иметь возможность "плавать."

### Электрическая безопасность

Электродвигатель рассчитан на работу только при одном напряжении сети. Необходимо обязательно убедиться в том, что напряжение источника питания соответствует указанному на шильдике. Необходимо также убедиться в том, что напряжение зарядного устройства соответствует напряжению в сети.



Ваш инструмент DEWALT имеет двойную изоляцию в соответствии с EN 60335; поэтому не требуется заземления при работе с ним.

В случае повреждения шнура питания его необходимо заменить специально подготовленным шнуром, который можно приобрести в сервисных центрах DEWALT.

## Замена штепсельной вилки (только для Великобритании и Ирландии)

Если нужно установить штепсельную вилку:

- Осторожно снимите старую вилку.
- Подсоедините коричневый провод к терминалу фазы в вилке.
- Подсоедините синий провод к нулевому терминалу.



**ВНИМАНИЕ:**Заземления не требуется.

Соблюдайте инструкции по установке вилки, которые предусмотрены к вилкам высокого качества. Рекомендованный предохранитель: 3 А.

## Использование кабеля-удлинителя

Используйте удлинитель только в случаях крайней необходимости. Используйте только утвержденные удлинители промышленного изготовления, рассчитанные на мощность не меньшую, чем потребляемая мощность зарядного устройства (см. раздел технические характеристики). Минимальное поперечное сечение провода электрического кабеля должно составлять 1 мм<sup>2</sup>; максимальная длина 30 м.

При использовании кабельного барабана всегда полностью разматывайте кабель.

## СБОРКА И РЕГУЛИРОВКА



**ВНИМАНИЕ:** Перед любыми работами по сборке и регулировке необходимо извлечь батарею. Каждый раз перед установкой или извлечением батареи следует выключать дрель.



**ВНИМАНИЕ:** Используйте только аккумуляторные батареи и зарядные устройства DEWALT.

## Установка и снятие аккумуляторной батареи (рис. А)

- Для установки аккумуляторной батареи (11) совместите ее с батарейным отсеком инструмента. Вставьте аккумуляторную батарею в батарейный отсек и нажмите на нее, чтобы она встала на место.

- Для извлечения батареи нажмите кнопку открывания батарейного отсека (12), одновременно вытягивая ее наружу.

## ДАТЧИК УРОВНЯ ЗАРЯДА АККУМУЛЯТОРА (РИС. А)

В некоторых аккумуляторах DEWALT есть датчик заряда, который включает три зеленых светодиодных индикатора, показывающий уровень оставшегося заряда аккумулятора.

Для включения датчика заряда, нажмите и удерживайте кнопку датчика заряда (21). Загорятся три зеленых светодиода, показывая уровень оставшегося заряда. Когда уровень заряда аккумулятора будет ниже уровня, необходимого для использования, светодиоды перестанут гореть и аккумулятор следует зарядить

**ПРИМЕЧАНИЕ:** Датчик заряда аккумулятора показывает уровень оставшегося заряда. Он не показывает работоспособность устройства и его показания могут меняться в зависимости от компонентов продукта, температуры и сфер применения.

## Выбор режима работы (рис. С)

Инструмент может использоваться в следующих режимах работы:



Для завинчивания винтов и сверления отверстий в стали, дереве и пластике



Для ударного сверления в бетоне и кирпичной кладке



Только для ударного дробления: вырубка легких материалов

- Для выбора рабочего режима нажмите предохранительную блокировку (4) и вращайте переключатель режима (3), пока он не укажет на символ требуемого режима.
- Ослабьте предохранительную блокировку и убедитесь в том, что переключатель режимов зафиксирован в выбранном положении.



**ВНИМАНИЕ:** Не выполняйте смену рабочего режима на работающем инструменте.

## Установка и снятие оснастки SDS Plus® (рис. D)

В вашей роторной ударной дрели используется оснастка SDS Plus® (см. вкладку на рис. D с поперечным сечением хвостовиков буров SDS Plus®).

- Очистите и смажьте хвостовик бура SDS Plus®.
- Вставьте хвостовик бита SDS Plus® в держатель инструмента SDS Plus® (5).
- Толкайте долото вниз и слегка поворачивайте его, чтобы оно вошло в выемки.
- Потяните бур, чтобы убедиться в том, что он хорошо зафиксировался на месте. Функция перфорирования требует свободного перемещения бура на несколько сантиметров в осевом направлении, будучи закрепленным в держателе инструмента SDS Plus®.
- Чтобы удалить бур, потяните назад втулку держателя SDS Plus® (15) и вытяните бур.

## Установка боковой рукоятки (рис. E)

Боковая рукоятка (9) может устанавливаться как слева, так и справа.



**ВНИМАНИЕ:** Не используйте инструмент без установленной надлежащим образом рукоятки.

- Ослабьте боковую рукоятку.
- Если вы правша, сдвиньте зажим боковой рукоятки таким образом, чтобы рукоятка находилась слева.
- Если вы левша, сдвиньте зажим боковой рукоятки таким образом, чтобы рукоятка находилась справа.
- Поверните боковую рукоятку в нужное положение и затяните ее.

## Установка глубины сверления (рис. F)

- Вставьте необходимый бур.
- Ослабьте боковую рукоятку (9).
- Установите ограничитель глубины сверления (8) в отверстие на зажиме боковой рукоятки.
- Установите нужную глубину, как показано на рисунке.

- Затяните боковую рукоятку.

## Переключатель направления вращения (рис. G)

- Сместите реверсивный ползунковый переключатель (2) влево для поступательного вращения (RH). См. стрелки на инструменте.
- Сместите реверсивный ползунковый переключатель (2) вправо для реверсивного вращения (LH).



**ПРЕДУПРЕЖДЕНИЕ:** Перед сменой направления вращения всегда дождитесь полной остановки электродвигателя дрели!

## Замена держателя инструмента SDS Plus® с бесключевым патроном (рис. H)

ДСН364

- Поверните запорное кольцо (6) в положение разблокировки и вытяните инструментальную оправку (5) SDS Plus®.
- Надвиньте патрон (16) на шпindel и поверните запорное кольцо в положение фиксации.
- Для замены патрона с инструментальной оправкой SDS Plus® сначала снимите бесключевой патрон таким же образом, как и инструментальную оправку SDS Plus®. Затем установите инструментальную оправку SDS Plus® таким же образом, как и патрон.



**ПРЕДУПРЕЖДЕНИЕ:** Никогда не используйте бесключевой патрон (16) в режиме ударного сверления. Для ударного сверления используется только инструментальная оправка SDS Plus®.

## Замена пылезащитной крышки (рис. D)

Пылезащитная крышка (7) препятствует проникновению пыли в механизм. Изношенную крышку необходимо немедленно заменить.

- Потяните назад стопорную втулку держателя (15) SDS Plus® и снимите пылезащитную крышку (7).
- Наденьте новую пылезащитную крышку.
- Отпустите стопорную втулку инструментальной оправки SDS Plus®.

## ЭКСПЛУАТАЦИЯ

### Инструкции по эксплуатации



**ВНИМАНИЕ:** Чтобы снизить риск получения серьезных травм, необходимо выключить инструмент и отсоединить батарею, прежде чем выполнять какую-либо регулировку либо удалять/устанавливать какие-либо дополнительные приспособления. Случайный запуск может привести к травме.



**ВНИМАНИЕ:**

- Выполняйте требования действующих норм и техники безопасности.
- Учитывайте расположение трубопроводов и кабельной проводки.
- Не прикладывайте большого усилия к инструменту (достаточно усилия ок. 5 кг). Излишнее давление не ускорит сверление, а уменьшит производительность инструмента и может сократить срок его.
- Не сверлите отверстия слишком глубоко, чтобы исключить вероятность повреждения пылезащитной крышки.
- Всегда хорошо держите инструмент обеими руками и сохраняйте устойчивое положение.
- Всегда работайте с инструментом, надежно закрепив боковую рукоятку.
- Если режущий инструмент затупился, замените его на новый.

### Подготовка к эксплуатации:

- Убедитесь, что батарея (полностью) заряжена.
- Убедитесь в том, что батарея правильно установлена.

### Правильное положение рук (рис. А, I)



**ВНИМАНИЕ:** Во избежание риска получения серьезных травм **ВСЕГДА** используйте правильное положение рук как показано на рисунке.



**ВНИМАНИЕ:** Во избежание риска получения серьезных травм **ВСЕГДА** крепко держите инструмент, предупреждая внезапную резкую отдачу.

При правильном расположении рук одна рука находится на боковой ручке (9), а другая на основной ручке (10).

### Включение и выключение (рис.А)

- Для включения инструмента нажмите регулятор скорости/выключатель (1). Чем глубже вы вдавливаете клавишу, тем больше частота вращения электродвигателя дрели.
- Чтобы остановить работу инструмента отпустите спусковой выключатель.
- Для фиксации инструмента в выключенном положении переместите реверсивный ползунковый выключатель (2) в центральное положение.

### Ударное сверление (рис. А)

- Установите переключатель режимов работы (3) в положение перфорации.
- Вставьте соответствующее сверло. Для достижения наилучших результатов используйте долото с твердосплавным наконечником.
- Отрегулируйте в соответствии с необходимостью боковую рукоятку (9).
- При необходимости задайте глубину сверления.
- Пометьте место, где нужно сделать отверстие.
- Поместите сверло в это место и включите инструмент.

### Вращательное сверление (рис. А, H)

- Установите переключатель режима (3) в положение "вращательное сверление".

- В зависимости от используемого инструмента выполните одну из следующих инструкций:
  - Установите адаптер патрона/патрон в сборке (DCH363). Ключевые и бесключевые патроны и адаптеры можно купить отдельно. Для стандартных патронов 10 или 13 мм применяются специальные адаптеры SDS-plus® с резьбовыми секциями, позволяющие использовать долото с прямым хвостовиком.
  - Замена держателя инструмента SDS Plus® с бесключевым патроном(16) (DCH364).
- Действуйте согласно описаниям действий при ударном сверлении.



**ПРЕДУПРЕЖДЕНИЕ:** *Никогда не используйте бесключевой патрон (16) в режиме ударного сверления. Для ударного сверления используется только инструментальная оправка SDS Plus®.*

## Завинчивание (рис. А, Н)

- Установите переключатель режима (3) в положение "вращательное сверление".
- Выберите направление вращения.
- В зависимости от используемого инструмента выполните одну из следующих инструкций:
  - Вставьте специальный адаптер шуруповерта SDS Plus® используется с шестигранными битами, который можно купить отдельно (DCH363).
  - Замена держателя инструмента SDS Plus® (5) с бесключевым патроном(16) (DCH364).
- Вставьте соответствующую насадку шуруповерта. При закручивании винтов с шлицевой головкой всегда используйте биты finder sleeve.
- Аккуратно нажмите на переключатель частоты оборотов (1) для предотвращения повреждения головки винта. При вращении в реверсивном направлении (влево) частота оборотов инструмента автоматически снижается для аккуратного извлечения винта.

- После сравнения поверхности головки винта с поверхностью детали отпустите переключатель частоты оборотов для предотвращения погружения винта далее в деталь.

## Дробление (рис. А)

### DCH363, DCH364

- Установите переключатель режима (3) в положение "только ударное действие".
- Вставьте подходящее зубило и проверьте, надежно ли оно зафиксировано.
- Отрегулируйте в соответствии с необходимостью боковую рукоятку (9).
- Включите инструмент и приступайте к работе.

Может понадобиться выполнить короткий запуск двигателя после перехода с режима долбления на режим вращения, чтобы выровнять передаточные отношения.



### ВНИМАНИЕ:

- *Не используйте инструмент для смешивания или нагнетания легковоспламеняемых или взрывчатых жидкостей (бензин, спирт и т.д.).*
- *Не смешивайте легко воспламеняющиеся жидкости, маркированные соответствующим образом.*

## ТЕХНИЧЕСКОЕ ОБСЛУЖИВАНИЕ

Ваш инструмент DEWALT имеет длительный срок эксплуатации и требует минимальных затрат на техобслуживание. Для длительной безотказной работы необходимо обеспечить правильный уход за инструментом и его регулярную очистку.



**ВНИМАНИЕ:** *Чтобы снизить риск получения серьезной травмы, необходимо выключить инструмент и отсоединить батарею, прежде чем выполнять какую-либо регулировку либо удалять/устанавливать какие-либо дополнительные приспособления. Случайный запуск может привести к травме.*

Зарядное устройство и аккумуляторные батареи неремонтопригодны. Внутри установки нет деталей, обслуживаемых пользователем.



## Смазка

Вашему инструменту не требуется дополнительная смазка. Используемые принадлежности и насадки, для SDS Plus, следует регулярно смазывать®.



## Чистка



**ВНИМАНИЕ:** Удаляйте загрязнения и пыль с корпуса инструмента, продувая его сухим воздухом, поскольку грязь собирается внутри корпуса и вокруг вентиляционных отверстий. Надевайте защитные наушники и противопылевую маску при выполнении этих работ.



**ВНИМАНИЕ:** Никогда не пользуйтесь растворителями или другими сильнодействующими химическими веществами для чистки неметаллических частей инструмента. Эти химикаты могут ослаблять структуру материала, используемого для производства таких деталей. Используйте мягкую ткань, смоченную мыльным раствором. Не допускайте попадание жидкости внутрь инструмента; никогда не погружайте никакие из деталей инструмента в жидкость.

## ИНСТРУКЦИИ ПО ОЧИСТКЕ ЗАРЯДНОГО УСТРОЙСТВА



**ВНИМАНИЕ:** Опасность поражения электрическим током. Перед чисткой отключите зарядное устройство от сети питания. Грязь и жир можно удалить с наружной поверхности зарядного устройства с помощью тряпки или мягкой неметаллической щетки. Не используйте воду или чистящие растворы.

## Дополнительные приспособления



**ВНИМАНИЕ:** В связи с тем, что дополнительные приспособления других производителей кроме DEWALT, не проходили проверку на совместимость с данным изделием, их использование может представлять опасность. Во избежание травм следует использовать для данного инструмента только ту оснастку, что рекомендуется компанией DEWALT.

Различные типы сверлильных долот и зубил SDS-plus® доступны в качестве опции.

Проконсультируйтесь со своим продавцом для получения дополнительной информации по соответствующей оснастке.

## Защита окружающей среды



Раздельный сбор. Это изделие нельзя утилизировать с обычным бытовым мусором.

Если вы однажды обнаружите, что ваш инструмент DEWALT требует замены или он вам больше не нужен, не выбрасывайте его вместе с бытовыми отходами. Утилизацию этого продукта нужно производить в пунктах раздельного сбора мусора.



Раздельный сбор мусора, использованных продуктов и упаковки позволяет осуществлять повторную переработку и использовать их снова и снова. Повторное использование материалов, подвергаемых вторичной переработке помогает защитить окружающую среду от загрязнений и сокращает потребность в сырье.

Местные законы возможно предусматривают раздельный сбор электроприборов и бытового мусора на муниципальных свалках или сдачу его продавцам у которых вы покупали свой продукт.

Сервисные центры DEWALT осуществляют прием на утилизацию изделий DEWALT по окончании срока их службы. Чтобы воспользоваться этой услугой верните свое изделие любому авторизованному агенту по ремонту, который занимается сбором этих продуктов от имени компании.



Адрес ближайшего авторизованного сервисного центра можно получить, обратившись в местное представительство компании DEWALT по адресу, указанному в настоящем руководстве. Кроме того, список авторизованных сервисных центров DEWALT и подробную информацию о послепродажном обслуживании и контактах можно найти на веб-сайте: [www.2helpU.com](http://www.2helpU.com).



Li-ION

## Аккумуляторная батарея

Данную аккумуляторную батарею с длительным сроком эксплуатации необходимо перезаряжать, когда она перестает обеспечивать питание, необходимое для выполнения работ, которые ранее выполнялись без каких-либо проблем. По окончании срока эксплуатации ее следует утилизировать, соблюдая при этом необходимые меры по защите окружающей среды:

- Разрядите батарею до конца и извлеките ее из инструмента.
- Литий-ионные аккумуляторные батареи подлежат вторичной переработке. Сдайте их нашему дилеру или в местный центр вторичной переработки. В этих пунктах батареи будут подвергнуты повторной переработке или правильной утилизации.

EST	Tallmac Tehnika OÜ Liimi 4/2 10621 Tallinn	(+372) 6563683 remont@tallmac.ee <b>www.tallmac.ee</b>
	Tallmac Tehnika OÜ Riia 130 B/1 TARTU 50411	(+372) 6668510 tartu@tallmac.ee <b>www.tallmac.ee</b>
	Stokker AS Peterburi tee 44 11415 Tallinn	(+372) 6201111 stokker@stokker.com <b>www.stokker.com</b>
LV	LIC GOTUS SIA Ulbrokas Str. 1021 Riga	(+371) 67556949 info@licgotus.lv <b>www.licgotus.lv</b>
	Stokker SIA Krasta iela 42 LV1003 Riga	(+371) 27354354 krasta.riga@stokker.com <b>www.stokker.com</b>
	Visico Fastening Systems SIA Mazā Rāmavas iela 2 1076 Valdlauci, Riga	(+371) 67 452 453 (+371) 67 452 454 info@visico.eu <b>www.visico.eu</b>
LT	ELREMTA MASTERMANN UAB NAGLIO STR 4C 52367 Kaunas	(+370) 69840004 servisas@elmast.lt <b>www.elremta.lt</b>
	Stokker UAB Islandijos pl.5 LT-49179 Kaunas	(+370) 650 05730 kaunas@stokker.com <b>www.stokker.com</b>

Rohkem infot lähima hoolduspartneri kohta leiate siit:  
**www.2helpu.com**

Informāciju par tuvāko servisa pārstāvi skatiet tīmekļa vietnē:  
**www.2helpu.com**

Informāciju apie artimiausias remonto dirbtuves rasite tinklalapyje:  
**www.2helpu.com**

# DEWALT®

## Garantii

DeWALT garanteerib, et toode on kliendile tarnimisel vaba materjali ja/või koostamise vigadest. Garantii fsandub erakliendi seaduslikele õigustele ning ei mõjuta neid. Garantii kehtib kõigi Euroopa Ühenduse liikmesriikide territooriumil ja Euroopa vabakaubanduspiirkonnas.

Kui 12 kuu jooksul ostmisest esineb mõnel DeWALT tootel rike materjali ja/või koostamise vea tõttu või see on spetsifikatsiooni suhtes defektne, parandab või vahetab DeWALT toote kliendi jaoks minimaalse vaevaga.

Garantii ei kehti, kui vea põhjuseks on:

- Normaalne kulumine
- Tõrjista väärkohtlemine või halb hooldamine
- Mootori ülekoormamine
- Kui toodet on kahjustanud võõrasakesed, materjal või õnnetus
- Vale toitepinge

Garantii ei kehti, kui toodet on remontitud või demonteerinud DeWALT volituseta isik.

Garantii kasutamiseks tuleb toode, täidetud garantiikaart ja ostutõend (t ekk) viia müüjale või otse volitatud teenindajale hiljemalt kaks kuud peale vea avastamist.

Teavet lähima DeWALT teenindaja kohta leiata veebisaidilt: [www.2helju.com](http://www.2helju.com).

## Garantiitalog:

Tõrjista mudel/kataloogi number .....

Seeria number/kuupäeva kood .....

Klient .....

Müüja .....

Kuupäev .....

# DEWALT®

## Garantija

DeWALT užtikrina, kad gaminto, kuris pristatomas vartotojui, medžiagos ir (arba) jo surinkimas yra kokybiškas. Garantija yra priedas prie privačių vartotojų teisių ir jų nekeičia. Garantija galioja visose Europos Bendrijos valstybėse narėse ir Europos laisvosios prekybos zonoje.

Jei DeWALT gaminyis sulūžta dėl nekokybiškų medžiagų ir (arba) surinkimo, arba, jei jis neatitinka techninių reikalavimų, 12 mėnesių laikotarpiu nuo jo įsigijimo DeWALT sutaisys arba pakeis gaminį.

Garantija netaikoma, jei gedimas atsiranda dėl:

- normalaus susidėvėjimo;
- nelinkamo įrankio eksploatavimo ar techninės priežiūros;
- jei variklis buvo perkrautas;
- jei gaminyis sugedo dėl neįprastų dalelių, medžiagų ar nelaimingo atsitikimo;
- nelinkamo maitinimo.

Garantija netaikoma, jei gaminį remontavo arba išmontavo DeWALT neįgaliosios technikas.

Garantiją pasinaudoti gaminių užpildytą garantinę kortelę ir pirkimo įrodymą (čekį) reikia pristatyti pardavėjui arba tiesiogiai įgaliojoms remonto dirbtuvėms ne vėliau kaip per du mėnesius nuo gedimo nustatymo.

Informaciją apie artimiausias DeWALT remonto dirbtuves rasite tinklalapyje [www.2helju.com](http://www.2helju.com).

## Garantinis talonas:

Įrankio modelis/katalogo numeris .....

Serijinis numeris/datos kodas .....

Vartotojas .....

Pardavėjas .....

Data .....

