

*A kéziszerszám
iparszerű használatra
nem ajánlott.*

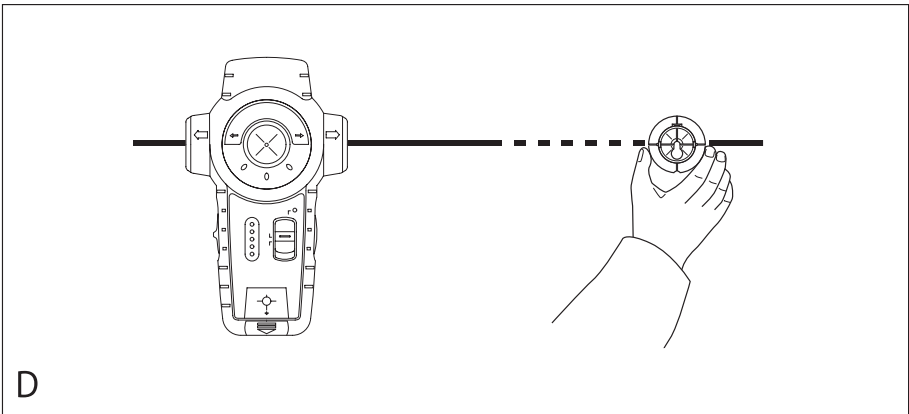

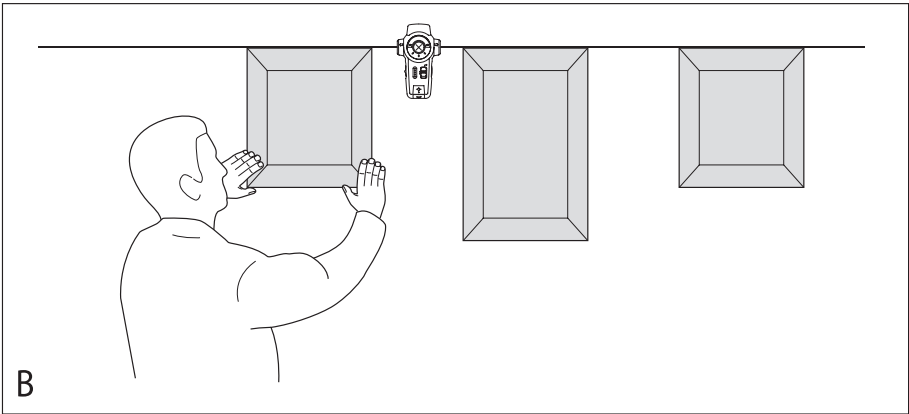
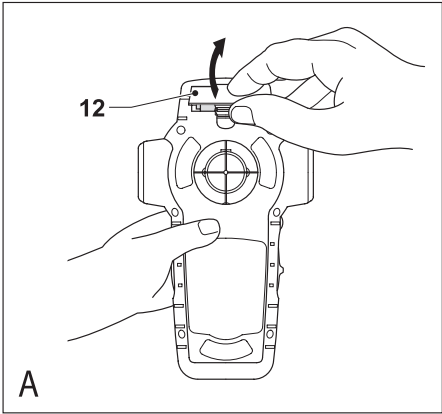
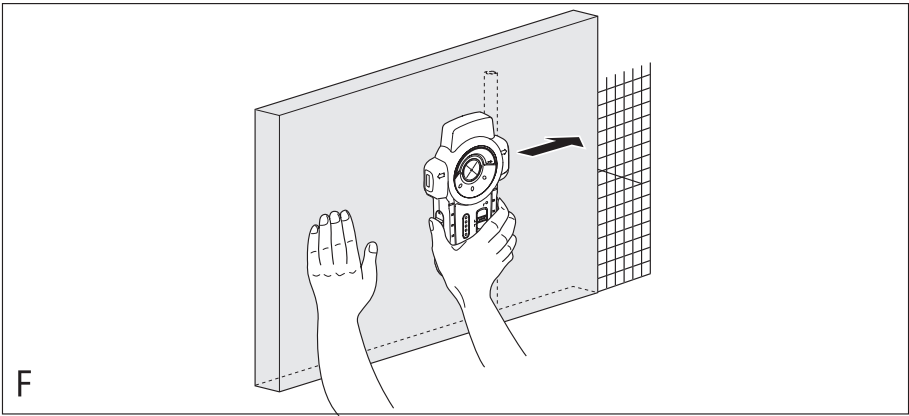
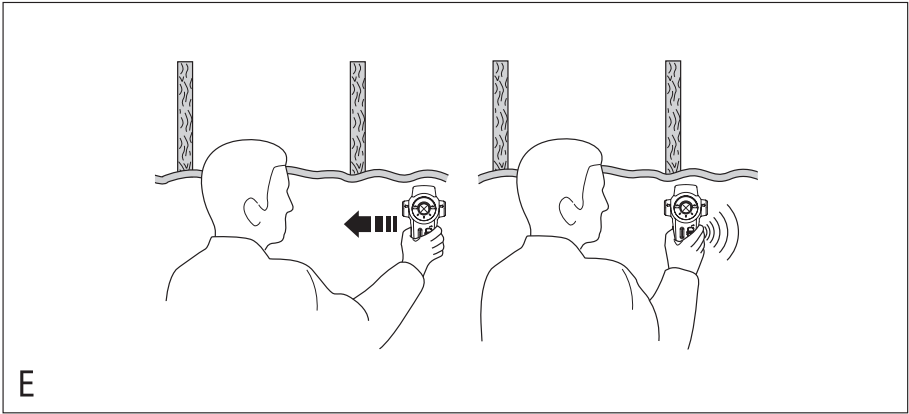

Rendeltetésszerű használat

Szívből gratulálunk új Black & Decker Lézeréhez. A Lézeregység több furat, pontosan egy szintben történő elkészítéséhez lézer vonalakat vetít ki; valamint belső gipszkarton faállványainak, belső falak alatt elhelyezkedő feszültség alatt álló vezeték (230 VAC), és fém csövek betájolásához nyújt segítséget. A készülék iparszerű felhasználásra nem alkalmas.

Általános biztonságtechnikai előírások

- **Figyelem!** Akkumulátoros készülékek használatakor mindig tartsa be az alábbi alapvető biztonsági rendszabályokat, így elkerülheti a tűzveszély, az akkufolyadék-szivárgás, a személyi sérülések és az anyag károsodásának lehetőségét.
- Figyelmesen olvassa el a kezelési útmutatót a gép üzembe helyezése előtt.
- Kérjük, gondosan őrizze meg a kezelési útmutatót, hogy a későbbiekben is bármikor utánanézhessen a géppel kapcsolatos összes információnak.

Tartsa rendben a munkahelyét

A zsúfolt, rendetlen munkaterület növeli a balesetveszélyt.

Legyen figyelemmel a környezeti behatásokra

Ne hagyja szabadban a gépet, óvja az esőtől. Ne használja nyirkos, nedves környezetben. Gondoskodjon a munkaterület megfelelő megvilágításáról. Ne használja a készüléket robbanás és tűzveszélyes helyeken, például gyúlékony folyadékok és gázok közelében.

Tartsa távol a gyerekeket

Gondoskodjon arról, hogy gyereket, más személyek vagy állatok ne közelíthessék meg a munkaterületet, és ne érthessék meg a készüléket.

Álljon biztonságosan

Kerülje a rendellenes testtartást, és egyensúlyát soha ne veszítse el munkavégzés közben.

Figyeljen munkájára

Figyeljen mindig arra, amit tesz. Használja az összes érzékszervét. Ne használja a készüléket, ha fáradt.

Mindig a megfelelő szerszámot használja

A készülék rendeltetésszerű használatáról a kezelési utasításban korábban már említést tettünk.

Figyelem! Az Ön biztonsága érdekében csak olyan tartozékot, feltételt és kiegészítő berendezést használjon, melyet a kezelési utasítás ajánl. A készülék csak a rendeltetésszerű használat fejezetben leírt területen használható. Minden ettől eltérő tartozék és alkalmazási terület személyi sérülés okozója lehet.

Ellenőrizze a készülék állapotát

Használat előtt mindig ellenőrizze a készüléket. Bizonyosodjon meg róla, hogy a készülék megfelelően működik, és a kategóriájával egyenértékű teljesítményt biztosít. Ne használja a gépet, ha valamelyik alkatrésze sérült. Ne használja a gépet, ha a kapcsoló nem működőképes. A sérült vagy hibás alkatrészek javítását vagy cseréjét csak a kijelölt szakszervizek végezhetik. Soha ne kísérelje meg a javítást Önállóan, a sérült részeket és védőberendezéseket előírás szerint kell javíttatni vagy cseréltetni.

Ügyeljen a készülék megfelelő tárolására

Ha nem használja, tartsa a készüléket és az akkumulátort száraz, gyermekek elől gondosan elzárt helyen.

Javítás

Ez a készítség megfelel a vonatkozó biztonsági előírásoknak. Javítást csak szakszervíz végezhet, és csak eredeti gyári alkatrészek felhasználásával. A szakszerűtlen javítás súlyos baleset előidézője lehet.

Kiegészítő biztonságtechnikai előírások nem újratölthető akkumulátorokhoz

- Ne kísérletezzon az akkumulátor felnyitásával.
- Olyan helyen tárolja az akkut, ahol a hőmérséklet nem haladja meg a 40°C-ot.
- A tönkrement akkumulátorról gondoskodjon a „Környezetvédelem” fejezetben leírtak szerint. Tilos az akkut tűzbe dobni!
- Szélsőséges körülmények között történő használatkor előfordulhat, hogy akkufolyadék szivárog ki az akkumulátorból. Ekkor járjon el a következőképpen:
 - Óvatosan törölje le a folyadékot az akkuról egy kendővel. Kerülje, hogy bőre az akkufolyadékkal érintkezzen.

Kiegészítő biztonságtechnikai előírások lézerekhez



Figyelem! Lézersugárzás.



Tilos a lézernyalábra nézni!



Tilos a lézernyalábot megnézni közvetlenül optikai eszközzel!



A lézeregység jellemzői.

- Ez a lézeregység megfelel a 2 osztály következő szabványainak EN60825-1:1994+A1+A2. A lézertípusát ne cserélje le másik típusra. Ha megsérült, a lézeregység javítását csak szakszervíz végezheti el.
- A lézert kizárólag lézer vonalak kivetítésére alkalmazza, ne használja más alkalmazásra.
- A szemet 2 osztályú lézersugárnak maximálisan 0,25 másodperc időintervallumig szabad kitenni. A szemhéj reflexek általában elegendő védelmet biztosítanak. 1 méternél nagyobb távolság esetén, a lézersugár, 1 osztályúnak felel meg és így teljesen biztonságosnak tekinthető.
- Soha ne nézzon közvetlenül és szándékosan a lézersugárba.
- Tilos megnézni a lézernyalábot optikai eszközzel!
- Soha ne tegye olyan helyzetbe a lézeregységet, hogy a nyaláb bárkit is fejmagasságban keresztelhetne.
- Ne engedjen gyerekeket a lézeregység közelébe.

Kiegészítő biztonságtechnikai előírások fémcső és feszültség érzékelőkhez

- Soha ne használja a készüléket váltóáram érzékelésére szigetetlen, falon kívüli, szabadon álló vezetékek esetén.
- Ne használja a készüléket feszültség mérő helyett.
- Legyen tudatában, hogy a készülék nem minden esetben érzékel minden csövet és feszültség alatt álló vezetéket. A következő körülmények okozhatnak pontatlan eredményt:
 - Alacsony akkumulátor töltöttség.
 - Vastag falak vékony vezetékekkel vagy csövekkel.
 - Nagyon vastag falak.
 - Mélyen lévő vezetékek vagy csövek.
 - Fémrel befedett falak.
 - Nagyon nedves, nyirkos környezet.
 - Árnyékolt kábelek
- Használat előtt mindig ellenőrizze a készülék működését, egy ismert helyen futó vezeték vagy cső érzékelésével.
- Ha kétsége van a készülék megfelelő működésével kapcsolatban, kérje ki szakember véleményét.

Figyelem! A készülék nem érzékel olyan vezetékeket, amelyben a fő áramforrástól elkülönített áramkörök vezetnek; egyenáramról üzemelő kábeleket; valamint telekommunikációs vagy számítógép vezetékeket. Rejtett vezetékek (például fali villanyvezeték) csak abban az esetben érzékelhetők, ha a hozzájuk csatlakoztatott elektromos berendezés be van kapcsolva, pl.: ha a világítás fel van kapcsolva.

Figyelem! A készülék csak fémcsöveket érzékel, más anyagból készült csöveket nem észlel.

Leírás

1. Üzemi be/ki kapcsoló (lézeregység)
2. Üzemi be/ki kapcsoló (állványzat/fémérzékelő)
3. Üzem mód választó kapcsoló
4. LED kijelző (állványzat/fémérzékelő)
5. LED kijelző (feszültség alatt álló vezetékek)
6. Betéttartó
7. Jelölő / akasztó betét
8. Csaplyukas betét
9. Alátét betét
10. Szárazfalazat-szeg
11. Lézer apertúrák

Összeszerelés

Az akkumulátor behelyezése (A ábra)

- Nyomja le a kioldó reteszt és távolítsa el a készülékről az akkumulátor fedelet (12).
- Csatlakoztassa az akkumulátort a csatlakozóra. Csatlakoztassa a nagyobb akkumulátor sarut a kisebb csatlakozó sarura.
- Helyezze vissza az akkumulátor fedelet.

Betétek felhelyezése és eltávolítása

Felhasználás:

- Jelölő/akasztó betét (7): a lézervonal mentén jelölések készítéséhez, vagy a csomagolásban található szárazfalazat-szeg (10) felhasználásával a lézeregység különféle szárazfalazatokra akasztásához.
- Csaplyukas betét (8): egy szeg vagy csavar felhasználásával a lézeregység ettől eltérő falazatokra való akasztásához.
- Alátét betét (9): a lézervonal meghosszabbításához.

Felhelyezés

- Helyezze a betétet a készülék hátulján található tartóba.
- Állítsa a betét hornyait a betéttartó (6) vájataival egy vonalba.
- Csúsztassa a betétet a helyére.

Eltávolítás

- Tartsa lenyomva a betét hornyait.
- Nyomja ki a betétet a tartóból.

A készülék használata

A lézerszintező használata (B ábra)

- Helyezze a lézeregységet a fállal egy síkba az ábra szerint.
 - A készülék bekapcsolásához nyomja fel az üzemi be/ki kapcsolót (1).
 - Mozgassa a készüléket, ahogy szükséges, a lézervonal megfelelő beállításához.
 - Szükség esetén, helyezze a lézeregységet a falra a megfelelő betét segítségével.
- Megjegyzés: A lézervonalak csak akkor fognak megjelenni, ha a készülék helyzete maximum 5° fokkal tér el a függőleges vonaltól.
- A készülék kikapcsolásához nyomja le az üzemi be/ki kapcsolót (1).

Az alátét betét használata

Ha a lézervonal meghosszabbítására van szükség, használja az alátét betétet (9) az ábra szerint.

Megjegyzés: az állványzatkereső funkció nem használható, ha az alátét betét a készülékre van illesztve.

A lézervonal látható szakaszának növelése (D ábra)

Ha a megvilágítási körülmények miatt nem látható a lézervonal, használja valamelyik betétet az ábra szerint a vonal megnöveléséhez.

Az üzemmód kiválasztása

- Állítsa az üzemmód választó kapcsolót (3) a „STUD” állásba gipszkarton lapok állványzatának érzékeléséhez.
- Állítsa az üzemmód választó kapcsolót (3) a „METAL” állásba fém állványok, csövek, stb. érzékeléséhez.

Az állványzat érzékelő használata (E ábra)

Ezzel a funkcióval szárazfalazat, gipszkarton lapok alatt elhelyezkedő fa és fém állványzatok helyzete határozható meg 18 mm mélységig.

- Illessze a készülékre a jelölő betétet (7).
- Állítsa az üzemmód választó kapcsolót (3) a kívánt pozícióba.
- Az ábra szerint fektesse a készüléket a falra.
- Tartsa benyomva az üzemi be/ki kapcsolót (2).

A piros LED kijelző (4) felvilan és a készülék hangjelzést ad, mialatt kalibrálódik. Miután a kalibrálás befejeződött:

- Lassan csúsztassa a készüléket vízszintes irányba. Ne emelje fel vagy döntse meg a készüléket.
- Amikor a piros LED kijelző (4) felgyullad, lassítsa le a készülék mozgását, de tolja tovább addig, amíg az érzékelő hangjelzést ad és a felső zöld LED kijelző felgyullad.

Ez a pozíció mutatja meg az állványzat egyik szélét.

- Jelölje meg ezt a helyet a jelölő betéten (7) keresztül első tájolási pontként.
- Tolja tovább a készüléket, amíg a LED kijelző egyik pontja sem világít.
- Mialatt még mindig benyomva tartja az üzemi be/ki kapcsolót (2), mozgassa a készüléket az ellenkező irányba.
- Amikor a piros LED kijelző (4) felgyullad, lassítsa le a készülék mozgását, de tolja tovább addig, amíg az érzékelő hangjelzést ad és a felső zöld LED kijelző felgyullad.

Ez a pozíció mutatja meg az állványzat másik szélét.

- Jelölje meg ezt a helyet a jelölő betéten (7) keresztül második tájolási pontként.

Az állvány közepe a két jelölés között van.

Az fémérzékelő használata (E ábra)

Ezzel a funkcióval szárazfalazat, gipszkarton lapok alatt elhelyezkedő fémcsövek, és egyéb fém tárgyak helyzete határozható meg 18 mm mélységig.

- Illessze a készülékre a jelölő betétet (7).
- Állítsa az üzemmód választó kapcsolót (3) „METAL” pozícióba.
- Az ábra szerint fektesse a készüléket a falra.
- Tartsa benyomva az üzemi be/ki kapcsolót (2).

A piros LED kijelző (4) felvilan és a készülék hangjelzést ad, mialatt kalibrálódik. Miután a kalibrálás befejeződött:

- Miközben egyik kezében tartja a készüléket, a másik kezét helyezze közel a vizsgálandó falfelülethez.
- Mozdassa a készüléket lassan és egyenletesen a falfelületen keresztül, különböző irányból megközelítve.
- Amikor a piros LED kijelző (4) felgyullad, lassítsa le a készülék mozgását, de tolja tovább addig, amíg az érzékelő hangjelzést ad és a felső zöld LED kijelző felgyullad.

Ez a pozíció mutatja meg a fém tárgy helyzetét.

- Miután a munkaterületet felmérte, ismételje meg a teszt folyamatot a teljesen biztonságos munkavégzés igazolásához.

A feszültség érzékelő használata (F ábra)

Ezzel a funkcióval szárazfalazat, gipszkarton lapok alatt elhelyezkedő feszültség alatt álló, élő vezetékek helyzete határozható meg 38 mm mélységig. Ez a funkció folyamatosan működik ennél a modellnél.

Figyelem! Használat előtt mindig ellenőrizze a készülék működését, egy ismert helyen futó, váltóáramú vezeték bemérésével.

- Bizonyosodjon meg, hogy a készülék a vizsgálandó felfülettől távol van és nincsenek a közelben váltóáramról üzemelő áramforrások. A statikus töltés gátolhatja a vezeték mindkét szélének érzékelését, így pontatlanságot okozhat.

- Tartsa benyomva az üzemi be/ki kapcsolót (2).

A piros LED kijelző (4) felvilan és a készülék hangjelzést ad, mialatt kalibrálódik. Miután a kalibrálás befejeződött:

- Miközben egyik kezében tartja a készüléket, a másik kezét helyezze közel a vizsgálandó falfelülethez.
- Mozdassa a készüléket lassan és egyenletesen a falfelületen keresztül, különböző irányból megközelítve.

Ha váltóáramról működő feszültségforrást érzékel, a piros LED kijelző (5) felvilan.

- Miután a munkaterületet felmérte, ismételje meg a teszt folyamatot a teljesen biztonságos munkavégzés igazolásához.

Környezetvédelem



Elkülönített begyűjtés. Ezt a készüléket el kell különíteni a normál háztartási hulladéktól.

Egy napon, mikor készüléke eléri technikai élettartamának végét, vagy nincs további szüksége rá, gondoljon a környezetvédelemre. A terméket a normál háztartási hulladéktól elkülönítve kell megsemmisíteni.



Az elhasznált termékek és csomagolások elkülönített begyűjtése lehetővé teszi, ezek újrahasznosítását. Újrahasznosított vagy újra feldolgozott anyagok segítségével a környezetszennyezés, illetve a nyersanyagok iránti igény nagymértékben csökkenthető.

A helyi előírások rendelkezhetnek az elektromos készülékek háztartási hulladéktól elkülönített begyűjtéséről, helyhatósági hűlésklerakó helyeken vagy a kereskedők által új termék megvásárlásakor.

Black & Decker termékeire az élettartamuk lejártával visszavételi lehetőséget kínál. Ez a szolgáltatás ingyenes. Ha igénybe veszi ezt a szolgáltatást, kérjük, juttassa el készülékét a legközelebbi Black & Decker szervizbe, melyekről a Magyarországi Képviselőnél érdeklődhethet. A szervizzel kapcsolatosan a következő Internet oldalon is felvilágosítást kaphat: www.2helpU.com.

Akkumulátorok



Mielőtt a készülék megsemmisítésre kerül, az akkumulátort el kell távolítani belőle az előzőekben leírtak szerint. Az akkumulátorokat a helyi rendelkezések szerint kell megsemmisíteni.

- Merítse le az akkut teljesen, és távolítsa el a gépből.

- Megfelelően csomagolja be az akkumulátort, biztosítva, hogy az érintkezők ne tudjanak rövidre zárn.
- Vigye az akkumulátorokat a helyi újrahasznosító, begyűjtő állomásra.

Műszaki adatok

LZR210	
Feszültség	V 9
Akkumulátor méret	6LR61
Üzemelési hőmérséklet	C° 0 - 40
Hullámhossz	nm 630 - 675
Lézerosztály	2
Lézer sugár teljesítmény	mW <2,2
Súly	kg 0,45

EC-TANÚSÍTÁS



A Black & Decker tanúsítja, hogy ezek a szerszámok megfelelnek a következő irányelveknek és szabványoknak: 89/336/EEC, EN 61010, EN 60825.

Kevin Hewitt
 Director of Consumer
 Engineering
 Spennymoor, County Durham DL16 6JG,
 United Kingdom
 1-12-2004

Garancia határozat

A következő meghibásodások esetén a garancia kizárt:

- Elhasználódott, illetve károsodott kések, és a hálózati kábel. Azok az alkatrészek, amelyek a normál használat során elkopnak.
- Azok a meghibásodások, amelyek a szakszerűtlen kezelésből eredtek.
- Azok a hibák, amelyek a kezelési útmutató be nem tartásából eredtek.

Kizárólag csak eredeti Black & Decker tartozékok és alkatrészek alkalmazhatók. Ellenkező esetben teljesítménycsökkenés léphet fel, és a gép elveszti a garanciát. Ha garanciális igénye van, feltétlen mellékelje a jótállási jegyet és a vásárlási okmányt (számiát).

BLACK & DECKER

GARANCIÁLIS FELTÉTELEK

Gratulálunk Önnek ennek az értékes Black & Decker készülék megvásárlásához.

Azon termékeinkre, amelyet fogyasztói használat keretében háztartási, hobby célra vásárolnak **24 hónap jótállást biztosítunk.**

A termék iparszerű használatra nem alkalmas!

A jótállás a fogyasztó törvényből eredő jogait nem érinti.

- 1) **Black & Decker** kötelezettséget vállal arra, hogy garanciális javításokat a **49/2003. (VII. 30.) GKM** és a **151/2003 (IX.22.) sz. Korm. rend.** szerint végzi.
 - a) A fogyasztó jótállási igényét a jótállási jeggyel érvényesítheti, ezért azt őrizze meg.
 - b) Vásárláskor az eladónak a garanciaakártyán fel kell tüntetnie a vásárlás időpontját, a termék típusát vagy termékkódját, a kereskedés nevét, címét pedig a jótállási jegyre rá kell bélyegezni. Ennek alapján szerez jogosultságot a vevő a garancia időn belüli ingyenes garanciális javításra.
 - c) Jótállási javítást csak érvényes jótállási jegy alapján végezhetnek a kijelölt szervizek.
 - d) A jótállási jegyen történt bármilyen javítás, törlés vagy átírás, valótlan adatok bejegyzése, a jótállási jegy érvénytelenségét vonja maga után.
 - e) Elveszett jótállási jegyet csak a vásárlási számla felmutatásával, tértítés ellenében tudunk pótolni!
 - f) A jótállási jegy szabálytalan kiállítása vagy a fogyasztó részére történő átadásának elmaradása nem érinti a jótállási kötelezettségvállalás érvényességét.
- 2) **Nem terjed ki a garancia:**
 - a) Ha a hiba rendeltetésellenes használat, átalakítás, szakszerűtlen kezelés, helytelen tárolás, elemi kár vagy egyéb, vásárlás után keletkezett okból következett be. *(A rendeltetéssel ellentétes használat elkerülése céljából a termékhez magyar nyelvű vásárlói tájékoztatót mellékelünk és kérjük, hogy az abban foglaltakat saját érdekében tartsa be!)*
 - b) Az olyan károsodásokra, amelyek a szerszámok iparszerű (professzionális), közületi, valamint kölcsönzési felhasználása miatt keletkeztek.
 - c) Azon alkatrészekre, amelyeknél a meghibásodás garanciaidőn belül a helyes kezelés, karbantartás szerinti rendeltetészerű üzemeltetés mellett az alkatrészek természetes elhasználódása, kopása következtében állt elő. *(ezek a következők: megmunkáló szerszámok pl. vágószerszám, fűrészlánc, fűrészlap, gyalukés stb. továbbá: meghajtósíj, csapágy, szénkefe, csillagkerék kpl.)*
 - d) A készülék túlterhelése miatt jelentkező hibákra, amelyek a hajtómű meghibásodásához, vagy egyéb ebből adódó károkhoz vezetnek.

- e) A termék nem hivatalos szervizben történt javításából eredő hibákra.
 - f) Az olyan károsodásokra, amelyek nem eredeti Black & Decker kiegészítő készülékek és tartozékok használatából adódnak.
- 3) **A fogyasztó** a kijavítás iránti igényét a forgalmazónál, illetve a jótállási jegyen feltüntetett javítószolgálatnál érvényesítheti.
- Meghosszabbodik a jótállási idő a kijavítási idő azon részével, amely alatt a fogyasztó a terméket nem tudta rendeltetészerűen használni.
 - A jótállási és szavatossági jogok érvényesíthetőségének határidején belül a terméknek vagy jelentősebb részének kicserélése (kijavítása) esetén a kicserélt (kijavított) termékre (termékrészre) 12 hónap jótállást biztosítunk. Ezek a következők: motor illetve állórész, forgórész, elektronika.
 - Ha a fogyasztási cikk a vásárlástól (üzembe helyezéstől) számított három munkanapon belül meghibásodik, a fogyasztó kérheti annak kicserélését feltéve, hogy a meghibásodás a rendeltetészerű használatot akadályozza. Ha a csere nem lenne lehetséges, műszakilag hasonló készülék kerül felajánlásra, vagy visszafelezhető a vételár.

Amennyiben a hiba keletkezése, ténye, jellege, (pl. rendeltetésellenes használat, stb.) miatt vita merül fel, a Fogyasztó szakvéleményt kérhet a Fogyasztóvédelmi Főfelügyelőségtől. A szakvélemény térítésköteles és nem kötelező érvényű a Forgalmazó számára.

- 4) **Garanciális javítás esetén** a szerviznek a garanciaakártyán az alábbi adatokat kell feltüntetnie:
- a garanciális igény bejelentésének dátumát,
 - a hiba rövid leírását,
 - a javítás módját és időtartamát,
 - a készülék visszaadásának időpontját,
 - javítás időtartamával meg-hosszabbított új garanciaidőt.
- 5) **Arra törekszünk, hogy szervizhálózatunkon** keresztül kiváló javítószolgálatot, zökkenőmentes alkatrészellátást, és széles tartozékpalalettát biztosítsunk.
- 6) **A fogyasztót a Polgári Törvénykönyvről szóló 1959. évi IV. törvény 306-310. §-ában, valamint a 49/2003. (VII. 30.) GKM** rendeletben meghatározott jogok illetik meg.

Gyártó: Black & Decker GmbH
D – 65510 Idstein/Ts

Importőr/ Forgalmazó: Erfaker Kft.
1158. Budapest,
Black & Decker str. 40. Késmárk u. 9.

- (CZ) ZÁRUČNÍ LIST (LV) GARANTIJAS TALONS
 (H) JÓTÁLLÁSI JEGY (PL) KARTA GWARANCYJNA
 (LT) GARANTINIS TALONAS (SK) ZÁRUČNÝ LIST



- (CZ) měsíců
 (H) hónap
 (LT) mėn

24

- (LV) mēneši
 (PL) miesiące
 (SK) mesiacov

LZR210

(CZ) Výrobní kód	Datum prodeje	Razítko prodejny Podpis
(H) Gyári szám	A vásárlás napja	Pecset helye Aláírás
(LT) Serijos numeris	Pardavimo data	Pardavėjo antspaudas Parašas
(LV) Sērijas numurs	Pārdošanas datums	Pārdevēja zīmogs Pārdevēja paraksts
(PL) Numer seryjny	Data sprzedaży	Stempel Podpis
(SK) Číslo série	Dátum predaja	Pečiatka predajne Podpis

CZ

Adresy servisu
Band Servis
Klásterského 2
CZ-14300 Praha 4
Tel.: 244 403 247
Fax: 241 770 167

Band Servis
K Pasekám 4440
CZ-76001 Zlín
Tel.: 577 008 550/551
Fax: 577 008 559
<http://www.bandservis.cz>

H

Black & Decker Központi
Garanciális-és Márkaszerviz
1163 Budapest
(Sashalom) Thököly út 17.
Tel.: 403-2260
Fax: 404-0014

LT

Remonto dirbtuviu adresas
BLACK & DECKER
Žirmūnų 139a
2012 Vilnius
Tel.: 73 73 59
Fax: 73 74 73

LV

Servisa adrese
Baltijas Dizaina Grupa
Skanstes iela 13
Rīga, LV-1013,
Latvija
Tel.: 00371-7375769
Fax: 00371-7360591

PL

Adresy serwisu centralnego
ERPATECH
ul. OBOZOWA 61
01-418 Warszawa
Tel.: 022-8620808
Fax: 022-8620809

SK

Adresa servisu
Band Servis
Paulínska ul. 22
SK-91701 Trnava
Tel.: 033/55 11 063
Fax: 033/55 12 624

CZ Dokumentace záruční opravy

LV Garantijas remonta dokumentācija

H A garanciális javítás dokumentálása

PL Przebieg napraw gwarancyjnych

LT Garantinių remontų dokumentacija

SK Záznamy o záručných opravách

CZ	Číslo	Datum příjmu	Datum zakázky	Číslo zakázky	Závada	Razítko Podpis
H	Sorszám	Bejelentés időpontja	Javítási időpont	Javítási	Hiba jelleg oka	Pecset
	Jótállás új határideje			munkalapszám		Aláírás
LT	Nr.	Registracijos data	Remonto data	Remonto Nr.	Defektas	Antspaudas Parašas
LV	N.p.k.	Pieņemšanas datums	Remonta datums	Remonta dokumenta numurs	Defekti	Zīmogs Paraksts
PL	Nr.	Data zgłoszenia	Data naprawy	Nr. zlecenia	Przebieg naprawy	Stempel Podpis
SK	Číslo dodávky	Dátum nahlásenia	Dátum opravy	Číslo objednávky	Popis poruchy	Pečiatka Podpis