

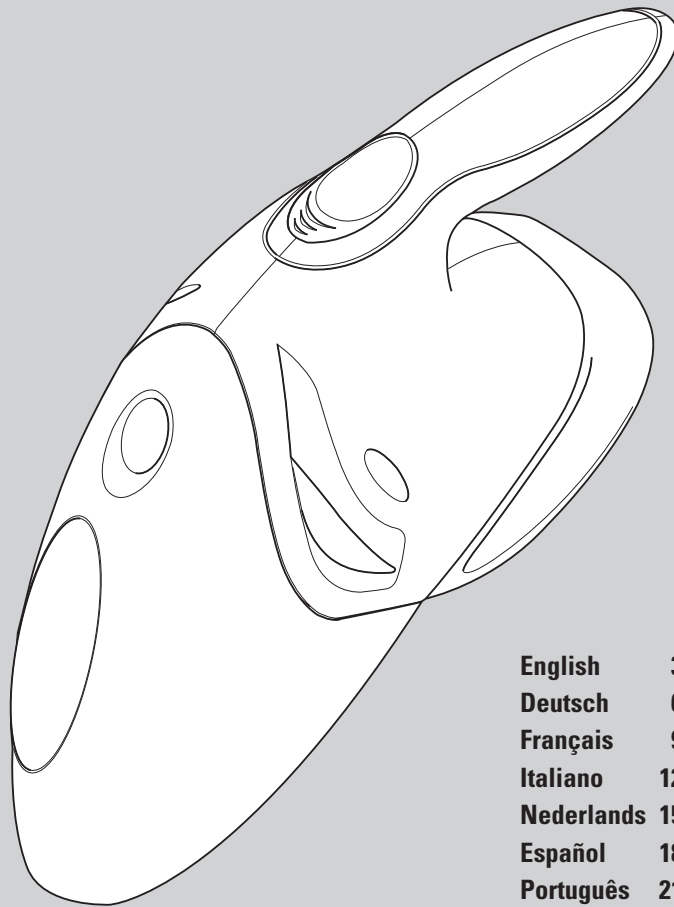

 **BLACK &
DECKER**®

www.blackanddecker.com



Dustbuster®

| | |
|------------|----|
| English | 3 |
| Deutsch | 6 |
| Français | 9 |
| Italiano | 12 |
| Nederlands | 15 |
| Español | 18 |
| Português | 21 |
| Svenska | 24 |
| Norsk | 27 |
| Dansk | 30 |
| Suomi | 33 |
| Ελληνικά | 36 |
| Türkçe | 39 |

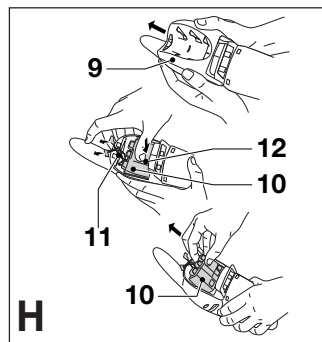
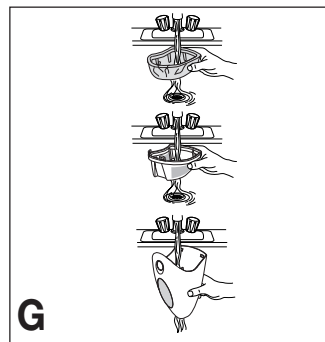
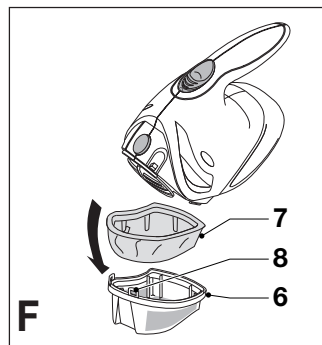
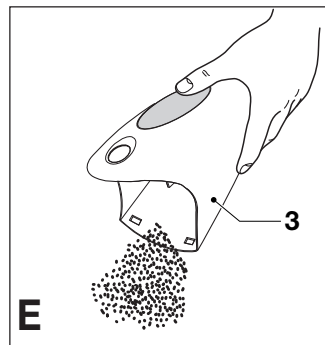
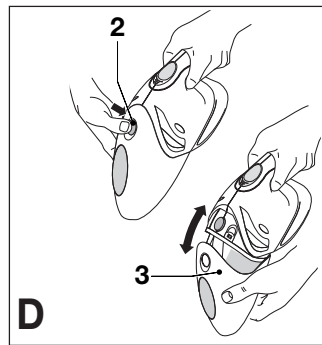
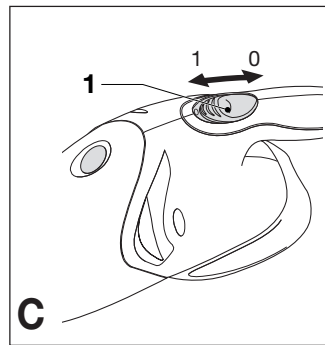
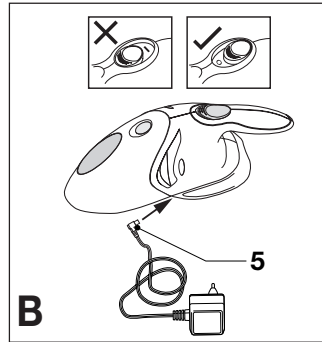
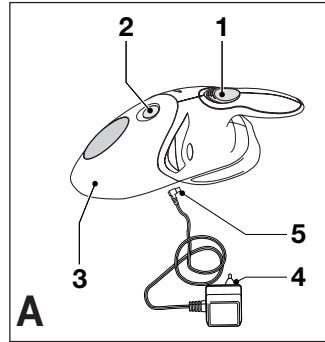



Intended use

Your Black & Decker Dustbuster® hand held vacuum cleaner has been designed for light dry vacuum cleaning purposes. This product is intended for household use only.

Safety instructions

- ◆ **Warning!** When using battery-powered appliances, basic safety precautions, including the following, should always be followed to reduce the risk of fire, leaking batteries, personal injury and material damage.
- ◆ Read this manual carefully before using the appliance.
- ◆ The intended use is described in this manual. The use of any accessory or attachment or the performance of any operation with this appliance other than those recommended in this instruction manual may present a risk of personal injury.
- ◆ Retain this manual for future reference.

Using your appliance

- ◆ Do not use the appliance to pick up liquids or any materials that could catch fire.
- ◆ Do not use the appliance near water. Do not immerse the appliance in water.
- ◆ Never pull the charger lead to disconnect the charger from the socket. Keep the charger lead away from heat, oil and sharp edges.

After use

- ◆ Unplug the charger before cleaning it.
- ◆ When not in use, the appliance should be stored in a dry place. Children should not have access to stored appliances.

Inspection and repairs

- ◆ Before use, check the appliance for damaged or defective parts. Check for breakage of parts, damage to switches and any other conditions that may affect its operation.
- ◆ Do not use the appliance if any part is damaged or defective.

- ◆ Have any damaged or defective parts repaired or replaced by an authorised repair agent.
- ◆ Regularly check the charger lead for damage. Replace the charger if the lead is damaged or defective.
- ◆ Never attempt to remove or replace any parts other than those specified in this manual.

Battery and charger

- ◆ Never attempt to open the battery or charger.
- ◆ Do not expose the battery or charger to water.
- ◆ Do not incinerate the battery.

Electrical safety

Your charger has been designed for a specific mains voltage. Always check that the mains voltage corresponds to the voltage on the rating plate.



Your charger is double insulated.

Features (fig. A)

1. On/off switch
2. Release button
3. Dust bowl
4. Charger
5. Charger plug

Before first use

Before first use, the battery must be charged for at least 16 hours.

Use

Charging the battery (fig. B)

- ◆ Before charging, preferably discharge the battery by operating the appliance until the motor stops.
- ◆ Make sure that the appliance is switched off. **The battery will not be charged with the on/off switch in the on position.**
- ◆ Insert the charger plug (5) into the charger connector on the underside of the appliance.
- ◆ Plug in the charger. Switch on at the mains.





ENGLISH

◆ Leave the appliance to charge for at least 16 hours.

Whilst charging, the charger may become warm. This is normal and does not indicate a problem. The appliance can be left connected to the charger indefinitely.

Important! Connect the appliance to the charger whenever it is not in use. Do not charge the battery at ambient temperatures below 4 °C or above 40 °C.

Operating the appliance (fig. C)

- ◆ To switch on, slide the on/off switch (1) forward.
- ◆ To switch off, slide the on/off switch back.

Cleaning and maintenance

Warning! Regularly clean the filters.

Cleaning the dust bowl and filters (fig. D, E, F & G)

The filters are re-usable and should be cleaned regularly.

- ◆ Press the release button (2) and remove the dust bowl (3).
- ◆ Detach the clips (8) and remove the filters (6 & 7) (fig. F).
- ◆ Remove any dust from the dust bowl and wash the bowl if necessary.
- ◆ Brush any loose dust off the filters.
- ◆ Wash the filters in warm, soapy water.
- ◆ Make sure the dust bowl and filters are dry.
- ◆ Place the soft filter into the hard filter.
- ◆ Hook the filter assembly onto the appliance and lock it in place using the clips (8).
- ◆ Refit the dust bowl onto the appliance. Make sure the dust bowl clicks into place.

Warning! Never use the appliance without the filters. Optimum dust collection will only be achieved with clean filters and an empty dust bowl. If dust begins to fall back out of the appliance after switching it off, this indicates that the dust bowl is full and must be emptied.

Replacing the filters

The filters should be replaced every 6 to 9 months and whenever worn or damaged. Replacement filters are available from your Black & Decker dealer (cat. no. VF20).

- ◆ Remove the old filters as described above.
- ◆ Fit the new filters as described above.

Protecting the environment



Should you find one day that your Black & Decker product needs replacement, or if it is of no further use to you, think of the protection of the environment. Black & Decker repair agents will accept old Black & Decker products and ensure that they are disposed of in an environmentally safe way.

Battery (fig. H)



If you want to dispose of the product yourself, the battery must be removed as described below and disposed of in accordance with local regulations.

- ◆ Preferably discharge the battery by operating the appliance until the motor stops.
- ◆ Hold the battery cover (9) as shown and push it off the appliance.
- ◆ Disconnect the wires (11) from the battery (10).
- ◆ Push the clip (12) down, slide the battery back and pull it out.
- ◆ Place the battery in suitable packaging to ensure that the terminals cannot be short-circuited.
- ◆ Take the battery to your service agent or a local recycling station.

Warning! Once removed, the battery cannot be refitted.



ENGLISH

EC declaration of conformity

V2403/V3603

Black & Decker declares that these products conform to:
98/37/EC, 89/336/EEC, 73/23/EEC,
EN 55014, EN60335, EN 61000
 L_{pA} (sound pressure): < 85 dB(A);
hand/arm weighted vibration < 2.5 m/s²

Colin Wills, Director of Engineering
BDCI, 4/F, 2 Dai Wang Street, Tai Po
Industrial Estate, Tai Po NT, Hong Kong

To claim on the guarantee, you will need to submit proof of purchase to the seller or an authorised repair agent. You can check the location of your nearest authorised repair agent by contacting your local Black & Decker office at the address indicated in this manual.

Alternatively, a list of authorised Black & Decker repair agents and full details of our after-sales service and contacts are available on the Internet at:

www.2helpU.com.

Guarantee

Black & Decker is confident of the quality of its products and offers an outstanding guarantee. This guarantee statement is in addition to and in no way prejudices your statutory rights. The guarantee is valid within the territories of the Member States of the European Union and the European Free Trade Area.

If a Black & Decker product becomes defective due to faulty materials, workmanship or lack of conformity, within 24 months from the date of purchase, Black & Decker guarantees to replace defective parts, repair products subjected to fair wear and tear or replace such products to ensure minimum inconvenience to the customer unless:

- ◆ The product has been used for trade, professional or hire purposes;
- ◆ The product has been subjected to misuse or neglect;
- ◆ The product has sustained damage through foreign objects, substances or accidents;
- ◆ Repairs have been attempted by persons other than authorised repair agents or Black & Decker service staff.



DEUTSCH

Bestimmungsgemäße Verwendung

Ihr Black & Decker Dustbuster® wurde für leichte Trockenreinigungsarbeiten konstruiert. Dieses Gerät ist nicht für den gewerblichen Einsatz vorgesehen.

Sicherheitshinweise

- ◆ **Achtung!** Bei der Verwendung von Akkugeräten sind zum Schutz gegen Feuergefahr, gegen Austreten der Akkuflüssigkeit sowie gegen Körper- und Sachschaden grundlegende Sicherheitsmaßnahmen einschließlich der folgenden Vorschriften zu beachten.
- ◆ Lesen Sie diese Anleitung gründlich durch, bevor Sie das Gerät verwenden.
- ◆ Die bestimmungsgemäße Verwendung ist in dieser Bedienungsanleitung beschrieben. Das Verwenden anderer als der in dieser Anleitung empfohlenen Vorsatzgeräte und Zubehörteile oder die Ausführung von Arbeiten mit diesem Gerät, die nicht der bestimmungsgemäßen Verwendung entsprechen, kann zu Unfallgefahren führen.
- ◆ Bewahren Sie diese Anleitung auf.

Gebrauch des Gerätes

- ◆ Saugen Sie keine Flüssigkeiten und kein feuergefährliches Material mit dem Gerät auf.
- ◆ Verwenden Sie das Gerät nicht in der Nähe von Wasser. Tauchen Sie das Gerät nicht in Wasser ein.
- ◆ Benutzen Sie nicht das Kabel des Ladegerätes, um den Stecker aus der Steckdose zu ziehen. Schützen Sie das Kabel des Ladegeräts vor Hitze, Öl und scharfen Kanten.

Nach dem Gebrauch

- ◆ Ziehen Sie den Netzstecker des Ladegerätes aus der Steckdose, bevor Sie es reinigen.
- ◆ Das unbenutzte Gerät ist an einem trockenen Ort aufzubewahren. Kinder sollten keinen Zugang zu aufbewahrten Geräten haben.

Inspektion und Reparaturen

- ◆ Überprüfen Sie das Gerät vor dem Gebrauch auf beschädigte oder defekte Teile. Prüfen Sie, ob Teile gebrochen, Schalter beschädigt oder andere Zustände eingetreten sind, die die Funktion des Gerätes beeinträchtigen.
- ◆ Benutzen Sie das Gerät nicht, wenn irgendein Teil defekt ist.
- ◆ Lassen Sie defekte Teile immer von einer unserer Kundendienstwerkstätten reparieren oder austauschen.
- ◆ Überprüfen Sie regelmäßig die Zuleitung des Ladegeräts auf Beschädigung. Erneuern Sie das Ladegerät, wenn die Zuleitung beschädigt ist.
- ◆ Versuchen Sie nie, irgendwelche Teile zu entfernen oder auszutauschen, die nicht in der Anleitung beschrieben werden.

Akkus und Ladegerät

- ◆ Versuchen Sie auf keinen Fall, den Akku oder das Ladegerät zu öffnen.
- ◆ Setzen Sie den Akku und das Ladegerät keiner Nässe aus.
- ◆ Verbrennen Sie den Akku nicht!

Elektrische Sicherheit

Überprüfen Sie, ob die Netzspannung der auf dem Typenschild des Ladegerätes angegebenen Spannung entspricht.

 Ihr Ladegerät ist zweifach isoliert.

Merkmale (Abb. A)

1. Ein-/Ausschalter
2. Entriegelungsknopf
3. Schmutzfangbehälter
4. Ladegerät
5. Ladegerätstecker

Vor dem ersten Gebrauch

Vor dem ersten Gebrauch muß der Akku mindestens 16 Stunden aufgeladen werden.



DEUTSCH

Gebrauch

Laden des Akkus (Abb. B)

- Vor dem Aufladen sollte der Akku völlig entladen werden, indem das Gerät solange betrieben wird, bis der Motor stehen bleibt.
- Stellen Sie sicher, daß das Gerät ausgeschaltet ist. **Der Akku wird nicht aufgeladen, wenn der Ein-/Ausschalter eingeschaltet ist.**
- Verbinden Sie den Stecker (5) des Ladegerätes mit der Buchse an der Unterseite des Geräts.
- Stecken Sie das Ladegerät in die Steckdose.
- **Lassen Sie das Gerät mindestens 16 Stunden aufladen.**

Während des Ladevorgangs kann das Ladegerät warm werden. Dies ist normal und kein Anzeichen für einen Fehler. Das Gerät kann ständig am Stromnetz angeschlossen bleiben.

Wichtig! Schließen Sie das Gerät, wenn Sie es nicht verwenden, immer an das Ladegerät an. Laden Sie den Akku nicht bei einer Umgebungstemperatur unter 4 °C oder über 40 °C.

Bedienung des Gerätes (Abb. C)

- Zum Einschalten schieben Sie den Ein-/Ausschalter (1) nach vorn.
- Zum Ausschalten schieben Sie den Ein-/Ausschalter (1) nach hinten.

Reinigung und Wartung

Achtung! Reinigen Sie regelmäßig die Filter.

Reinigung des Schmutzfangbehälters und der Filter (Abb. D, E, F & G)

Die Filter sind wiederverwendbar und sollten regelmäßig gereinigt werden.

- Drücken Sie auf den Freigabeknopf (2) und entfernen Sie den Schmutzfangbehälter (3).
- Entriegeln Sie die Spangen (8) und entfernen Sie die Filter (6 & 7) (Abb. F).
- Entfernen Sie den Staub aus dem Schmutzfangbehälter und waschen Sie den Behälter ggf. aus.
- Bürsten Sie lockeren Staub von den Filtern.

- Waschen Sie die Filter in warmem Seifenwasser.
- Stellen Sie sicher, daß Schmutzfangbehälter und Filter trocken sind.
- Setzen Sie den weichen Filter in den harten Filter.
- Haken Sie die Filterbaugruppe auf das Gerät und sichern Sie sie mit den Spangen (8).
- Bringen Sie den Schmutzfangbehälter wieder am Gerät an. Stellen Sie sicher, daß der Schmutzfangbehälter richtig einrastet.

Achtung! Verwenden Sie das Gerät nie ohne die Filter. Eine optimale Schmutzaufnahme kann nur bei sauberen Filtern und leerem Schmutzfangbehälter erzielt werden. Sobald der Staub nach dem Abschalten aus dem Gerät herausfällt, bedeutet dies, daß der Schmutzfangbehälter voll ist und geleert werden muß.

Erneuern der Filter

Die Filter sollten alle 6 bis 9 Monate sowie bei Verschleiß oder Beschädigung erneuert werden. Ersatzfilter erhalten Sie bei Ihrem Black & Decker Händler (Kat.-Nr. VF20).

- Entfernen Sie die alten Filter wie oben beschrieben.
- Bringen Sie neuen Filter wie oben beschrieben an.

Umweltschutz



Sollte Ihr Black & Decker Produkt eines Tages erneuert werden müssen, oder falls Sie es nicht weiter verwenden wollen, denken Sie an den Umweltschutz. Black & Decker nimmt Ihre Black & Decker Altprodukte gerne zurück und sorgt für eine umweltfreundliche Entsorgung.

Akku (Abb. H)



Falls Sie das Gerät selbst entsorgen möchten, ist der Akku wie nachfolgend beschrieben zu entfernen und gemäß den örtlichen Vorschriften zu entsorgen.



DEUTSCH

- ◆ Der Akku sollte entladen werden, indem das Gerät solange betrieben wird, bis der Motor stehen bleibt.
- ◆ Halten Sie den Akku-Deckel (9) wie abgebildet und schieben Sie ihn vom Gerät.
- ◆ Trennen Sie die Drähte (11) vom Akku (10).
- ◆ Drücken Sie die Spange (12) herunter, schieben Sie den Akku zurück und ziehen Sie ihn heraus.
- ◆ Legen Sie den Akku in eine geeignete Verpackung, um sicherzustellen, daß die Akkuanschlüsse nicht kurzgeschlossen werden können.
- ◆ Zur Wiederverwertung oder umweltverträglichen Entsorgung ist der Akku bei Ihrem Händler oder einer kommunalen Sammelstelle abzugeben.

Achtung! Ist der Akku erst einmal ausgebaut, kann er nicht wieder eingebaut werden.

EU-Konformitätserklärung

V2403/V3603

Black & Decker erklärt hiermit, daß diese Geräte entsprechend folgenden Richtlinien und Normen konzipiert wurden:

98/37/EWG, 89/336/EWG, 73/23/EWG,
EN 55014, EN60335, EN 61000

L_{pA} (Schalldruck): < 85 dB(A);
gewichteter Effektivwert der
Beschleunigung < 2,5 m/s²

Colin Wills, Director of Engineering
BDCI, 4/F, 2 Dai Wang Street, Tai Po
Industrial Estate, Tai Po NT, Hong Kong

Garantie

Black & Decker vertraut auf die Qualität der eigenen Geräte und bietet dem Käufer eine außergewöhnliche Garantie. Diese Garantiezusage versteht sich unbeschadet der gesetzlichen Gewährleistungsansprüche und schränkt diese keinesfalls ein. Sie gilt in sämtlichen Mitgliedsstaaten der Europäischen Union und der Europäischen Freihandelszone EFTA.

Tritt innerhalb von 24 Monaten ab Kaufdatum an einem Gerät von Black & Decker ein auf Material- oder Verarbeitungsfehler zurückzuführender Mangel auf, garantiert Black & Decker den Austausch defekter Teile, die Reparatur von Geräten mit üblichem Verschleiß bzw. den Austausch eines mangelhaften Geräts, ohne den Kunden dabei mehr als unbedingt nötig in Anspruch zu nehmen, allerdings vorbehaltlich folgender Ausnahmen:

- ◆ wenn das Gerät gewerblich, beruflich oder im Verleihgeschäft benutzt wurde;
- ◆ wenn das Gerät mißbräuchlich verwendet oder mit mangelnder Sorgfalt behandelt wurde;
- ◆ wenn das Gerät durch irgendwelche Fremdeinwirkung beschädigt wurde;
- ◆ Wenn ein unbefugter Reparaturversuch durch anderes Personal als das einer Vertragswerkstatt oder des Black & Decker-Kundendienstes unternommen wurde.

Zur Inanspruchnahme dieser Garantie ist dem Verkäufer bzw. der Vertragswerkstatt ein Kaufnachweis vorzulegen. Der Kaufnachweis muß Kaufdatum und Gerätetyp bescheinigen. Die Adresse des zuständigen Büros von Black & Decker steht in dieser Anleitung, darüber läßt sich die nächstgelegene Vertragswerkstatt ermitteln. Außerdem ist eine Liste der Vertragswerkstätten und aller Kundendienststellen von Black & Decker sowie der zuständigen Ansprechpartner im Internet zu finden unter:

www.2helpU.com



FRANÇAIS

Utilisation prévue

Votre Dustbuster® de Black & Decker est un aspirateur de petits déchets. Ce produit a été conçu uniquement pour une utilisation domestique.

Instructions de sécurité

- ◆ **Attention!** Lors de l'utilisation d'appareils sans fil, observez toujours les consignes de sécurité élémentaires, y compris celles qui suivent afin de réduire les risques d'incendie, de fuite de batterie, de blessures et de dommage matériel.
- ◆ Lisez et observez attentivement les instructions avant d'utiliser l'appareil.
- ◆ Le domaine d'utilisation de l'appareil est décrit dans le présent manuel. L'utilisation d'accessoires autres que ceux recommandés dans le présent manuel pourrait entraîner un risque de blessure.
- ◆ Conservez ces instructions à titre de référence.

Utilisation de l'appareil

- ◆ N'utilisez pas l'appareil pour aspirer des liquides ou des matières inflammables.
- ◆ N'utilisez pas l'appareil près de l'eau. N'immergez pas l'appareil dans l'eau.
- ◆ Ne tirez jamais sur le fil du chargeur pour le débrancher. Préservez le chargeur de la chaleur, de l'huile et des arêtes tranchantes.

Après utilisation

- ◆ Débranchez le chargeur avant de le nettoyer.
- ◆ Rangez l'appareil dans un endroit sec. Ne laissez pas les enfants s'approcher des appareils, même quand ils sont rangés.

Vérifications et réparations

- ◆ Avant d'utiliser l'appareil, vérifiez qu'il n'est pas endommagé et qu'il n'y a pas de pièces défectueuses. Assurez-vous que les pièces et les boutons ne sont pas endommagés et recherchez tout autre facteur qui pourrait nuire à son fonctionnement.
- ◆ N'utilisez pas l'appareil si une pièce est endommagée ou défectueuse.

- ◆ Faites réparer ou remplacer toute pièce endommagée par un réparateur agréé.
- ◆ Vérifiez régulièrement le fil du chargeur pour vous assurer qu'il n'est pas endommagé. Remplacez le chargeur si le fil est endommagé ou défectueux.
- ◆ N'essayez jamais d'enlever ou de changer des pièces autres que celles qui sont spécifiées dans ce manuel.

Batterie et chargeur

- ◆ Ne tentez jamais d'ouvrir la batterie ou le chargeur.
- ◆ Ne mettez pas la batterie ou le chargeur en contact avec de l'eau.
- ◆ N'incinerez pas la batterie.

Sécurité électrique

Vérifiez si la tension du chargeur correspond à la tension secteur.



◆ Votre chargeur est équipé d'une isolation double.

Caractéristiques (fig. A)

1. Bouton marche/arrêt
2. Bouton d'ouverture du réservoir à poussières
3. Réservoir à poussières
4. Chargeur
5. Prise de chargeur

Avant la première utilisation

Chargez la batterie pendant au moins 16 heures avant la première utilisation.

Utilisation

Chargement de la batterie (fig. B)

- ◆ Avant de la mettre en charge, il est préférable de décharger la batterie en faisant fonctionner l'appareil jusqu'à ce que le moteur s'arrête.
- ◆ Assurez-vous que l'appareil est éteint. La batterie ne sera pas chargée si le bouton marche/arrêt est à la position marche.
- ◆ Insérez la prise de charge (5) dans le connecteur dans le dessous de l'appareil.
- ◆ Branchez le chargeur.
- ◆ Laissez l'appareil charger pendant au moins 16 heures.



FRANÇAIS

Le chargeur peut devenir chaud pendant la charge. Cet état est normal et n'indique pas une défaillance. L'appareil peut rester branché indéfiniment au chargeur.

Important! Branchez le chargeur à l'outil lorsque l'appareil n'est pas utilisé.

Ne chargez pas la batterie à une température ambiante inférieure à 4 °C ou supérieure à 40 °C.

Fonctionnement de l'appareil (fig. C)

- ◆ Pour mettre l'appareil en marche, faites glisser le bouton marche/arrêt (1) vers l'avant.
- ◆ Pour éteindre l'appareil, faites glisser le bouton marche/arrêt vers l'arrière.

Entretien et nettoyage

Attention! Nettoyez régulièrement les filtres.

Nettoyage du réservoir à poussières et des filtres (fig. D, E, F & G)

Les filtres sont réutilisables et doivent être fréquemment nettoyés.

- ◆ Appuyez sur le bouton d'ouverture (2) et retirez le réservoir à poussières (3).
- ◆ Déverrouillez les agrafes (8) et retirez les filtres (6 & 7) (fig. F)
- ◆ Retirez toutes les poussières du réservoir à poussières et nettoyez-le au besoin.
- ◆ Dégagez les poussières détachables du filtre à l'aide d'une brosse.
- ◆ Lavez les filtres dans de l'eau tiède et savonneuse.
- ◆ Assurez-vous que le réservoir à poussières et les filtres sont secs.
- ◆ Placez le filtre souple dans le filtre rigide.
- ◆ Mettez le filtre sur l'appareil et bloquez-le à l'aide des agrafes (8).
- ◆ Remplacez le réservoir à poussières sur l'appareil. Assurez-vous que le réservoir à poussières est bien enclenché.

Attention! N'utilisez jamais l'appareil sans les filtres. Seuls des filtres propres et un réservoir à poussières vide peuvent procurer une aspiration optimale. Le réservoir à poussières est plein et doit être vidé si de la poussière s'échappe de l'appareil lorsqu'il est éteint.

Remplacement des filtres

Les filtres doivent être remplacés tous les 6 à 9 mois et lorsqu'ils sont usés ou endommagés. Vous pouvez vous procurer des filtres de remplacement auprès des détaillants Black & Decker (cat. no VF20).

- ◆ Retirez les filtres comme indiqué ci-dessus.
- ◆ Installez les nouveaux filtres comme indiqué ci-dessus.

Protection de l'environnement



Si vous décidez de remplacer ce produit Black & Decker, ou si vous n'en avez plus l'utilité, pensez à la protection de l'environnement avant de le jeter. Les services agréés Black & Decker reprennent tous les anciens produits Black & Decker et s'assurent qu'ils seront détruits en respectant l'environnement.

Batterie (fig. H)



Si vous désirez vous débarrasser de votre appareil vous-même, vous devez retirer la batterie comme indiqué ci-dessous et la jeter en respectant la réglementation locale.

- ◆ Il est préférable de décharger la batterie en faisant fonctionner l'appareil jusqu'à ce que le moteur s'arrête.
- ◆ Tenez le couvercle (9) tel qu'indiqué et dégagez-le de l'appareil.
- ◆ Déconnectez les fils (11) des bornes de la batterie (10).
- ◆ Poussez l'agrafe vers le bas (12), faites glisser la batterie et dégagez-la.
- ◆ Placez la batterie dans un emballage adapté pour éviter toute possibilité de court-circuit entre les bornes.
- ◆ Apportez-la à votre distributeur ou à un centre de recyclage local.

Attention! Une fois retirée, la batterie ne peut plus être remise en place.



FRANÇAIS

Déclaration de conformité CE

V2403/V3603

Black & Decker déclare que ces appareils sont conformes aux normes: 98/37/CEE, 89/336/CEE, 73/23/CEE, EN 55014, EN60335, EN 61000

L_{pA} (pression acoustique):
< 85 dB(A); niveau de vibration
main/bras < 2,5 m/s²

Colin Wills, Director of Engineering
BDCI, 4/F, 2 Dai Wang Street, Tai Po
Industrial Estate, Tai Po NT, Hong Kong

Pour avoir recours à la garantie, il est nécessaire de fournir une preuve d'achat au vendeur ou à un réparateur agréé.

Pour connaître l'adresse du réparateur agréé le plus proche de chez vous, contactez le bureau Black & Decker à l'adresse indiquée dans ce manuel. Vous pourrez aussi trouver une liste des réparateurs agréés de Black & Decker et de plus amples détails sur notre service après-vente sur le site Internet à l'adresse suivante :

www.2helpU.com

Garantie

Black & Decker est confiant dans la qualité de ses produits et vous offre une garantie très étendue. Ce certificat de garantie est un document supplémentaire et ne peut en aucun cas se substituer à vos droits légaux. La garantie est valable sur tout le territoire des Etats Membres de l'Union Européenne et de la Zone de Libre Echange Européenne.

Si un produit Black & Decker s'avère défectueux en raison de matériaux en mauvaises conditions, d'une erreur humaine, ou d'un manque de conformité dans les 24 mois suivant la date d'achat, Black & Decker garantit le remplacement des pièces défectueuses, la réparation des produits usés ou cassés ou remplace ces produits à la convenance du client, sauf dans les circonstances suivantes :

- ◆ Le produit a été utilisé dans un but commercial, professionnel, ou a été loué.
- ◆ Le produit a été mal utilisé ou avec négligence.
- ◆ Le produit a subi des dommages à cause d'objets étrangers, de substances ou à cause d'accidents.
- ◆ Des réparations ont été tentées par des techniciens ne faisant pas partie du service technique de Black & Decker.



ITALIANO

Uso previsto

L'elettrodomestico Dustbuster® della Black & Decker è un aspirapolvere a secco. Questo prodotto è destinato esclusivamente all'uso domestico.

Precauzioni di sicurezza

- ◆ **Attenzione!** Quando si adoperano degli utensili a batteria, per ridurre il rischio di incendi, fuoriuscita di liquido dalle batterie, infortuni personali e danni materiali, è necessario osservare alcune precauzioni di sicurezza fondamentali, comprese le seguenti.
- ◆ Prima di adoperare l'elettrodomestico, leggere attentamente le istruzioni del presente manuale.
- ◆ L'utilizzo previsto è quello descritto in questo manuale. L'uso di accessori o attrezzature diversi o l'uso di questo apparecchio per scopi diversi da quelli indicati nel presente manuale d'uso comportano il rischio di infortuni.
- ◆ Conservare questo manuale di istruzioni per successive consultazioni.

Uso dell'apparecchio

- ◆ Non usare l'apparecchio per aspirare liquidi o materiali che potrebbero incendiarsi.
- ◆ Evitare che l'apparecchio venga a contatto con acqua. Non immergere l'apparecchio nell'acqua.
- ◆ Non tirare mai il filo del caricabatteria per estrarlo dalla presa. Mantenere il filo del caricabatteria lontano da fonti di calore, olio e spigoli taglienti.

Dopo l'uso

- ◆ Scollegare il caricatore dalla presa elettrica prima di pulirlo.
- ◆ Quando non è in funzione, l'apparecchio deve essere conservato in un luogo asciutto e non accessibile ai bambini.

Ispezione e riparazioni

- ◆ Prima dell'uso, verificare che non vi siano componenti danneggiati o difettosi.

Verificare anche che non vi siano parti rotte, che gli interruttori non siano danneggiati e che non vi sia nulla che comprometta il funzionamento dell'apparecchio.

- ◆ Non usare l'apparecchio se presenta elementi danneggiati o difettosi.
- ◆ Eventuali elementi difettosi o danneggiati devono essere sostituiti o riparati da un tecnico autorizzato.
- ◆ Verificare regolarmente che il filo del caricabatteria non sia danneggiato. Sostituire il caricabatteria se il filo è danneggiato o difettoso.
- ◆ Non tentare mai di smontare o sostituire componenti diversi da quelli indicati nel presente manuale.

Batteria e caricatore

- ◆ Non tentare mai di aprire la batteria o il caricatore.
- ◆ Non esporre la batteria o il caricatore all'acqua.
- ◆ Non bruciare la batteria.

Sicurezza elettrica

Assicurarsi che la tensione del caricatore corrisponda a quella erogata dalla rete.



Il caricatore è munito di doppio isolamento.

Funzioni (fig. A)

1. Interruttore on /off
2. Tasto di sgancio
3. Contenitore di raccolta della polvere
4. Caricabatteria
5. Spina del caricabatteria

Prima di usare l'utensile per la prima volta

Prima di usare l'elettrodomestico per la prima volta, la batteria deve restare in carica per almeno 16 ore.

Uso

Carica della batteria (fig. B)

- ◆ Prima di caricarla, è preferibile scaricare la batteria facendo funzionare l'elettrodomestico fino a che il motore non si ferma.



ITALIANO

- ◆ Assicurarsi che l'apparecchio sia spento. **La batteria non si caricherà se l'interruttore on / off è in posizione on.**
 - ◆ Inserite la spina del caricabatteria (5) nel connettore sul lato inferiore dell'elettrodomestico.
 - ◆ Inserire la spina del caricabatteria.
 - ◆ **Lasciare l'elettrodomestico in carica per almeno 16 ore.**
- ◆ Agganciare il gruppo dei filtri nell'utensile e bloccarlo in sede con i fermi (8).
 - ◆ Reinscrivere il contenitore di raccolta nell'elettrodomestico. Assicurarsi che il contenitore di raccolta si inserisca a scatto nell'apposita sede.

Durante la carica, il caricabatteria può riscaldarsi. Ciò è normale e non è sintomo di alcun problema.

L'elettrodomestico può restare attaccato al caricabatteria indefinitamente.

Importante! Collegare il caricabatteria all'utensile ogniqualvolta quest'ultimo non viene utilizzato. Non caricate la batteria se la temperatura ambiente è al di sotto di 4 °C o al di sopra di 40 °C.

Messa in funzione dell'apparecchio (fig. C)

- ◆ Per accendere l'apparecchio, far slittare in avanti l'interruttore on / off (1).
- ◆ Per spegnere l'apparecchio, far slittare indietro l'interruttore on / off.

Pulizia e manutenzione

Attenzione! Pulire regolarmente i filtri.

Pulizia del contenitore di raccolta della polvere e dei filtri (fig. D, E, F & G)

I filtri sono riutilizzabili e devono essere puliti regolarmente.

- ◆ Premere il tasto di sgancio (2) ed estrarre il contenitore di raccolta della polvere (3).
- ◆ Aprire le chiusure (8) ed estrarre i filtri (6 & 7) (fig. F).
- ◆ Rimuovere qualsiasi residuo di polvere dal contenitore di raccolta e sciacquare il contenitore, se necessario.
- ◆ Spazzolare via eventuali granelli di polvere rimasti sui filtri.
- ◆ Lavare i filtri in acqua calda e sapone.
- ◆ Assicurarsi che il contenitore di raccolta e i filtri siano asciutti.
- ◆ Collocare il filtro morbido nel filtro rigido.

Attenzione! Non usare mai l'elettrodomestico senza i filtri. Un'aspirazione ottimale della polvere si ottiene solo se i filtri sono puliti e il contenitore di raccolta è vuoto. Se dall'aspirapolvere spento comincia a fuoriuscire polvere significa che il contenitore della polvere è pieno e deve essere svuotato.

Sostituzione dei filtri

I filtri devono essere sostituiti ogni 6 - 9 mesi e ogniqualvolta sono usurati o danneggiati. I filtri di ricambio sono disponibili presso il concessionario Black & Decker (cat. no. VF20).

- ◆ Smontare i filtri come descritto sopra.
- ◆ Montare i nuovi filtri come descritto sopra.

Protezione dell'ambiente



Nel caso in cui si decida di sostituire l'apparecchio oppure di disfarsene in quanto non più necessario, non trascurare la tutela dell'ambiente. I centri di assistenza Black & Decker ritireranno i vecchi apparecchi Black & Decker e ne garantiranno lo smaltimento ecologico.

Batteria (fig. H)



Se si desidera disfarsi dell'elettrodomestico, la batteria deve essere estratta come descritto di seguito e smaltita conformemente alle norme locali.

- ◆ È preferibile scaricare la batteria facendo funzionare l'apparecchio fino a che il motore non si ferma.



ITALIANO

- ◆ Mantenere il coperchio della batteria (9) come illustrato e staccarlo dall'utensile.
- ◆ Disinserire i cavi (11) dalla batteria (10).
- ◆ Spingere il fermo (12) verso il basso, fare scivolare indietro la batteria ed estrarla.
- ◆ Collocare la batteria in un imballaggio adeguato per garantire che i terminali non possano essere cortocircuitati.
- ◆ Portare la batteria al proprio concessionario o presso un impianto di riciclaggio locale.

Attenzione! Una volta rimossa, la batteria non può essere più rimontata.

Dichiarazione CE di conformità

V2403/V3603

Black & Decker dichiara che questi prodotti sono stati costruiti in conformità a:
98/37/CEE, 89/336/CEE, 73/23/CEE,
EN 55014, EN60335, EN 61000
 L_{PA} (rumorosità): < 85 dB(A);
vibrazioni mano-braccio < 2,5 m/s²

Colin Wills, Director of Engineering
BDCI, 4/F, 2 Dai Wang Street, Tai Po
Industrial Estate, Tai Po NT, Hong Kong

Garanzia

Certa della qualità dei suoi prodotti, Black & Decker offre una garanzia eccezionale. Il presente certificato di garanzia è complementare ai diritti statutari e non li pregiudica in alcun modo. La garanzia è valida entro il territorio degli Stati membri dell'Unione Europea e dell'EFTA (European Free Trade Area).

Se un prodotto Black & Decker risulta difettoso per qualità del materiale, della costruzione o per mancata conformità entro 24 mesi dalla data di acquisto, Black & Decker garantisce la sostituzione delle parti difettose, provvede alla riparazione dei prodotti se ragionevolmente usurati oppure alla loro sostituzione, in modo da ridurre al minimo il disagio del cliente a meno che:

- ◆ Il prodotto non sia stato destinato ad usi commerciali, professionali o al noleggio;
- ◆ Il prodotto non sia stato usato in modo improprio o scorretto;
- ◆ Il prodotto non abbia subito danni causati da oggetti o sostanze estranee oppure incidenti;
- ◆ Il prodotto non abbia subito tentativi di riparazione non effettuati da tecnici autorizzati né dall'assistenza Black & Decker.

Per attivare la garanzia è necessario esibire la prova comprovante l'acquisto al venditore o al tecnico autorizzato. Per individuare il tecnico autorizzato più vicino, rivolgersi alla sede Black & Decker locale, presso il recapito indicato nel presente manuale. Altrimenti un elenco completo di tutti i tecnici autorizzati Black & Decker e i dettagli completi sui contatti e i servizi post-vendita sono disponibili su Internet presso:

www.2helpU.com



NEDERLANDS

Gebruik volgens bestemming

Uw Black & Decker Dustbuster® is bedoeld voor lichte datacompdroge stofzuigklusjes. Dit product is uitsluitend bedoeld voor huishoudelijk gebruik.

Veiligheidsvoorschriften

- ◆ **Waarschuwing!** Bij het gebruik van accugevoede apparaten dienen ter bescherming tegen brandgevaar, vrijkomen van accuvloeistof, letsel en materiële schade altijd gepaste veiligheidsmaatregelen in acht te worden genomen, waaronder de volgende veiligheidsvoorschriften.
- ◆ Lees de gehele gebruiksaanwijzing aandachtig door voordat u het apparaat gaat gebruiken.
- ◆ Het gebruik volgens bestemming is beschreven in deze handleiding. Gebruik ter voorkoming van lichamelijk letsel uitsluitend de in deze gebruiksaanwijzing aanbevolen accessoires en hulpstukken. Gebruik het apparaat uitsluitend waarvoor het bedoeld is.
- ◆ Bewaar deze instructies zorgvuldig!

Gebruik van de machine

- ◆ Gebruik het apparaat niet om vloeistoffen of brandbare materialen op te zuigen.
- ◆ Gebruik het apparaat niet in de buurt van water. Dompel het apparaat niet in water onder.
- ◆ Trek niet aan het snoer van de oplader om de stekker uit het stopcontact te halen. Houd het snoer van de oplader uit de buurt van warmtebronnen, olie en scherpe randen.

Na gebruik

- ◆ Koppel voor het reinigen van de oplader de netstekker los van het lichtnet.
- ◆ Indien niet in gebruik, dient de machine te worden opgeborgen op een droge plaats. Kinderen mogen geen toegang hebben tot opgeborgene apparaten.

Inspectie en reparatie

- ◆ Controleer de machine voor gebruik op beschadigde of defecte onderdelen. Controleer op kapotte onderdelen, beschadigingen aan schakelaars en enige andere zaken die de werking nadelig kunnen beïnvloeden.
- ◆ Gebruik de machine niet als enig onderdeel beschadigd of defect is.
- ◆ Defecte onderdelen dienen door een erkend servicecentrum te worden gerepareerd of vervangen.
- ◆ Controleer regelmatig het snoer van de oplader op beschadigingen. Vervang de oplader als het snoer beschadigd of defect is.
- ◆ Probeer nooit om enig onderdeel anders dan in deze handleiding beschreven te verwijderen of te vervangen.

Accu en oplader

- ◆ Probeer nooit om de accu of oplader te openen.
- ◆ Stel de accu en oplader niet aan water bloot.
- ◆ Verbrand de accu nooit.

Elektrische veiligheid

Controleer of de ingangsspanning van de oplader overeenkomt met de netspanning.



Uw oplader is dubbel geïsoleerd.

Onderdelen (fig. A)

1. Aan/uit-schakelaar
2. Knop voor verwijderen van neus
3. Neus
4. Oplader
5. Opladerstekker

Voor het eerste gebruik

Voor het eerste gebruik moet de accu ten minste 16 uur worden opgeladen.

Gebruik

Opladen van de accu (fig. B)

- ◆ Maak voor het opladen bij voorkeur de accu leeg door het apparaat te gebruiken tot de motor stopt.



NEDERLANDS

- ◆ Controleer of het apparaat is uitgeschakeld. **De accu wordt niet opgeladen als de aan/uitschakelaar op aan staat.**
- ◆ Steek de stekker van de oplader (5) in de connector aan de onderzijde van het apparaat.
- ◆ Steek de stekker van de oplader in het stopcontact.
- ◆ **Laat het apparaat ten minste 16 uur opladen.**

Tijdens het opladen kan de oplader warm worden. Dit is normaal en het betekent niet dat er problemen zijn. Het apparaat kan voor onbepaalde tijd op de oplader aangesloten blijven.

Belangrijk! Koppel de oplader altijd aan het apparaat wanneer dit niet wordt gebruikt. Laad de accu niet op bij omgevingstemperaturen onder 4 °C of boven 40 °C.

Het apparaat bedienen (fig. C)

- ◆ Om in te schakelen schuift u de aan/uitschakelaar (1) naar voren.
- ◆ Om uit te schakelen schuift u de aan/uitschakelaar naar achteren.

Reiniging en onderhoud

Waarschuwing! Reinig de filters regelmatig.

Reinigen van de neus en filters (fig. D, E, F & G)

De filters zijn geschikt voor hergebruik en moeten regelmatig worden gereinigd.

- ◆ Druk op de ontgrendelknop (2) en verwijder de neus (3).
- ◆ Maak de klemmetjes (8) los en verwijder de filters (6 & 7) (fig. F).
- ◆ Verwijder al het stof uit de neus en spoel de neus indien nodig uit.
- ◆ Borstel al het losse stof van de filters.
- ◆ Spoel de filters uit in warm sop.
- ◆ Zorg dat de neus en de filters droog zijn.
- ◆ Plaats het zachte filter in het harde filter.
- ◆ Haak de filtereenheid aan het apparaat en vergrendel deze met de klemmetjes (8) op de plaats.
- ◆ Plaats de neus weer op het apparaat terug. Zorg dat de neus op de plaats klikt.

Waarschuwing! Gebruik het apparaat nooit zonder de filters. Alleen met schone filters en een lege neus kan stof optimaal worden opgezogen. Als na het uitschakelen van het apparaat er weer stof uitvalt, betekent dit dat de neus vol is en moet worden geleegd.

Vervangen van de filters

De filters moeten iedere zes tot negen maanden worden vervangen, alsook wanneer ze versleten of beschadigd zijn. Vervangende filters zijn verkrijgbaar bij uw Black & Decker-dealer (cat. nr. VF20).

- ◆ Verwijder de oude filters zoals hierboven beschreven.
- ◆ Monteer de nieuwe filters zoals hierboven beschreven.

Milieu



Wanneer uw oude Black & Deckerproduct aan vervanging toe is of het u niet langer van dienst kan zijn, breng het dan naar een Black & Decker servicecentrum voor milieuvriendelijke verwerking.

Accu (fig. H)



Als u het apparaat zelf wilt weggooien, moet u de accu zoals hieronder beschreven verwijderen en vervolgens in overeenstemming met de plaatselijke voorschriften afvoeren.

- ◆ Maak bij voorkeur de accu leeg door het apparaat te gebruiken tot de motor stopt.
- ◆ Houd het accudeksel (9) zoals aangegeven vast en duw het van het apparaat af.
- ◆ Koppel de draden (11) van de accu (10) los.
- ◆ Duw het klemmetje (12) omlaag, schuif de accu naar achteren en trek deze naar buiten.
- ◆ Plaats de accu in een geschikte verpakking, zodat de contacten niet kunnen worden kortgesloten.



NEDERLANDS

- ◆ Breng de accu naar uw handelaar of naar een plaatselijk verwerkingscentrum voor klein chemisch afval.

Waarschuwing! Eenmaal verwijderd kan de accu niet worden teruggeplaatst.

EG-verklaring van overeenstemming

V2403/V3603

Black & Decker verklaart dat deze producten in overeenstemming zijn met: 98/37/EEG, 89/336/EEG, 73/23/EEG, EN 55014, EN60335, EN 61000
 L_{PA} (geluidsdruk): < 85 dB(A);
gewogen kwadratische gemiddelde waarde van de versnelling < 2,5 m/s²

Colin Wills, Director of Engineering
BDCI, 4/F, 2 Dai Wang Street, Tai Po
Industrial Estate, Tai Po NT, Hong Kong

Garantie

Black & Decker heeft vertrouwen in zijn producten en biedt een uitstekende garantie. Deze garantiebepalingen vormen een aanvulling op uw wettelijke rechten en beperken deze niet. De garantie geldt in de lidstaten van de Europese Unie en de Europese Vrijhandelsassociatie.

Mocht uw Black & Decker product binnen 24 maanden na datum van aankoop defect raken tengevolge van materiaal- of constructiefouten, dan garanderen wij de kosteloze vervanging van defecte onderdelen, de reparatie van het product of de vervanging van het product, tenzij:

- ◆ Het product is gebruikt voor handelsdoeleinden, professionele toepassingen of verhuurdoeleinden;
- ◆ Het product onoordeelkundig is gebruikt;
- ◆ Het product is beschadigd door invloeden van buitenaf of door een ongeval;
- ◆ Reparaties zijn uitgevoerd door anderen dan onze servicecentra of Black & Decker personeel.

Om een beroep op de garantie te doen, dient u een aankoopbewijs te overhandigen aan de verkoper of een van onze servicecentra. U kunt het adres van het dichtstbijzijnde servicecentrum opvragen via de adressen op de achterzijde van deze handleiding. U kunt ook een lijst van onze servicecentra en meer informatie m.b.t. onze klantenservice vinden op het volgende Internet-adres:

www.2helpU.com



ESPAÑOL

Uso previsto

El aspirador Dustbuster® de Black & Decker ha sido diseñado para trabajos ligeros de limpieza en seco por aspiración. Este producto está pensado para consumo doméstico únicamente.

Instrucciones de seguridad

- ◆ **¡Atención!** Cuando use utensilios alimentados por batería, debe adoptar siempre las precauciones de seguridad básicas, incluidas las siguientes, a fin de reducir el riesgo de incendio, pérdida del líquido de las baterías, lesiones personales y daños materiales.
- ◆ Lea completamente este manual antes de utilizar el aparato.
- ◆ En este manual se explica para qué uso está destinada la herramienta. El uso de otros accesorios, adaptadores, o la propia utilización de este aparato en cualquier forma diferente de las recomendadas en este manual de instrucciones puede constituir un riesgo de lesiones a las personas.
- ◆ Mantenga a mano este manual para consultas posteriores.

Utilización del aparato

- ◆ No use este aparato para recoger líquidos o materiales inflamables.
- ◆ No utilice este aparato cerca del agua. No sumerja el aparato en el agua.
- ◆ Nunca tire del cable para desconectarlo del enchufe. Proteja el cable del calor, del aceite y de las aristas vivas.

Cuando acabe de utilizar la herramienta

- ◆ Desenchufe el cargador antes de limpiarlo.
- ◆ Cuando no esté siendo utilizado, el aparato debe guardarse en lugar seco. Los niños no deben tener acceso a estos aparatos guardados.

Inspección y reparaciones

- ◆ Antes de utilizarlo, revise el aparato para ver si está dañado o tiene piezas defectuosas.

Compruebe si hay alguna pieza rota, algún conmutador dañado o cualquier cosa que pudiera afectar a su funcionamiento.

- ◆ No use el aparato si hay alguna pieza dañada o defectuosa.
- ◆ Encargue al servicio técnico autorizado que repare o sustituya las piezas defectuosas o averiadas.
- ◆ Compruebe periódicamente el estado del cable del cargador. Sustituya el cargador cuando el cable esté dañado o defectuoso.
- ◆ No intente nunca extraer o sustituir ninguna de las piezas que no sean las especificadas en este manual.

Batería y cargador

- ◆ Nunca trate de abrir la batería o el cargador.
- ◆ No exponga la batería o el cargador al agua.
- ◆ No arroje la batería al fuego.

Seguridad eléctrica

El cargador ha sido diseñado para un solo voltaje. Compruebe siempre que el voltaje de la red corresponde al valor indicado en la placa de características.

 El cargador lleva doble aislamiento.

Características (fig. A)

1. Botón de encendido/apagado
2. Botón para la apertura de la cubeta
3. Depósito para el polvo
4. Cargador
5. Clavija del cargador

Antes de usarlo por primera vez

Antes de usarlo por primera vez, cargue la batería durante 16 horas como mínimo.

Uso

Carga de la batería (fig. B)

- ◆ Antes de cargar, es preferible descargar la batería haciendo funcionar el aparato hasta que se pare el motor.



ESPAÑOL

- ◆ Asegúrese de que el aparato está apagado. **La batería no carga cuando el conmutador on/off está en posición on (encendido)**
- ◆ Inserte la clavija del cargador (5) en el conector en la parte inferior del aparato.
- ◆ Enchufe el cargador.
- ◆ **Deje que el aparato se cargue durante al menos 16 horas.**

Durante la carga, el cargador puede llegar a calentarse. Esto es normal y no constituye ningún problema. El aparato puede dejarse conectado al cargador indefinidamente.

¡Importante! Conecte el cargador al aparato siempre que éste no se esté utilizando. No cargue la batería a temperaturas ambiente inferiores a 4 °C o superiores a 40 °C.

Funcionamiento del aparato (fig. C)

- ◆ Para encender el aparato, deslice el interruptor on/off (1) hacia delante.
- ◆ Para apagarlo, deslice el interruptor on/off hacia atrás.

Limpieza y mantenimiento

¡Atención! Limpie periódicamente los filtros.

Limpieza del depósito de polvo y de los filtros (fig. D, E, F & G)

Los filtros son reutilizables y deben limpiarse periódicamente.

- ◆ Presione el botón liberador (2) y retire el depósito o cubeta del polvo (3).
- ◆ Desenganche los clips (8) y saque los filtros (6 & 7) (fig. F).
- ◆ Elimine cualquier resto de polvo de la cubeta y lávela si fuera necesario.
- ◆ Cepille los filtros para eliminar partículas de polvo sueltas.
- ◆ Lave los filtros con agua enjabonada caliente.
- ◆ Compruebe que la cubeta para el polvo y los filtros están secos.
- ◆ Coloque el filtro blando dentro del duro.
- ◆ Enganche el conjunto del filtro en el aparato y proceda a inmovilizarlo en posición por medio de los clips (8).

- ◆ Vuelva a colocar la cubeta o depósito para el polvo en el aparato. Compruebe que la cubeta encaja en su posición haciendo clic.

¡Atención! No use nunca el aparato sin los filtros. Una recogida de polvo óptima sólo resulta posible cuando los filtros están limpios y la cubeta para el polvo está vacía. Si el polvo comienza a salirse del aparato después de haberle desconectado, esto es indicio de que la cubeta está llena y debe vaciarse.

Cambio de los filtros

Los filtros deben cambiarse cada 6-9 meses y siempre que estén desgastados o dañados. Los filtros de recambio los podrá encontrar en su concesionario Black & Decker (cat. N° VF20).

- ◆ Retire los filtros viejos como se ha descrito anteriormente.
- ◆ Monte los filtros nuevos como se ha descrito anteriormente.

Herramientas desechadas y el medio ambiente



Si llega el día en el que su producto Black & Decker necesita ser reemplazado o ha dejado de tener utilidad para Vd., piense en la protección del medio ambiente. Los servicios postventa Black & Decker aceptarán sus productos viejos Black & Decker y se desharán de ellos de la forma menos perjudicial para el medio ambiente.

Batería (fig. H)



Si es Vd. mismo el que quiere deshacerse del producto, debe desmontar la batería como se describe a continuación y desecharla de acuerdo con la legislación local.

- ◆ Antes de cargar, es preferible descargar la batería haciendo funcionar el aparato hasta que se pare el motor.



ESPAÑOL

- ◆ Sujete la tapa de batería (9) tal como se muestra y, presionándola, sepárela del aparato.
- ◆ Desconecte los cables (11) de la batería (10).
- ◆ Presione el clip (12), deslice hacia atrás la batería y tire de ella hacia afuera.
- ◆ Coloque la batería en un embalaje adecuado para garantizar que sus terminales no quedan en cortocircuito.
- ◆ Entregue las baterías al servicio postventa Black & Decker o deposítelas en un punto local de reciclado.

¡Atención! Una vez extraída, no se podrá montar de nuevo la batería.

Declaración CE de conformidad

V2403/V3603

Black & Decker certifica que estos aparatos han sido construidos de acuerdo a las normas siguientes:

98/37/CEE, 89/336/CEE, 73/23/CEE, EN 55014, EN60335, EN 61000

L_{pA} (presión acústica): < 85 dB(A);
valor cuadrático medio ponderado en frecuencia de la aceleración < 2,5 m/s²

Colin Wills, Director of Engineering
BDCI, 4/F, 2 Dai Wang Street, Tai Po
Industrial Estate, Tai Po NT, Hong Kong

Garantía

Black & Decker confía plenamente en la calidad de sus productos y ofrece una garantía extraordinaria. Esta declaración de garantía es una añadida, y en ningún caso un perjuicio para sus derechos estatutarios. La garantía es válida dentro de los territorios de los Estados Miembros de la Unión Europea y de los de la Zona Europea de Libre Comercio.

Si un producto Black & Decker resultará defectuoso debido a materiales o mano de obra defectuosos o a la falta de conformidad, Black & Decker garantiza, dentro de los 24 meses de la fecha de compra, la sustitución de las piezas defectuosas, la reparación de los productos sujetos a un desgaste y rotura razonables o la sustitución de tales productos para garantizar al cliente el mínimo de inconvenientes, a menos que:

- ◆ El producto haya sido utilizado con propósitos comerciales, profesionales o de alquiler;
- ◆ El producto haya sido sometido a un uso inadecuado o negligente;
- ◆ El producto haya sufrido daños causados por objetos o sustancias extrañas o accidentes;
- ◆ Se hayan realizado reparaciones por parte de personas que no sean los servicios de reparación autorizados o personal de servicios de Black & Decker;

Para reclamar en garantía, será necesario que presente la prueba de compra al vendedor o al servicio técnico de reparaciones autorizado. Pueden consultar la dirección de su servicio técnico más cercano poniéndose en contacto con la oficina local de Black & Decker en la dirección que se indica en este manual. Como alternativa, se puede consultar en Internet, en la dirección siguiente, la lista de servicios técnicos autorizados e información completa de nuestros servicios de postventa y contactos:

www.2helpU.com



PORTUGUÊS

Utilização

Seu aspirador Dustbuster® Black & Decker foi projectado para serviços leves de aspiração a seco. Este produto destina-se exclusivamente ao uso doméstico.

Instruções de segurança

- ◆ **Advertência!** Ao utilizar ferramentas alimentadas por baterias, é necessário seguir sempre as precauções básicas de segurança, incluindo as detalhadas a seguir, para diminuir os riscos de incêndio, vazamento das baterias, ferimentos pessoais e danos materiais.
- ◆ Leia atentamente este manual antes de utilizar o aparelho.
- ◆ Neste manual indicam-se as utilizações previstas para o aparelho. O uso de qualquer acessório, extensão ou do próprio aparelho em situações diferentes das recomendadas neste manual de instruções pode dar origem a riscos de ferimentos.
- ◆ Guarde este manual para futuras consultas.

Utilização do aparelho

- ◆ Não utilize o aparelho para recolha de líquidos ou de materiais inflamáveis.
- ◆ Não utilize o aparelho próximo à água. Não permita que o aparelho seja imerso em água.
- ◆ Nunca puxe o cabo do carregador para desligá-lo da tomada. Proteja o cabo do carregador contra o calor e evite o contacto com gorduras e objectos cortantes.

Após a utilização

- ◆ Desligue o carregador de bateria antes de limpar o aparelho.
- ◆ Quando não estiver em utilização, guarde o aparelho em local seco. Guarde o aparelho fora do alcance das crianças.

Inspeção e reparação

- ◆ Antes de utilizar o aparelho, verifique a existência de danos ou defeitos nas peças.

Verifique se existem peças partidas, interruptores danificados ou quaisquer outros problemas que possam afectar o funcionamento do aparelho.

- ◆ Não utilize o aparelho se houver alguma peça defeituosa ou danificada.
- ◆ Qualquer peça defeituosa ou danificada deverá ser reparada ou substituída por um técnico autorizado.
- ◆ Verifique regularmente se o fio se encontra em condições. Substitua o carregador caso o fio esteja danificado ou com algum defeito.
- ◆ Nunca tente remover ou trocar peças por outras que não aquelas especificadas neste manual.

Bateria e carregador

- ◆ Nunca tente abrir a bateria ou o carregador.
- ◆ Não deixe que a bateria ou o carregador entre em contacto com a água.
- ◆ Não exponha a bateria ao fogo.

Segurança eléctrica

Assegure-se de que a voltagem do seu carregador corresponde com a rede de energia.



O carregador está duplamente isolado.

Funções (fig. A)

1. Interruptor de ligar/desligar
2. Botão para remoção
3. Depósito de lixo
4. Carregador
5. Ficha do carregador

Antes da primeira utilização

Antes de utilizar o aparelho pela primeira vez, carregue a bateria pelo menos durante 16 horas seguidas.

Utilização

Carregamento da bateria (fig. B)

- ◆ De preferência, descarregue antes a bateria deixando o motor a funcionar até que este pare.



PORTUGUÊS

- ◆ Assegure-se de que o aparelho está desligado. **A bateria não se carregará com o interruptor ligado/desligar na posição de ligado.**
- ◆ Insira a ficha do carregador (5) no conector na parte de baixo do aparelho.
- ◆ Ligue o carregador à corrente eléctrica.
- ◆ **Deixe o aparelho a carregar pelo menos durante 16 horas seguidas.**

É possível que o carregador aqueça um pouco durante o processo de carga. Isso é normal e não será indicação de qualquer problema. É possível deixar o aparelho ligado ao carregador indefinidamente.

Importante! Ligue o carregador ao aparelho sempre que este não estiver em uso. Não carregue a bateria a temperaturas inferiores a 4 °C ou superiores a 40 °C.

Utilização do aparelho (fig. C)

- ◆ Para ligar a ferramenta, empurre o interruptor de ligar/desligar (1) para a frente.
- ◆ Para desligá-lo, empurre o interruptor liga/desliga para trás.

Limpeza e manutenção

Advertência! Limpe os filtros regularmente.

Limpeza do depósito e filtros (fig. D, E, F & G)

Os filtros são reutilizáveis e deve-se limpá-los regularmente.

- ◆ Prima o botão de liberação (2) e remova o depósito (3).
- ◆ Destrave os grampos (8) e remova os filtros (6 & 7) (fig. F).
- ◆ Remova o pó do depósito e lave-o se necessário.
- ◆ Retire o pó solto dos filtros com uma escova.
- ◆ Lave os filtros em água morna com sabão.
- ◆ Assegure-se de que o depósito e os filtros estão secos.
- ◆ Coloque o filtro mole no filtro duro.
- ◆ Enganche o filtro no aparelho e trave-o no lugar com ajuda dos grampos (8).

- ◆ Encaixe o depósito de lixo no aparelho. Assegure-se de que o depósito esteja encaixado no lugar apropriado.

Advertência! Nunca utilize o aparelho sem os filtros. Uma boa recolha do lixo irá ocorrer somente com os filtros limpos e o depósito vazio. A libertação de pó depois de o aparelho ter sido desligado irá indicar que o reservatório está cheio e deve ser esvaziado.

Substituição dos filtros

Substitua os filtros em intervalos de 6 a 9 meses e sempre que estiverem desgastados ou danificados. Poderá obter filtros para recâmbio através de seu revendedor Black & Decker (referência em catálogo VF20).

- ◆ Remova os filtros conforme o descrito acima.
- ◆ Encaixe os filtros novos conforme o descrito acima.

Proteger o ambiente



Caso chegue o momento em que um de seus produtos Black & Decker precise ser substituído ou decida desfazer-se do mesmo, pense na protecção ambiental. Os agentes de reparação da Black & Decker aceitarão seus produtos e garantirão que os mesmos sejam depositados em locais seguros para o ambiente.

Bateria (fig. H)



Caso deseje desfazer-se do produto por sua conta, remova a bateria conforme os procedimentos abaixo e descarte-a de acordo com as normas locais.

- ◆ De preferência, descarregue a bateria deixando o motor a funcionar até parar.
- ◆ Segure a tampa da bateria (9) conforme o mostrado e retire-a do aparelho.



PORTUGUÊS

- ◆ Desligue os fios (11) da bateria (10).
- ◆ Empurre o grampo para baixo (12), deslize a bateria para tras e retire-a.
- ◆ Coloque a bateria numa embalagem apropriada para garantir que os terminais não possam entrar em curto-circuito.
- ◆ Leve-a ao seu distribuidor ou a uma estação local de reciclagem.

Advertência! Uma vez removida, não será possível recolocar a bateria.

Declaração de conformidade

V2403/V3603

A Black & Decker declara que estas ferramentas foram concebidas em conformidade com:

98/37/CEE, 89/336/CEE, 73/23/CEE,
EN 55014, EN60335, EN 61000
 L_{PA} (pressão sonora): < 85 dB(A);
vibração < 2,5 m/s²

Colin Wills, Director of Engineering
BDCI, 4/F, 2 Dai Wang Street, Tai Po
Industrial Estate, Tai Po NT, Hong Kong

Garantia

A Black & Decker confia na qualidade de seus produtos e oferece um programa de garantia excelente. Esta declaração de garantia soma-se aos seus direitos legais e não os prejudica em nenhum aspecto. A garantia será válida nos territórios dos Estados Membros da União Europeia e na Área de Livre Comércio da Europa.

Caso algum produto da Black & Decker apresente avarias devido a defeitos de material, mão-de-obra ou ausência de conformidade no prazo de 24 meses a partir da data de compra, a Black & Decker garantirá a substituição das peças defeituosas, a reparação dos produtos que foram submetidos a uso adequado e remoção ou substituição dos mesmos para assegurar o mínimo de inconvenientes ao cliente a menos que:

- ◆ O produto tenha sido utilizado para fins comerciais, profissionais ou aluguer;
- ◆ O produto tenha sido submetido a uso incorrecto ou descuido;
- ◆ O produto tenha sofrido danos causados por objectos estranhos, substâncias ou acidentes;
- ◆ Tenha um histórico de reparações efectuadas por terceiros que não sejam os agentes autorizados ou profissionais de manutenção da Black & Decker.

Para activar a garantia, será necessário enviar a prova de compra ao revendedor ou agente de reparação autorizado. Para verificar a localização do agente de reparação mais próximo de si contacte o escritório local da Black & Decker no endereço indicado neste manual. Se preferir, consulte a lista de agentes autorizados da Black & Decker e os dados completos de nossos serviços de atendimento pós-venda na Internet no endereço:

www.2helpU.com



SVENSKA

Användningsområde

Black & Decker Dustbuster® är avsedd för lätt och torr dammsugning. Produkten är endast avsedd för hemmabruk.

Säkerhetsanvisningar

- ♦ **Varning!** När man använder uppladdningsbara apparater är det viktigt att man bl.a. följer nedanstående säkerhetsanvisningar för att minska risken för brand, batteriläckage, personskador och materialskador.
- ♦ Läs bruksanvisningen innan du använder apparaten.
- ♦ Apparaten är avsedd för användning som beskrivs i denna bruksanvisning. Använd endast de tillbehör och tillsatser som rekommenderas i bruksanvisningen och katalogerna. Användning av annat tillbehör eller tillsats kan innebära risk för personskada.
- ♦ Spara bruksanvisningen för framtida bruk.

Använda apparaten

- ♦ Sug inte upp vätskor eller lättantändligt material med apparaten.
- ♦ Använd inte apparaten i närheten av vatten. Doppa aldrig apparaten i vatten.
- ♦ Dra aldrig i laddarsladden för att ta ut den ur vägguttaget. Utsätt inte laddarsladden för värme, olja eller skarpa kanter.

Efter användning

- ♦ Tag ur laddarkontakten före rengöring.
- ♦ När apparaten inte används skall den förvaras på en torr plats. Se till att barn inte kan få tag på verktyget.

Kontroll och reparation

- ♦ Kontrollera apparaten med avseende på skador eller defekta delar innan den används. Kontrollera att inga delar är trasiga, att strömbrytaren inte är skadad eller om något annat kan inverka på funktionen.
- ♦ Använd inte apparaten om någon del är skadad eller defekt.

- ♦ Om fel uppstår skall delarna repareras eller bytas ut av en auktoriserad Black & Decker serviceverkstad.
- ♦ Kontrollera regelbundet att laddarsladden inte är skadad. Byt ut laddaren om sladden är skadad eller inte fungerar som den ska.
- ♦ Försök aldrig att ta bort eller byta ut andra delar än dem som nämns i denna bruksanvisning.

Batteri och laddare

- ♦ Försök aldrig öppna batteriet eller laddaren.
- ♦ Utsätt inte batteriet eller laddaren för vatten.
- ♦ Utsätt inte batteriet för eld.

Elektrisk säkerhet

Kontrollera att laddarens spänning överensstämmer med nätspänningen.

 Laddaren är dubbelisolerad.

Funktioner (fig. A)

1. Strömbrytare
2. Låsknapp
3. Dammbehållare
4. Laddare
5. Laddarkontakt

**Före den första användningen
Innan du använder dammsugaren för första gången måste du ladda batteriet i minst 16 timmar.**

Användning

Laddning av batteriet (fig. B)

- ♦ Innan du laddar batteriet ska du helst ladda ur det genom att använda apparaten tills motorn inte kan gå längre.
- ♦ Kontrollera att apparaten är avstängd. **Batteriet laddas inte om strömbrytaren står i det påslagna läget.**
- ♦ Sätt laddarkontakten (5) i anslutningen på apparatens undersida.
- ♦ Anslut laddaren till vägguttaget.
- ♦ **Låt apparaten laddas i minst 16 timmar.**



SVENSKA

Laddaren kan bli varm under laddningen. Det är normalt och betyder inte att någonting skulle vara fel. Apparaten kan vara ansluten till laddaren under obegränsad tid.

Viktigt! Anslut alltid apparaten till laddaren när den inte används. Ladda inte batteriet om lufttemperaturen är lägre än 4 °C eller högre än 40 °C.

Använda apparaten (fig. C)

- ◆ Skjut strömbrytaren (1) framåt för att starta apparaten.
- ◆ Skjut den bakåt för att slå av apparaten.

Rengöring och underhåll

Varning! Gör rent filtren regelbundet.

Rengöring av dammbehållaren och filtren (fig. D, E, F & G)

Filtren är återanvändbara och skall rengöras regelbundet.

- ◆ Tryck på frikopplingsknappen (2) och ta bort dammbehållaren (3).
- ◆ Lossa på spännena (8) och ta bort filtren (6 & 7) (fig. F).
- ◆ Avlägsna eventuellt damm från dammbehållaren och tvätta den om det behövs.
- ◆ Borsta bort eventuellt löst damm från filtren.
- ◆ Tvätta filtren i varmt vatten och tvål.
- ◆ Se till att dammbehållaren och filtren blir helt torra.
- ◆ Placera det mjuka filtret i det hårda filtret.
- ◆ Haka på filterenheten på apparaten och lås fast den på plats med hjälp av spännena (8).
- ◆ Sätt tillbaka dammbehållaren på apparaten. Se till att dammbehållaren knäpper fast.

Varning! Använd aldrig apparaten utan filtren. Optimal sugkapacitet uppnås bara med rena filter och tom dammbehållare. Om det börjar falla ut damm ur apparaten när den är avstängd så är dammbehållaren full och måste tömmas.

Byte av filtren

Filtren ska bytas med intervall på 6 till 9 månader, och dess mellan om de är utslitna eller skadade. Du kan skaffa nya filter hos din Black & Decker-återförsäljare (kat.nr. VF 20).

- ◆ Avlägsna filtren enligt ovanstående beskrivning.
- ◆ Montera de nya filtren enligt ovanstående beskrivning.

Miljö



Om du någon gång i framtiden behöver ersätta din Black & Decker-produkt med en ny, eller inte längre behöver den, ska du tänka på miljön när du gör dig av med den. Lämna den till ett uppsamlingsställe som finns i din kommun, eller lämna in den där du köpte den.

Batteri (fig. H)



Skydda miljön genom att lämna kasserade batterier på därför avsedd uppsamlingsplats.

- ◆ Ladda helst ur batteriet genom att använda apparaten tills motorn slutar gå.
- ◆ Håll batterilocket (9) som på bilden och skjut av det från apparaten.
- ◆ Koppla loss ledningarna (11) från batteriet (10).
- ◆ Tryck ner spännet (12) och skjut batteriet bakåt och ta ut det.
- ◆ Lägg batteriet i en lämplig förpackning så att kontakterna inte kan kortslutas.
- ◆ Lämna in batteriet på inköpsstället eller på den lokala återvinningsstationen.

Varning! När batteriet har tagits ut kan det inte sättas tillbaka.



SVENSKA

CE-försäkran om överensstämmelse

V2403/V3603

Black & Decker förklarar att dessa verktyg är konstruerade i överensstämmelse med:
98/37/EEG, 89/336/EEG, 73/23/EEG,
EN 55014, EN60335, EN 61000

L_{pA} (ljudtryck): < 85 dB(A);
vägd geometrisk medelvärde av vibrationsfrekvensen < 2,5 m/s²

Colin Wills, Director of Engineering
BDCI, 4/F, 2 Dai Wang Street, Tai Po
Industrial Estate, Tai Po NT, Hong Kong

Reservdelar / reparationer

Reservdelar finns att köpa hos auktoriserade Black & Decker verkstäder, som även ger kostnadsförslag och reparerar våra produkter.

Förteckning över våra auktoriserade verkstäder finns på Internet, vår hemsida www.blackdecker.se samt www.2helpU.com

Garanti

Black & Decker garanterar att produkten är fri från material- och/eller fabrikationsfel vid leverans till kund. Garantin är i tillägg till konsumentens lagliga rättigheter och påverkar inte dessa. Garantin gäller inom medlemsstaterna i Europeiska Unionen och i det Europeiska Frihandelsområdet.

Om en Black & Decker produkt går sönder på grund av material- och/eller fabrikationsfel eller brister i överensstämmelse med specifikationen, inom 24 månader från köpet, åtar sig Black & Decker att reparera eller byta ut produkten med minsta besvär för kunden.

Garantin gäller inte för fel som beror på:

- ♦ normalt slitage
- ♦ felaktig användning eller skötsel
- ♦ att produkten skadats av främmande föremål, ämnen eller genom olyckshändelse

Garantin gäller inte om reparation har utförts av någon annan än en auktoriserad Black & Decker verkstad.

För att utnyttja garantin skall produkten och inköpskvittot lämnas till återförsäljaren eller till en auktoriserad verkstad senast 2 månader efter det att felet har upptäckts. För information om närmaste auktoriserad verkstad; kontakta det lokala Black & Decker kontoret på den adress som är angiven i bruksanvisningen. En lista på alla auktoriserade verkstäder samt servicevillkor finns även tillgängligt på Internet, adress: www.2helpU.com



NORSK

Bruksområde

Black & Decker Dustbuster® er konstruert for lett, tørr støvsuging. Apparatet er kun ment for bruk i hjemmet.

Sikkerhetsinstruksjoner

- ◆ **Advarsel!** Når du bruker oppladbare redskaper, må du følge en del grunnleggende sikkerhetsregler, se nedenfor, for å redusere faren for brann, batterilekkasjer, personskade og materiell skade.
- ◆ Les nøye gjennom hele denne håndboken før du begynner å bruke apparatet.
- ◆ Håndboken beskriver hvordan apparatet skal brukes. Bruk bare tilbehør og utstyr til dette apparatet som anbefales i bruksanvisningen og i katalogene. Bruk av annet tilbehør eller utstyr kan medføre en mulig risiko for personskade.
- ◆ Oppbevar bruksanvisningen på et lett tilgjengelig sted.

Bruke apparatet

- ◆ Apparatet må ikke brukes til å suge opp væske eller materialer som kan ta fyr.
- ◆ Apparatet må ikke brukes i nærheten av vann. Apparatet må ikke dyppes i vann.
- ◆ Trekk aldri i laderledningen når du skal kople laderen fra stikkkontakten. Utsett ikke laderledningen for varme, olje eller skarpe kanter.

Etter bruk

- ◆ Trekk ut kontakten når laderen skal gjøres ren.
- ◆ Når apparatet ikke er i bruk, må det oppbevares på et tørt sted. Oppbevares utilgjengelig for barn.

Kontroll og reparasjon

- ◆ Før bruk må du kontrollere apparatet med hensyn til skader eller defekter. Kontroller også at ingen deler er skadet, at strømbryteren ikke er skadet eller eventuelle andre forhold som kan påvirke apparatets funksjon.
- ◆ Bruk aldri apparatet hvis noen av delene er skadet.

- ◆ Hvis feil oppstår, skal delene repareres eller byttes ut av et autorisert serviceverksted.
- ◆ Sjekk jevnlig om laderledningen kan være skadet. Bytt laderen hvis ledningen er skadet eller ikke fungerer som den skal.
- ◆ Prøv aldri å fjerne eller skifte ut andre deler enn de som er angitt i denne bruksanvisningen.

Batteri og lader

- ◆ Batteriet og laderen må aldri åpnes.
- ◆ Batteriet og laderen må ikke komme i kontakt med vann.
- ◆ Batteriet må ikke brennes.

Elektrisk sikkerhet

Kontroller at spenningen til laderen tilsvarer nettspenningen.



Laderen er dobbeltisolert.

Funksjoner (fig. A)

1. Strømbryter
2. Utløserknapp
3. Støvoppsamler
4. Lader
5. Laderstøpsel

Før første gangs bruk

Før du bruker apparatet for første gang, må du lade batteriet i minst 16 timer.

Bruk

Lading av batteriet (fig. B)

- ◆ Før lading bør du lade ut batteriet ved å kjøre apparatet helt til motoren stopper.
- ◆ Kontroller at apparatet er slått av.

Batteriet blir ikke ladet når strømbryteren er i på-stilling.

- ◆ Sett ladestøpslet (5) i kontakten på undersiden av apparatet.
- ◆ Sett laderen i vegguttaket.
- ◆ **La apparatet lades opp i minst 16 timer.**

Mens ladingen pågår kan laderen bli varm. Dette er normalt og betyr ikke at noe er feil. Apparatet kan stå koplek til laderen så lenge du ønsker.



NORSK

Viktig! Kople alltid apparatet til laderen nå det ikke er i bruk. Ikke lad opp batteriet ved omgivelsestemperaturer under 4 °C eller over 40 °C.

Bruk av apparatet (fig. C)

- ◆ For å slå på apparatet skyver du strømbryteren (1) fremover.
- ◆ For å slå av apparatet skyver du strømbryteren bakover.

Rengjøring og vedlikehold

Advarsel! Rengjør filtrene jevnlig.

Rengjøring av støvoppsamler og filtre (fig. D, E, F & G)

Filtrene kan brukes mange ganger, og må rengjøres jevnlig.

- ◆ Trykk utløserknappen (2) og ta av støvoppsamleren (3).
- ◆ Løsne klipsene (8) og ta av filtrene (6 & 7) (fig. F).
- ◆ Fjern alt støv fra støvoppsamleren og vask den om nødvendig.
- ◆ Børst av eventuelt løst støv på filtrene.
- ◆ Vask filtrene i varmt såpevann.
- ◆ Sørg for at støvoppsamleren og filtrene er tørre.
- ◆ Plasser det myke filteret inn i det harde filteret.
- ◆ Hekt filtrene på apparatet og lås dem på plass med klipsene (8).
- ◆ Sett støvoppsamleren på apparatet igjen. Sørg for at støvoppsamleren klikker på plass.

Advarsel! Du må aldri bruke apparatet uten filtrene. Optimal støvsuging oppnås bare med rene filtre og tom støvoppsamler. Hvis det begynner å falle støv ut av apparatet når det er slått av, betyr det at støvoppsamleren er full og må tømmes.

Bytte filtre

Filtrene må byttes etter 6 til 9 måneder, og alltid når de er slitt eller skadet. Nye filtre kan skaffes hos din Black & Decker-forhandler (kat. no. VF20).

- ◆ Fjern filtrene som beskrevet ovenfor.
- ◆ Monter de nye filtrene som beskrevet ovenfor.

Miljø



Hvis du finner ut at Black & Decker-produktet ditt må byttes, eller hvis du ikke lenger har bruk for det, må du tenke på miljøet. Black & Decker serviceverksteder tar imot gamle Black & Decker-produkter og sørger for at de fjernes på en miljøvennlig måte.

Batteri (fig. H)



Beskytt miljøet ved å avhende brukte batterier i samsvar med lokale bestemmelser.

- ◆ Du bør lade ut batteriet ved å kjøre apparatet helt til motoren stopper.
- ◆ Hold batterilokket (9) som vist, og skyv det av apparatet.
- ◆ Koble fra ledningene (11) på batteriet (10).
- ◆ Skyv klipsen (12) ned, skyv batteriet tilbake og trekk det ut.
- ◆ Legg batteriet i egnet innpakning for å sikre at kontaktene ikke kan kortsluttes.
- ◆ Ta med batteriet til forhandleren eller den lokale resirkuleringsstasjonen.

Advarsel! Når batteriet først er fjernet, kan det ikke settes på igjen.

CE-sikkerhetserklæring

V2403/V3603

Black & Decker erklærer at disse apparater er konstruert i henhold til: 98/37/EØF, 89/336/EØF, 73/23/EØF, EN 55014, EN60335, EN 61000

L_{DA} (lydnivå): < 85 dB(A);
veid geometrisk middelvei av
vibrasjonsfrekvensen < 2,5 m/s²

Colin Wills, Director of Engineering
BDCI, 4/F, 2 Dai Wang Street, Tai Po
Industrial Estate, Tai Po NT, Hong Kong



NORSK

Reservdeler / reparasjoner

Reservdeler kan kjøpes hos autoriserte Black & Decker serviceverksteder, som også gir kostnadsoverslag og reparerer våre produkter.

Oversikt over våre autoriserte serviceverksteder finnes på Internet, vår hjemmeside www.blackdecker.no samt www.2helpU.com

Garanti

Black & Decker garanterer at produktet ikke har material- og/eller fabrikkfeil ved levering til kunde. Garantien er i tillegg til kundens lovlige rettigheter og påvirker ikke disse. Garantien gjelder innen medlemsstatene i den Europeiske Unionen og i det Europeiske Frihandelsområdet.

Hvis et Black & Decker produkt går i stykker på grunn av material- og/eller fabrikkfeil eller har mangler i forhold til spesifikasjonene, innen 24 måneder fra kjøpet, påtar Black & Decker seg å reparere eller bytte ut produktet med minst mulig vanskelighet for kunden.

Garantien gjelder ikke for feil som kommer av:

- ♦ normal slittasje
- ♦ feilaktig bruk eller vedlikehold (mislighold)
- ♦ at produktet har blitt skadet av fremmede gjenstander, emner eller ved et uhell

Det gjøres oppmerksom på at produktet ikke er beregnet på industriell/profesjonell/yrkesmessig bruk, men til hus- og hjemmebruk.

Garantien gjelder ikke om reparasjoner har blitt utført av noen andre enn et autorisert Black & Decker serviceverksted.

For å ta garantien i bruk skal produktet og kjøpekvitte leveres til forhandleren eller til et autorisert serviceverksted senest 2 måneder etter at feilen har blitt oppdaget. For informasjon om nærmeste autoriserte serviceverksted; kontakt det lokale Black & Decker kontoret på den adressen som er angitt i bruksanvisningen. En oversikt over alle autoriserte serviceverksteder samt servicevilkår finnes også tilgjengelig på Internet, adresse: www.2helpU.com



DANSK

Anvendelsesområde

Din Black & Decker Dustbuster® er designet til lette tørstøvsugningsformål. Produktet er kun beregnet til husholdningsbrug.

Sikkerhedsinstruktioner

- ◆ **Advarsel!** Ved brug af batteridrevne apparater skal de grundlæggende sikkerhedsforanstaltninger, herunder de nedenstående, altid følges, således at risikoen for brand, lækkende batterier og person- og materialeskader begrænses.
- ◆ Læs denne brugsanvisning omhyggeligt igennem, inden apparatet tages i brug.
- ◆ Værktøjet skal bruges som angivet i denne brugsanvisning. Anvendelsen af andet tilbehør eller udførelse af opgaver med andet udstyr end det her anbefalede kan medføre risiko for personskader.
- ◆ Opbevar brugsanvisningen til fremtidig brug.

Brugen af apparatet

- ◆ Brug ikke apparatet til at optage væsker eller letantændelige materialer med.
- ◆ Brug ikke apparatet i umiddelbar nærhed af vand. Neddyb ikke apparatet i vand.
- ◆ Træk aldrig i opladerens ledning for at tage stikket ud af kontakten. Ledningen skal holdes væk fra varme, olie og skarpe kanter.

Efter brug

- ◆ Tag opladeren ud af stikkontakten, før den rengøres.
- ◆ Når apparatet ikke er i brug, skal det opbevares et tørt sted. Børn må ikke have adgang til det opbevarede apparat.

Undersøgelse og reparation

- ◆ Før brug skal apparatet kontrolleres for skader eller defekte dele. Kontrollér for brud på delene, skader på knapper og andre forhold, der kan have indflydelse på apparatets funktion.
- ◆ Apparatet må ikke benyttes, hvis en af delene er beskadiget eller defekt.

- ◆ Skadede eller defekte dele skal repareres eller udskiftes af en autoriseret tekniker.
- ◆ Kontrollér jævnligt opladerens ledning for skader. Udskift opladeren, hvis ledningen er beskadiget eller defekt.
- ◆ Forsøg aldrig at fjerne eller udskifte andre dele end dem, der er specificeret i denne brugsanvisning.

Batteri og lader

- ◆ Man må aldrig forsøge at åbne batteriet eller laderen.
- ◆ Udsæt ikke batteriet eller laderen for vand.
- ◆ Brænd ikke batteriet.

Elektrisk sikkerhed

Kontroller, om laderens spænding svarer til lysnettets spænding.

 Laderen er dobbelt isoleret.

Funktioner (fig. A)

1. Strømafbryder
2. Udløserknop
3. Støveholder
4. Oplader
5. Opladerstik

Før første ibrugtagning

Før første ibrugtagning skal batteriet oplades i mindst 16 timer.

Brug

Opladning af batteriet (fig. B)

- ◆ Før opladning anbefales det, at batteriet aflades helt ved at lade det køre, til motoren standser.
- ◆ Sørg for, at apparatet er slukket.
- ◆ **Batteriet vil ikke blive opladet, hvis støvsugeren er tændt.**
- ◆ Sæt opladerstikket (5) i kontakten på undersiden af apparatet.
- ◆ Sæt opladeren i stikkontakten.
- ◆ **Oplad apparatet i mindst 16 timer.**

Under opladningen kan opladeren blive varm. Det er normalt og er ikke noget problem. Apparatet kan være tilsluttet opladeren på ubestemt tid.



DANSK

Vigtigt! Slut apparatet til opladeren, når det ikke er i brug. Batteriet må ikke oplades i omgivelsestemperaturer på under 4 °C eller over 40 °C.

Betjening af apparatet (fig. C)

- ◆ Tænd værktøjet ved at skyde afbryderen (1) fremad.
- ◆ Sluk apparatet ved at skyde afbryderen tilbage.

Rengøring og vedligeholdelse

Advarsel! Rens regelmæssigt filtrene.

Rengøring af støvbeholderen og filtrene (fig. D, E, F & G)

Filtrene kan bruges igen og bør renses jævnligt.

- ◆ Tryk på udløserknappen (2), og tag støvbeholderen (3) ud.
- ◆ Løsn klemmerne (8), og fjern filtrene (6 & 7) (fig. F).
- ◆ Fjern støvet fra støvbeholderen, og vask eventuelt beholderen.
- ◆ Børst løst støv af filtrene.
- ◆ Vask filtrene i varmt sæbevand.
- ◆ Sørg for, at støvbeholderen og filtrene tørrer helt.
- ◆ Sæt det bløde filter ind i det hårde filter.
- ◆ Sæt filterholderen på apparatet, og lås det på plads med klemmerne (8).
- ◆ Sæt støvbeholderen ind i apparatet igen. Sørg for, at støvbeholderen klikker på plads.

Advarsel! Benyt aldrig apparatet uden filtrene. Der kan kun opnås optimal støvopsamling med rene filtre og en tom støvbeholder. Hvis der begynder at falde støv ud af apparatet, efter at det er afbrudt, betyder det, at støvbeholderen er fuld og skal tømmes.

Udskiftning af filtrene

Filtrene skal udskiftes hver sjette til niende måned, samt hvis de er slidte eller beskadigede. Udskiftningsfiltre fås hos din Black & Decker-forhandler (katalognummer VF20).

- ◆ Demontér filtrene som beskrevet ovenfor.
- ◆ Montér de nye filtre som beskrevet ovenfor.

Opslidt værktøj og miljøet



Hvis du en dag skal udskifte dit Black & Decker produkt, eller hvis du ikke skal bruge det længere, bør du tænke på beskyttelse af miljøet. Black & Decker serviceværksteder modtager gamle Black & Decker produkter og sørger for, at de bortskaffes på en miljø sikker måde.

Batteri (fig. H)



Hvis du selv ønsker at bortskaffe produktet, skal batteriet afmonteres som beskrevet herunder og bortskaffes i overensstemmelse med gældende miljøbestemmelser.

- ◆ Det anbefales at aflade batteriet ved at lade det køre, til motoren standser.
- ◆ Hold på batteridækslet (9) som vist, og skub det af apparatet.
- ◆ Fjern ledningerne (11) fra batteriet (10).
- ◆ Tryk klemmen (12) ned, skyd batteriet tilbage, og tag det ud.
- ◆ Læg batteriet i en dertil egnet emballage for at undgå, at polerne kortsluttes.
- ◆ Bring batteriet til din forhandler eller en lokal genbrugscentral.

Advarsel! Når batteriet er taget ud, kan det ikke monteres igen.



DANSK

EU-overensstemmelseserklæring

V2403/V3603

Black & Decker erklærer, at dette apparat er konstrueret i henhold til:

98/37/EØF, 89/336/EØF, 73/23/EØF,
EN 55014, EN60335, EN 61000

L_{pA} (lydniveau): < 85 dB(A);

hånd/arm vægt vibration < 2,5 m/s²

Colin Wills, Director of Engineering
BDCl, 4/F, 2 Dai Wang Street, Tai Po
Industrial Estate, Tai Po NT, Hong Kong

Reserve dele / reparationer

Reserve dele kan købes hos autoriserede Black & Decker serviceværksteder, som giver forslag til omkostninger og reparerer vore produkter.

Oversigt over vore autoriserede værksteder findes på internettet på vor hjemmeside www.blackdecker.dk samt www.2helpU.com

Garanti

Black & Decker garanterer, at produktet er fri for materielle skader og/eller fabrikationsfejl ved levering til kunden. Garantien er et tillæg til konsumentens lovlige rettigheder og påvirker ikke disse. Garantien gælder indenfor medlemsstaterne af den Europæiske Union og i det Europæiske Frihandelsområde.

Hvis et Black & Decker produkt går i stykker på grund af materiel skade og/eller fabrikationsfejl eller på anden måde ikke fungerer i overensstemmelse med specifikationen, inden for 24 måneder fra købsdatoen, påtager Black & Decker sig at reparere eller ombytte produktet med mindst muligt besvær for kunden.

Garantien gælder ikke for fejl og mangler, der er sket i forbindelse med:

- ♦ normal slitage
- ♦ uheldige følger efter unormal anvendelse af værktøjet
- ♦ overbelastning, hærværk eller overdrevent intensivt brug af værktøjet
- ♦ ulykkeshændelse

Garantien gælder ikke hvis reparationer er udført af nogen anden end et autoriseret Black & Decker værksted.

For at udnytte garantien skal produktet og købskvitteringen indleveres til forhandleren eller til et autoriseret værksted, senest 2 måneder efter at fejlen opdages. For information om nærmeste autoriserede værksted: kontakt det lokale Black & Decker kontor på den adresse som er opgivet i brugsanvisningen. Liste over alle autoriserede Black & Decker serviceværksteder samt servicevilkår er tilgængelig på internettet, på adressen www.2helpU.com



SUOMI

Käyttötarkoitus

Black & Deckerin Dustbuster® vesimari on suunniteltu kevyeen imurointiin. Kone on tarkoitettu ainoastaan kotikäyttöön.

Turvallisuusohjeet

- ♦ **Varoitus!** Akkukäyttöisiä koneita käytettäessä on aina noudatettava mm. seuraavia turvallisuusohjeita, jotta tulipalojen, akkuvuotojen, henkilövahinkojen ja materiaalivaurioiden riski olisi mahdollisimman pieni.
- ♦ Lue käyttöohje huolellisesti ennen koneen käyttöönottoa.
- ♦ Koneen käyttötarkoitus kuvataan tässä käyttöohjeessa. Käytä konetta ainoastaan sellaiseen työhön, johon se on tarkoitettu, ja käytä vain käyttöohjeessa suositeltuja tarvikkeita ja lisälaitteita. Ohjeesta poikkeava käyttö voi aiheuttaa onnettomuuden.
- ♦ Säilytä käyttöohje kaikkien koneen käyttäjien ulottuvilla.

Koneen käyttäminen

- ♦ Älä käytä konetta nesteiden imuroimiseen. Älä imuroi materiaaleja, jotka saattavat syttyä palamaan.
- ♦ Älä käytä konetta veden lähellä. Älä upota konetta veteen.
- ♦ Älä koskaan irrota laturia virtalähteestä vetämällä laturin johdosta. Suojaa laturi kuumuudelta, öljyltä ja teräviltä reunoilta.

Käytön jälkeen

- ♦ Irrota laturi virtalähteestä ennen puhdistamista.
- ♦ Säilytä konetta kuivassa paikassa, kun se ei ole käytössä. Varmista, että lapset eivät pääse käsiksi koneisiin.

Tarkastus ja korjaukset

- ♦ Tarkista ennen käyttöä, ettei koneessa ole vaurioita tai viallisia osia. Tarkista, ettei koneessa ole murtuneita osia, vaurioituneita kytkimiä tai muita seikkoja, jotka saattavat vaikuttaa koneen toimintaan.

- ♦ Älä käytä konetta, jos jokin sen osista on viallinen.
- ♦ Viallinen osa tulee korjata tai vaihtaa valtuutetussa Black & Deckerin huoltoliikkeessä.
- ♦ Tarkista laturin johto säännöllisesti vaurioiden varalta. Vaihda laturi, jos sen johto on vaurioitunut tai viallinen.
- ♦ Älä koskaan yritä irrottaa tai vaihtaa sellaisia osia, joita ei ole määriteltä tässä oppaassa.

Akut ja laturi

- ♦ Älä koskaan yritä avata akkua tai laturia.
- ♦ Älä altista akkua tai laturia vedelle.
- ♦ Älä polta akkuja.

Sähköturvallisuus

Tarkista, että laturin jännite vastaa verkon jännitettä.

- ♦ Laturi on kaksoiseristetty.

Ominaisuudet (kuva A)

1. Virrankatkaisija
2. Pölynkerääjän vapautusnappi
3. Pölynkeräysastia
4. Laturi
5. Laturin kontakti

Ennen ensimmäistä käyttökertaa

Akkua täytyy ladata vähintään 16 tuntia ennen ensimmäistä käyttökertaa.

Käyttö

Akun lataaminen (kuva B)

- ♦ Ennen latausta akku on hyvä tyhjentää käyttämällä konetta, kunnes moottori pysähtyy.
- ♦ Varmista, että kone on pois päältä.

Akku ei lataudu, jos virrankatkaisija on päällä-asennossa.

- ♦ Liitä laturin pistoke (5) liittimeen laitteen alapuolella.
- ♦ Laita laturi virtalähteeseen.
- ♦ **Anna koneen latautua vähintään 16 tuntia.**



SUOMI

Laturi saattaa lämmentä latauksen aikana. Tämä on täysin normaalia eikä ole merkinä ongelmasta. Kone voi olla latauksessa seinätelineessä kuinka kauan tahansa.

Tärkeää! Laita kone aina lataukseen, kun sitä ei käytetä. Älä lataa akkua alle +4 °C tai yli +40 °C asteen lämpötiloissa.

Koneen käyttö (kuva C)

- ◆ Käynnistä kone painamalla virrankatkaisinta (1) eteenpäin.
- ◆ Sammuta kone asettamalla virrankatkaisija taaksepäin.

Puhdistus ja huolto

Varoitus! Puhdista suodattimet säännöllisesti.

Pölynkerääjän ja suodattimien puhdistus (kuvat D, E, F & G)

Suodattimia voidaan käyttää kerta toisensa jälkeen; siksi ne on puhdistettava säännöllisesti.

- ◆ Paina vapautusnappia (2) ja irrota pölynkeräysastia (3).
- ◆ Irrota kiinnikkeet (8) ja poista suodattimet (6 & 7) (kuva F).
- ◆ Poista kaikki pöly pölynkeräysastiasta ja pese se tarvittaessa.
- ◆ Harjaa kaikki irtopöly pois suodattimista.
- ◆ Pese suodattimet lämpimässä saippuvedessä.
- ◆ Varmista, että pölynkerääjä ja suodattimet ovat kuivia.
- ◆ Aseta pehmeä suodatin kovaan suodattimeen.
- ◆ Kiinnitä suodatinyksikkö koneeseen ja lukitse se paikalleen kiinnikkeillä (8).
- ◆ Laita pölynkerääjä koneeseen. Varmista, että se napsahtaa kiinni paikalleen.

Varoitus! Älä koskaan käytä konetta ilman suodattimia. Paras imurointitulos saadaan ainoastaan silloin, kun suodattimet ovat kuivia ja pölynkeräysastia on tyhjä. Jos pölyä alkaa tippua koneesta sammuttamisen jälkeen, pölynkerääjä on täynnä ja se täytyy tyhjentää.

Suodattimien vaihtaminen

Suodattimet tulee vaihtaa 6 - 9 kuukauden välein tai jos ne ovat kuluneet tai vaurioituneet. Uusia suodattimia myyvät Black & Decker -tuotteiden jälleenmyyjät (tuotenro VF20).

- ◆ Poista suodattimet yllä kuvatulla tavalla.
- ◆ Kiinnitä uudet suodattimet yllä kuvatulla tavalla.

Ympäristö



Kun Black & Decker -koneesi on käytetty loppuun, älä heitä sitä tavallisten roskien mukana pois. Black & Deckerin huoltoiliikkeit ottavat vastaan vanhoja Black & Decker -tuotteita ja varmistavat, että ne hävitetään ympäristölle turvallisella tavalla.

Akku (kuva H)



Vie loppuunkäytetyt akut niille tarkoitettuun keräyspaikkaan tai -astiaan.

- ◆ Tyhjennä akku käyttämällä konetta, kunnes moottori pysähtyy.
- ◆ Pidä Akkusuoja (9) kiinni kuvan osoittamalla tavalla ja vedä se irti koneesta.
- ◆ Kytke johdot (11) irti akun navoista (10).
- ◆ Paina kiinnike (12) alas, liu'uta akku taakse ja vedä se irti.
- ◆ Laita akku sopivaan pakkaukseen siten, etteivät navat pääse oikosulkuun.
- ◆ Voit viedä akun niille tarkoitettuun keräysastiaan tai paikalliseen kierrätyskeskukseen.

Varoitus! Kun akku on irrotettu, sitä ei voida enää laittaa takaisin.



SUOMI

CE-vaatimustenmukaisuusvakuutus

V2403/V3603<body>Black & Decker vakuuttaa, että nämä työkalut ovat 98/37/EC, 89/336/EEC, 73/23/EEC, EN 55014, EN60335, EN 61000 mukaiset.

L_{pa} (äänenpaine): < 85 dB(A);
tärinätaajuuden painotettu geometrinen keskiarvo < 2,5 m/s²

Colin Wills, Director of Engineering
BDCI, 4/F, 2 Dai Wang Street, Tai Po
Industrial Estate, Tai Po NT, Hong Kong

Korjaukset / varaosat

Mikäli koneeseen tulee vikaa, jätä se aina Black & Deckerin valtuuttamaan huoltoliikkeeseen korjattavaksi (tiedot löytyvät uusimmasta tuoteluettelostamme tai ottamalla yhteyttä Black & Decker Oy:hyn). Varaosia myyvät valtuutetut Black & Deckerin huoltoliikkeet, ja heiltä voi myös pyytää kustannusarvion koneen korjauksesta.

Tiedot valtuutetuista huoltoliikkeistä löytyvät myös internetistä osoitteesta www.2helpU.com sekä kotisivuiltamme www.blackdecker.fi

Takuu

Black & Decker Oy takaa, ettei koneessa ollut materiaali- ja/tai valmistusvikaa silloin, kun se toimitettiin ostajalle. Takuu on lisäys kuluttajan laillisiin oikeuksiin eikä vaikuta niihin. Takuu on voimassa Euroopan Unionin jäsenmaissa ja Euroopan vapaakauppa-alueella (EFTA).

Mikäli Black & Decker -kone hajooa materiaali- ja/tai valmistusvirheen tai teknisten tietojen epätarkkuuden vuoksi 24 kk:n kuluessa ostopäivästä, Black & Decker korjaa koneen ilman kustannuksia ostajalle tai vaihtaa sen uuteen Black & Decker Oy:n valinnan mukaan.

Takuu ei kata vikoja, jotka johtuvat koneen

- ♦ normaalista kulumisesta
- ♦ ylikuormituksesta, virheellisestä käytöstä tai hoidosta
- ♦ vahingoittamisesta vieraalla esineellä tai aineella tai onnettomuustapauksessa.

Takuu ei ole voimassa, mikäli konetta on korjannut joku muu kuin Black & Deckerin valtuuttama huoltoliike.

Edellytyksenä takuun saamiselle on, että ostaja jättää koneen ja ostokuitin jälleenmyyjälle tai valtuutetulle huoltoliikkeelle viimeistään 2 kuukauden kuluessa vian ilmenemisestä. Tiedot valtuutetuista huoltoliikkeistä saa ottamalla yhteyttä Black & Decker Oy:hyn sekä internetistä osoitteesta www.2helpU.com, jossa on myös takuuehdot.



ΕΛΛΗΝΙΚΑ

Επιδιωκόμενη χρήση

Το δικό σας σκουπάκι Dustbuster® της Black & Decker έχει σχεδιαστεί για ελαφρές εργασίες ξηρού σκουπίσματος. Αυτό το προϊόν προορίζεται για οικιακή χρήση μόνο.

Οδηγίες ασφαλείας

- ♦ **Προσοχή!** Κατά τη χρήση επαναφορτιζόμενων συσκευών, θα πρέπει πάντα να λαμβάνονται οι βασικές προφυλάξεις ασφαλείας, για τον περιορισμό του κινδύνου πυρκαγιάς, διαρροής υγρού από μπαταρίες, σωματικών βλαβών και υλικών ζημιών.
- ♦ Πριν χρησιμοποιήσετε τη συσκευή διαβάστε προσεκτικά ολόκληρο το εγχειρίδιο.
- ♦ Η ενδεδειγμένη χρήση αναφέρεται σε αυτό το εγχειρίδιο. Τόσο η χρήση εξαρτημάτων ή προσθηκών όσο και η πραγματοποίηση εργασιών με τη συσκευή που δεν συνιστώνται σε αυτό το εγχειρίδιο οδηγούν εγκυμονεί κίνδυνο τραυματισμού.
- ♦ Φυλάξτε το εγχειρίδιο αυτό για μελλοντική αναφορά.

Χρήση της συσκευής σας

- ♦ Μη χρησιμοποιείτε τη συσκευή για τη συλλογή υγρών ή υλικών τα οποία υπάρχει κίνδυνος να αναφλεγούν.
- ♦ Μη χρησιμοποιείτε τη συσκευή κοντά σε νερό. Μην βυθίζετε τη συσκευή στο νερό.
- ♦ Ποτέ μην αποσυνδέετε το φορτιστή από την πρίζα τραβώντας το καλώδιό του. Φροντίστε το καλώδιο να παραμένει μακριά από τη θερμότητα, τα λάδια και από αιχμηρές ακμές.

Μετά τη χρήση

- ♦ Βγάλτε το φορτιστή από την πρίζα πριν τον καθαρίσετε.
- ♦ Όταν δεν χρησιμοποιείται, η συσκευή πρέπει να φυλάσσεται σε ξηρό χώρο. Τα παιδιά δεν πρέπει να έχουν πρόσβαση σε αποθηκευμένες συσκευές.

Επιθεώρηση και επισκευές

- ♦ Πριν από τη χρήση, ελέγξτε προσεκτικά τη συσκευή για κατεστραμμένα ή ελαττωματικά μέρη.

Ελέγξτε για μέρη που έχουν σπάσει, για τυχόν ζημιές στους διακόπτες, και γενικά για κάθε είδους συνθήκες οι οποίες ενδέχεται να επηρεάσουν τη λειτουργία της συσκευής.

- ♦ Μη χρησιμοποιείτε τη συσκευή αν κάποιο εξάρτημά της παρουσιάζει ελάττωμα.
- ♦ Φροντίστε να γίνει η επισκευή ή η αντικατάσταση των τυχόν ελαττωματικών εξαρτημάτων από εξουσιοδοτημένο κέντρο επισκευών.
- ♦ Να ελέγχετε τακτικά το καλώδιο του φορτιστή για φθορές. Αντικαταστήστε το φορτιστή εάν το καλώδιο είναι φθαρμένο ή ελαττωματικό.
- ♦ Ποτέ μην επιχειρείτε να αφαιρέσετε ή να αντικαταστήσετε εξαρτήματα άλλα από αυτά που προσδιορίζονται σε αυτό το εγχειρίδιο.

Μπαταρία και φορτιστής

- ♦ Μην επιχειρήσετε ποτέ να ανοίξετε την μπαταρία ή το φορτιστή.
- ♦ Μην εκθέτετε την μπαταρία ή το φορτιστή σε νερό.
- ♦ Μην καίτε την μπαταρία.

Ηλεκτρική ασφάλεια

Βεβαιωθείτε ότι η τάση του φορτιστή σας αντιστοιχεί με την τάση του δικτύου σας.

 Ο φορτιστής σας έχει διπλή μόνωση.

Χαρακτηριστικά (εικ. Α)

1. Διακόπτης On/off
2. Πλήκτρο απελευθέρωσης
3. Κάδος αποθήκευσης σκόνης
4. Φορτιστής
5. Βύσμα φορτιστή

Πριν από την πρώτη χρήση

Πριν από την πρώτη χρήση, η μπαταρία θα πρέπει να φορτιστεί επί τουλάχιστον 16 ώρες.

Χρήση

Φόρτιση της μπαταρίας (εικ. Β)

- ♦ Πριν από τη φόρτιση, κατά προτίμηση εκφορτίστε την μπαταρία, θέτοντας τη συσκευή σε λειτουργία μέχρι να σταματήσει το μοτέρ.



ΕΛΛΗΝΙΚΑ

- ◆ Βεβαιωθείτε ότι η συσκευή είναι εκτός λειτουργίας. **Η μπαταρία δε θα πρέπει να φορτίζεται εάν ο διακόπτης On/off θρίσκεται στη θέση On.**
- ◆ Εισαγάγετε το βύσμα φορτιστή (5) στο ακροδέκτη σύνδεσης στην κάτω πλευρά της συσκευής.
- ◆ Συνδέστε το φορτιστή με την πρίζα.
- ◆ **Αφήστε τη συσκευή να φορτίσει επί τουλάχιστον 16 ώρες.**

Κατά τη φόρτιση, υπάρχει η πιθανότητα να θερμανθεί ο φορτιστής. Αυτό είναι φυσιολογικό και δεν αποτελεί πρόβλημα. Η συσκευή μπορεί να παραμείνει συνδεδεμένη στο φορτιστή για απεριόριστο χρονικό διάστημα.

Σημαντικό! Να συνδέετε τον φορτιστή στη συσκευή όταν η συσκευή είναι εκτός χρήσης. Μη φορτίζετε τη μπαταρία σε θερμοκρασίες περιβάλλοντος κάτω των 4 °C ή άνω των 40 °C.

Λειτουργία της συσκευής (εικ. C)

- ◆ Για να θέσετε το εργαλείο σε λειτουργία, σύρετε εμπρός το διακόπτη on/off (1).
- ◆ Για να την σβήσετε, σύρετε πίσω το διακόπτη on/off.

Καθαρισμός και συντήρηση

Προσοχή! Να καθαρίζετε τακτικά τα φίλτρα.

Καθαρισμός του κάδου αποθήκευσης σκόνης και των φίλτρων (εικ. D, E, F & G)

Τα φίλτρα επαναχρησιμοποιούνται και θα πρέπει να καθαρίζονται τακτικά.

- ◆ Πατήστε το κουμπί απελευθέρωσης (2) και αφαιρέστε τον κάδο αποθήκευσης σκόνης (3).
- ◆ Λύστε τα κλιπ (8) και αφαιρέστε τα φίλτρα (6 & 7) (εικ. F).
- ◆ Αφαιρέστε τυχόν σκόνη από τον κάδο αποθήκευσης σκόνης και πλύνετε τον κάδο αν είναι απαραίτητο.
- ◆ Βουρτσίστε τυχόν επιφανειακή σκόνη από τα φίλτρα.
- ◆ Πλύνετε τα φίλτρα σε ζεστή σαπουνάδα.
- ◆ Βεβαιωθείτε ότι ο κάδος αποθήκευσης σκόνης και τα φίλτρα είναι στεγνά.

- ◆ Τοποθετήστε το μαλακό φίλτρο μέσα στο σκληρό φίλτρο.
- ◆ Αγκιστρώστε το συγκρότημα του φίλτρου μέσα στην συσκευή και στερεώστε το στη θέση του με τα κλιπ (8).
- ◆ Επανατοποθετήστε τον κάδο αποθήκευσης σκόνης επάνω στη συσκευή. Βεβαιωθείτε ότι ο κάδος αποθήκευσης σκόνης έχει ασφαλίσει καλά στη θέση του.

Προσοχή! Ποτέ μη χρησιμοποιείτε τη συσκευή χωρίς τα φίλτρα. Η βέλτιστη συλλογή σκόνης επιτυγχάνεται μόνο με καθαρά φίλτρα και άδειο κάδο αποθήκευσης σκόνης. Αν από τη συσκευή αρχίσει να πέφτει σκόνη αφού έχει τεθεί εκτός λειτουργίας, σημαίνει ότι ο κάδος αποθήκευσης σκόνης είναι γεμάτος και θα πρέπει να αδειάσει.

Αντικατάσταση των φίλτρων

Τα φίλτρα θα πρέπει να αντικαθίστανται κάθε 6 έως 9 μήνες και όποτε είναι φθαρμένα ή έχουν ζημιές. Το δικό σας εξουσιοδοτημένο κατάστημα Black & Decker διαθέτει ανταλλακτικά φίλτρα (κωδ. VF20).

- ◆ Αφαιρέστε τα φίλτρα όπως περιγράφεται παραπάνω.
- ◆ Τοποθετήστε τα νέα φίλτρα όπως περιγράφεται παραπάνω.

Διάθεση εργαλείων και περιβάλλον



Εάν κάποια μέρα διαπιστώσετε ότι το προϊόν σας Black & Decker χρειάζεται αντικατάσταση ή δεν σας χρησιμεύει πλέον, σκεφτείτε την προστασία του περιβάλλοντος. Οι τεχνικοί της Black & Decker θα παραλάβουν τα μεταχειρισμένα προϊόντα της Black & Decker και θα μεριμνήσουν για την διάθεσή τους κατά τρόπο που δεν βλάπτει το περιβάλλον.



ΕΛΛΗΝΙΚΑ

Μπαταρία (εικ. Η)



Αν θέλετε να απορρίψετε το προϊόν εσείς, πρέπει να αφαιρεθεί η μπαταρία όπως περιγράφεται παρακάτω και η απόρριψή της να γίνει σύμφωνα με τους τοπικούς κανονισμούς.

- ♦ Κατά προτίμηση εκφορτίστε την μπαταρία, θέτοντας τη συσκευή σε λειτουργία μέχρι να σταματήσει το μοτέρ.
- ♦ Κρατήστε το κάλυμμα της μπαταρίας (9) όπως εικονίζεται, και πατώντας βγάλετε τον από τη συσκευή.
- ♦ Αποσυνδέστε τα καλώδια (11) από την μπαταρία (10).
- ♦ Πιέστε το κλιπ (12) προς τα κάτω, σύρετε την μπαταρία προς τα πίσω και τραβήξτε την έξω.
- ♦ Συσκευάστε τη μπαταρία κατάλληλα, ώστε να εξαλείψετε το ενδεχόμενο βραχυκύκλωσης των πόλων.
- ♦ Στείλτε τη μπαταρία στον αντιπρόσωπό σας ή σε έναν τοπικό σταθμό ανακύκλωσης.

Προσοχή! Μετά την αφαίρεση της, η μπαταρία δε μπορεί να ξαναποθετηθεί.

Δήλωση συμμόρφωσης ΕΚ

V2403/V3603

Black & Decker δηλώνει ότι αυτά τα προϊόντα σχεδιάστηκαν σύμφωνα με: 98/37/ΕΟΚ, 89/336/ΕΟΚ, 73/23/ΕΟΚ, EN 55014, EN60335, EN 61000
 L_{PA} (ηχητική πίεση): < 85 dB(A);
ακουστική δύναμη < 2,5 m/s²

Colin Wills, Director of Engineering
BDCI, 4/F, 2 Dai Wang Street, Tai Po
Industrial Estate, Tai Po NT, Hong Kong

Εγγύηση

Η Black & Decker είναι σίγουρη για την ποιότητα των προϊόντων της και παρέχει σημαντική εγγύηση. Η παρούσα γραπτή εγγύηση αποτελεί πρόσθετο δικαίωμά σας και δεν ζημιώνει τα συνταγματικά σας δικαιώματα. Η εγγύηση ισχύει εντός της επικράτειας των Κρατών Μελών της Ευρωπαϊκής Ένωσης και της Ευρωπαϊκής Ζώνης Ελευθέρων Συναλλαγών.

Σε περίπτωση που κάποιο προϊόν της Black & Decker παρουσιάσει βλάβη εξαιτίας ελαττωματικών υλικών, ποιότητας εργασίας ή έλλειψης συμφωνίας με τις προδιαγραφές εντός 24 μηνών από την ημερομηνία αγοράς, η Black & Decker εγγυάται την αντικατάσταση των ελαττωματικών τμημάτων, την επισκευή προϊόντων που έχουν υποστεί εύλογη φθορά λόγω χρήσης ή την αντικατάσταση των προϊόντων προκειμένου να εξασφαλίσει την ελάχιστη ενόχληση στους πελάτες της, εκτός αν:

- ♦ Το προϊόν έχει χρησιμοποιηθεί σε εργασιακό, επαγγελματικό περιβάλλον ή αν έχει εννοικιαστεί
- ♦ Έχει γίνει εσφαλμένη χρήση του προϊόντος ή αν έχει παραμεληθεί
- ♦ Το προϊόν έχει υποστεί βλάβη από άλλα αντικείμενα, από ουσίες ή λόγω ατυχήματος
- ♦ Έχει γίνει προσπάθεια επισκευής από μη εξουσιοδοτημένα κέντρα επισκευών ή από προσωπικό που δεν ανήκει στο προσωπικό της Black & Decker

Για να ισχύσει η εγγύηση, πρέπει να υποβάλετε απόδειξη αγοράς στον πωλητή ή το εξουσιοδοτημένο κέντρο επισκευών. Ενημερωθείτε για το πλησιέστερο κέντρο επισκευών της περιοχής σας, επικοινωνώντας με τα γραφεία της Black & Decker στη διεύθυνση που αναγράφεται στο εγχειρίδιο. Επίσης, για να πληροφορηθείτε για τα εξουσιοδοτημένα κέντρα επισκευών της Black & Decker, τις λεπτομέρειες και τους αρμόδιους των υπηρεσιών που παρέχονται μετά την πώληση, μπορείτε να ανατρέξετε στο Διαδίκτυο στη διεύθυνση:

www.2helpU.com



TÜRKÇE

Öngörülen kullanımı

Sahip olduğunuz Black & Decker Dustbuster® el süpürgesi kuru ve hafif temizlik işlerinde kullanılmak üzere tasarlanmıştır. Bu ürün sadece ev işlerinde kullanım içindir.

Güvenlik talimatları

- ♦ **Uyarı!** Pille çalışan cihazları kullanırken, yangın, pili akması, yaralanma ve eşyaya gelebilecek hasar risklerini azaltmak için aşağıdakileri de içeren temel güvenlik önlemlerine daima uyulmalıdır.
- ♦ Cihazı kullanmadan önce tüm kullanım kılavuzunu dikkatlice okuyunuz.
- ♦ Bu ürünün kullanım amacı bu kullanım kılavuzunda anlatılmıştır. Bu kullanım kılavuzunda belirtilen aksesuarların ya da yardımcı aletlerin kullanılmaması veya aletle tavsiye edilenin dışındaki işlemlerin yapılması yaralanma riskinin doğmasına yol açabilir.
- ♦ Bu kullanım kılavuzunu gelecekteki kullanımlar için saklayınız.

Cihazınızın kullanımı

- ♦ Cihazı sıvı ve alev alabilecek malzemeleri toplamak için kullanmayın.
- ♦ Cihazı suyun yakınında kullanmayın. Cihazı suya sokmayın.
- ♦ Şarj prizden çıkarmak için hiçbir zaman şarj telinden çekmeyin. Şarj telini sıcaktan, yağdan ve keskin kenarlı cisimlerden uzak tutun.

Kullanımdan sonra

- ♦ Temizlemeden önce şarj prizden çıkartın.
- ♦ Kullanımda olmadığı anda cihaz kuru bir yerde muhafaza edilmelidir. Bu muhafaza alanına çocuklar girmemelidir.

Cihazın kontrolü ve tamiri

- ♦ Kullanımdan önce cihazın veya herhangi bir parçasının arızalı olup olmadığını kontrol edin. Parçaların çatlak olup olmadığını, düğmelerinin arızalı olup olmadığını ve düzgün işlemeyi etkileyecek diğer şartların kontrolünü yapın.

- ♦ Herhangi bir parçası arızalıysa veya hatalıysa cihazı kullanmayın.
- ♦ Arızalı parçalar yetkili tamir servislerinde tamir edilmeli veya değiştirilmelidir.
- ♦ Şarj kablosunu hasara karşı düzenli olarak kontrol edin. Kablo hasarlı veya kusurluysa şarjı değiştirin.
- ♦ Bu kullanım kılavuzunda belirtilen parçaların dışındaki hiç bir parçayı değiştirmeye veya sökmeye çalışmayın.

Pil ve şarj

- ♦ Hiçbir nedenle pili veya şarjı açmaya çalışmayın.
- ♦ Pili ve şarjı suyla temas ettirmeyin.
- ♦ Pili ateşe atmayın.

Elektrik güvenliği

Şarj adaptörü, sadece tek voltaj için tasarlanmıştır. Daima şebeke voltajının, adaptörünüzün üstünde yazılı olan voltajla aynı olmasına dikkat edin.

Adaptörünüz, EN 60335 uyarınca çift yalıtımlıdır, bu nedenle topraklanması gerekmez.

Özellikler (şek. A)

1. Açma/kapama düğmesi
2. Serbest bırakma düğmesi
3. Toz bölmesi
4. Şarj
5. Şarj fişi

İlk kullanımdan önce

İlk kullanımdan önce pili en az 16 saat şarj edilmesi gerekir.

Kullanım

Pili şarj etme (şek. B)

- ♦ Şarjdan önce, tercihen motor durana kadar cihazı çalıştırarak pili boşaltın.
- ♦ Cihazın kapalı olduğundan emin olun. **Açma/kapama düğmesi açık konumdayken pil şarj edilmez.**
- ♦ Fişi (5), cihazın alt tarafında şarj bağlantıya takın.
- ♦ Şarjı prize takın.
- ♦ **Cihazı en az 16 saat şarjda tutun.**



TÜRKÇE

Şarj olma sırasında şarj cihazı ısınabilir. Bu normaldir ve herhangi bir sorun olduğunu göstermez. Cihaz şarja bağlı durumda süresiz olarak kalabilir. **Önemli!** Alet kullanımda olmadığı anda şarj cihazına bağlayın. Pili, 4 °C altındaki veya 40 °C üzerindeki çevre sıcaklığında şarj etmeyin.

Cihazı çalıştırma (şek. C)

- ◆ Açmak için, açma/kapama düğmesini (1) ileri itin.
- ◆ Kapatmak için, açma/kapama düğmesini geri çekin.

Temizlik ve bakım

Uyarı! Filtreleri düzenli olarak temizleyin.

Toz bölmesi ve filtrelerin temizlenmesi (şek. D, E, F & G)

Filtreler tekrar kullanılabilir ve düzenli olarak temizlenmelidir.

- ◆ Serbest bırakma düğmesine (2) bastırın ve toz bölmesini (3) çıkartın.
- ◆ Klipsleri (8) açın ve filtreleri (6 & 7) çıkartın (şek. F).
- ◆ Toz bölümündeki tozları temizleyin ve gerekiyorsa bölmeyi yıkayın.
- ◆ Filtrelerin civarındaki tozları fırçalayarak temizleyin.
- ◆ Filtreleri ılık sabunlu suyla yıkayın.
- ◆ Toz bölümünün ve filtrelerin kuru olduğundan emin olun.
- ◆ Yumuşak filtreyi sert filtrenin içine yerleştirin.
- ◆ Filtreyi cihazın üzerine kenetleyin ve klipsleri (8) kullanarak yerine kilitleyin.
- ◆ Toz bölümünü cihaza yeniden takın. Toz bölümünün yerine oturduğundan emin olun.

Uyarı! Cihazı asla filtreler olmaksızın kullanmayın. En iyi toz toplama temiz filtreler ve boş bir toz bölümüyle mümkündür. Cihaz kapatıldıktan sonra, toz cihazın arkasından geri çıkıyorsa bu, toz bölümünün dolduğu ve boşaltılması gerektiği anlamına gelir.

Filtreleri değiştirme

Filtrelerin 6 - 9 ayda bir ve yıpranma veya hasar durumunda değiştirilmesi gerekir. Değiştirme filtreleriniz Black & Decker satıcınızdan bulunabilir (kat. no. VF20).

- ◆ Yukarıda anlatıldığı şekilde eski filtreleri çıkartın.
- ◆ Yukarıda anlatıldığı şekilde yeni filtreleri yerleştirin.

Yaşam alanlarını koruma



Bir gün sahip olduğunuz Black & Decker ürününü değiştirmek isterseniz veya buna artık ihtiyacınız kalmaz ise yaşam alanlarının korunmasını düşünün. Black & Decker tamir servisleri, Black & Decker'in eski ürünlerini alarak onların ekolojik olarak güvenli bir şekilde uzaklaştırılmasını sağlar.

Pil (şek. H)



Ürünü kendiniz uzaklaştırmak istiyorsanız, pillerin aşağıda açıklanan şekilde çıkartılması ve yerel kurallara uygun bir şekilde uzaklaştırılması gerekir.

- ◆ Tercihen motor durana kadar cihazı çalıştırarak pili boşaltın.
- ◆ Koruyucu kapağı (9) gösterildiği gibi tutun ve iterek bunu cihazdan çıkartın.
- ◆ Kabloları (11) pilden (10) sökün.
- ◆ Klipsi (12) bastırın, pili geri çekin ve dışarı çıkartın.
- ◆ Pile uygun bir paketleme yaparak uçların kısa devre yapmadığından emin olun.
- ◆ Pili servis acentenize veya yerel yeniden dönüşüm istasyonuna götürün.

Uyarı! Pil bir kere çıkarıldıktan sonra yeniden takılamaz.



TÜRKÇE

EC'ye uygunluk beyanı

V2403/V3603

Black & Decker firması ürünlerinin 98/37/EC, 89/336/EEC, 73/23/EEC, EN 55014, EN60335, EN 61000 normuna uyduğunu beyan eder.

L_{pA} (ses şiddeti): < 85 dB(A);
ivme karesinin ortalama ağırlıklı < 2,5 m/s²

Colin Wills, Director of Engineering
BDCI, 4/F, 2 Dai Wang Street, Tai Po
Industrial Estate, Tai Po NT, Hong Kong

Garanti talebinde bulunmak için, satıcıya veya yetkili tamir servisine satın aldığınıza dair ispat sunmalısınız. Bu kılavuzda belirtilen adresteki yerel Black & Decker ofisine başvurarak size en yakın yetkili tamir servisinin yerini öğrenebilirsiniz. Ya da, İnternet'te Black & Decker yetkili tamir servislerinin listesini ve satış sonrası hizmet veren yetkililerin tam detaylarını öğrenebilirsiniz. Bu site: www.2helpU.com adresindedir.

Garanti

Black & Decker, ürünün kalitesinden emindir ve ürün için üstün bir garanti sunar. Ayrıca bu garanti belgesi, hiçbir şekilde kanuni haklarınızın olmasını gerektirmez.

Eğer bir Black & Decker ürünü, hatalı malzeme ve işçilik nedeniyle bozulursa, satın alma tarihinden 12 ay içinde müşteriye mümkün olabilecek en az sorunu yaşatabilmek için Black & Decker hatalı kısımları değiştirmeyi, belirgin bir şekilde yıpranmış veya hasar görmüş kısımları onarmayı veya değiştirmeyi kabul eder; ancak bu belirtilenler şu durumlar dışında geçerlidir:

- Ürün ticari veya profesyonel amaçlarla kullanılmışsa veya kiraya verilmişse;
- Ürün yanlış veya amaç dışı kullanılmışsa;
- Ürün yabancı nesnelere, maddelere veya kaza sırasında zarar görmüşse;
- Yetkili tamir servisleri veya Black & Decker servis ekibinden başkası tarafından tamir yapılmaya kalkılmışsa.





tekening
???





| | | |
|------------------------|---|--|
| Australia | DeWALT Industrial Power Tool Company 7 Clarice Road, Box Hill, Victoria 3128 | Tel. 03 9895 9200 Fax 03 9899 7465 |
| Belgique/België | Black & Decker (Belgium) N.V. Weihoek 1, 1930 Zaventem | Tel. 02/719.07.11 Fax 02/721.40.45 |
| Danmark | Black & Decker Hejrevang 26B, 3450 Allerød Internet: www.blackdecker.dk | Tel. 70 20 15 10 Fax 48 14 13 99 |
| Deutschland | Black & Decker GmbH Black & Decker Str. 40, D - 65510 Idstein | Tel. 06126/21 24 83 Fax 06126/21 26 01 |
| Ελλάς | Black & Decker (Ελλάς) Α.Ε. Σπράβωνος 7 & Βουλιαγμένης 159 16674 Γλυφάδα, Αθήνα, Ελλάδα | Τηλ. (010) 8981 616 Τηλ. (010) 8982 630 Φαξ Service (010) 8983 285 |
| España | Black & Decker Spain Parque de Negocios "Mas Blau" Edificio Muntadas, c/Bergadà, 1, Of. A6 08820 El Prat de Llobregat (Barcelona) | Tel. 934 797 400 Fax 934 797 419 |
| France | Black & Decker (France) S.A.S. B.P. 21, 69571 Dardilly Cédex | Tel. 04 72 20 39 20 Fax 04 72 20 39 00 |
| Helvetia | ROFO AG Gewerbezone Seeblick 3213 Kleinbösingen | Tel. 026-6749391 Fax 026-6749394 |
| Italia | Black & Decker Italia SpA Viale Elvezia 2 20052 Monza (MI) | Tel. 039-23871 Fax 039-2387592/2387594 Numero verde 800-213935 |
| Nederland | Black & Decker (Nederland) BV Florijnstraat 10, 4879 AH Etten-Leur | Tel. 076-5082000 Fax 076-5038184 |
| New Zealand | Black & Decker 81 Hugo Johnson Drive Penrose, Auckland, New Zealand | Tel. 09 579 7600 Fax 09 579 8200 |
| Norge | Black & Decker (Norge) A/S Postboks 248, Leirdal, 1011 Oslo Internet: www.blackdecker.no | Tlf. 22 90 99 00 Fax 22 90 99 01 |
| Österreich | Black & Decker Vertriebsges.m.b.H Erlaaerstraße 165, 1231 Wien | Tel. 01 66116-0 Fax 01 66116-14 |
| Portugal | Black & Decker Rua Egas Moniz 173, S. João do Estoril 2766-651, Estoril | Tel. 214667500 Fax 214667575 |
| South Africa | Black & Decker South Africa (Pty) Ltd Physical address: 39 Commerce Crescent Eastgate, ext. 12, Sandton, Kramerville 2148 Postal address: Postnet Suite 107, Private Bag X65 Halfway House 1685 | Tel. (011) 653-1400 Fax (011) 653-1499 |
| Suomi | Black & Decker Oy Palotie 3, 01610 Vantaa Black & Decker Oy, Brandvägen 3, 01610 Vanda | Puh: (09) 825 4540 Fax: (09) 825 45 444 Tel: (09) 825 4540 Fax: (09) 825 45 444 |
| Sverige | Black & Decker AB Box 603, 421 26 Västra Frölunda, Besöksadr. Ekonomivägen 11 | Tel: 031-68 60 00 Fax: 031-68 60 08 |
| Türkiye | Black & Decker Merkez Servis Dudullu Cad. Kerembey Sok. No. 1 Küçükbakkalköy/İstanbul | Tel. 0216 455 89 73 Faks 0216 455 20 52 |
| United Kingdom | Black & Decker 210 Bath Road Slough, Berkshire SL1 3YD | Tel. 01753 511234 Fax 01753 551155 Helpline 01753 574277 |

????-??

