

503913 - 68

www.blackanddecker.eu

CUA625BH
CUA625BHP
CUA625BHA

English	(Original instructions)	9
Русский язык	(Перевод инструкций)	14

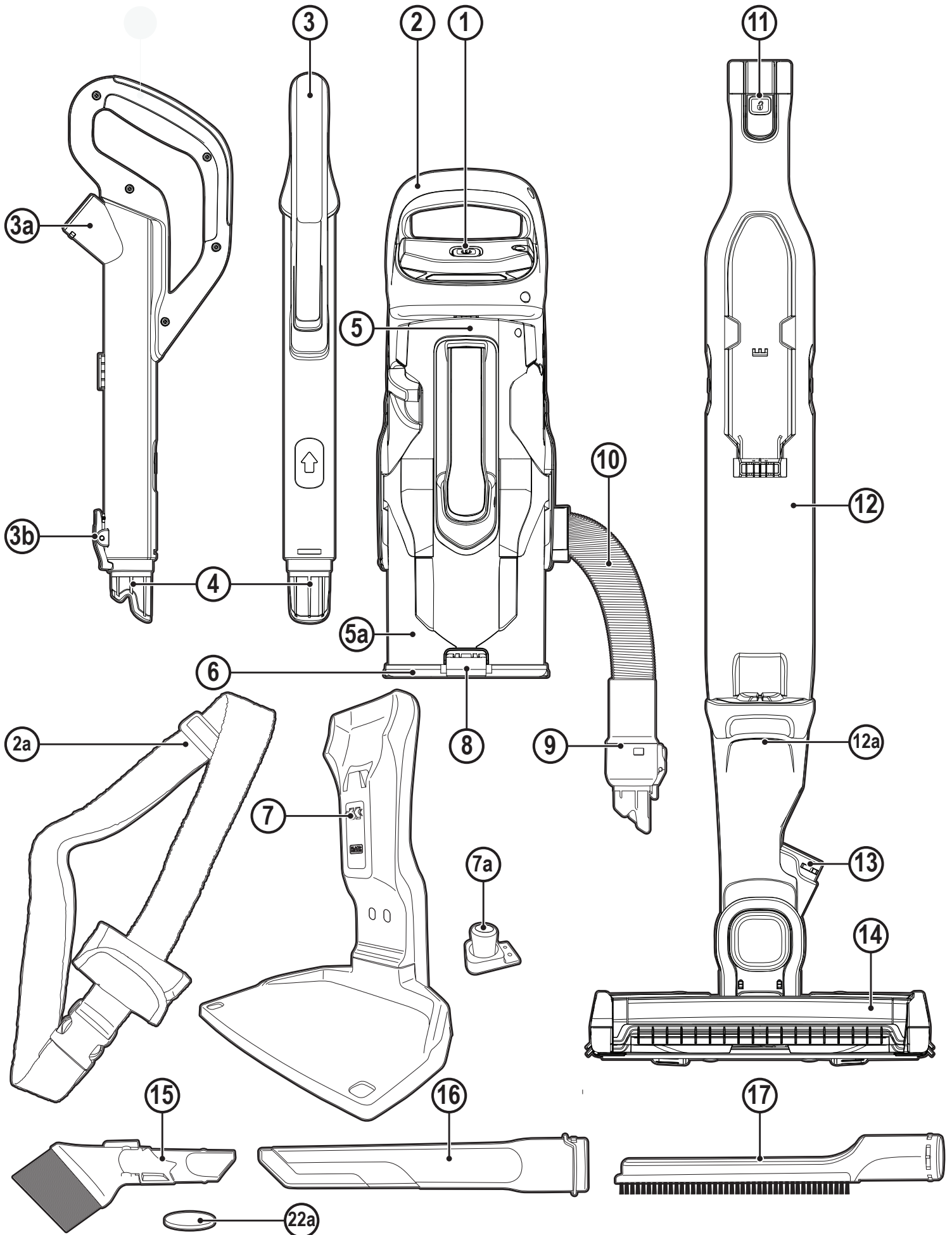

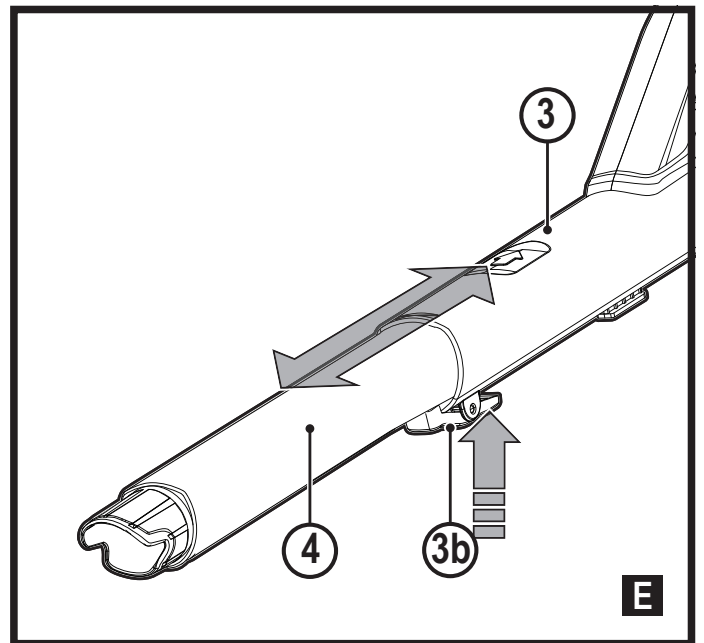
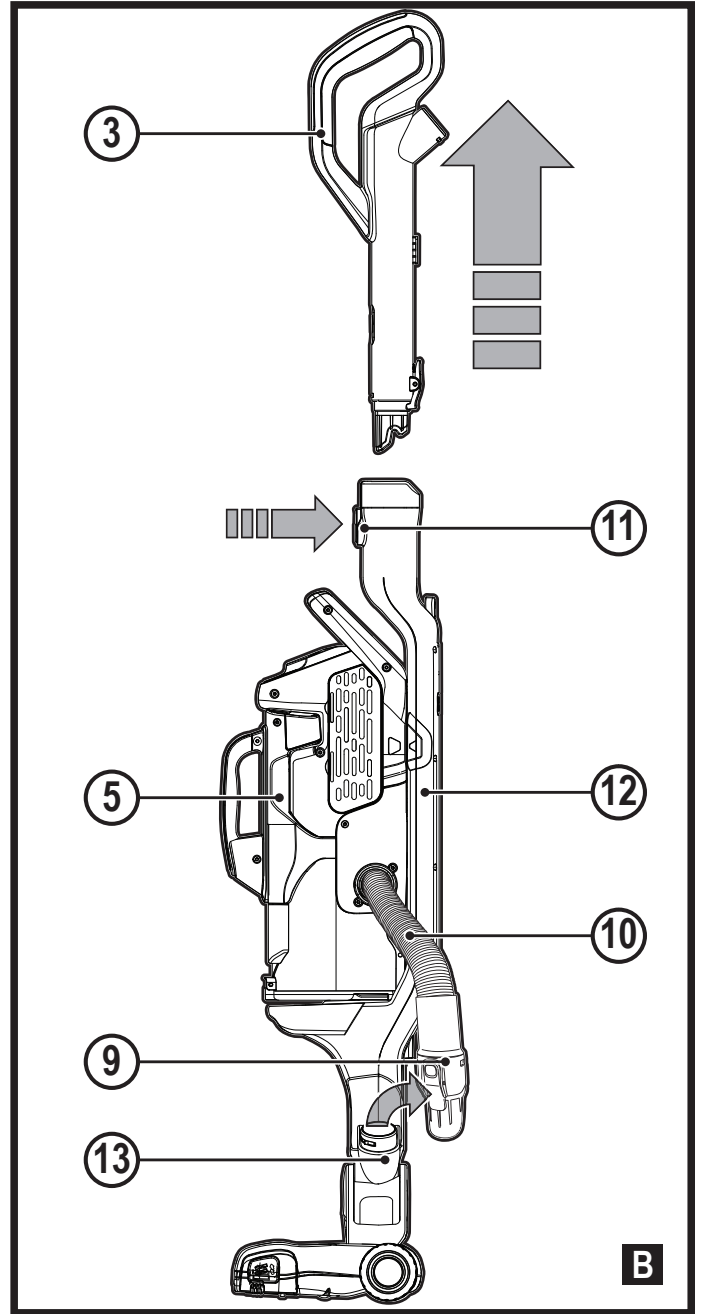
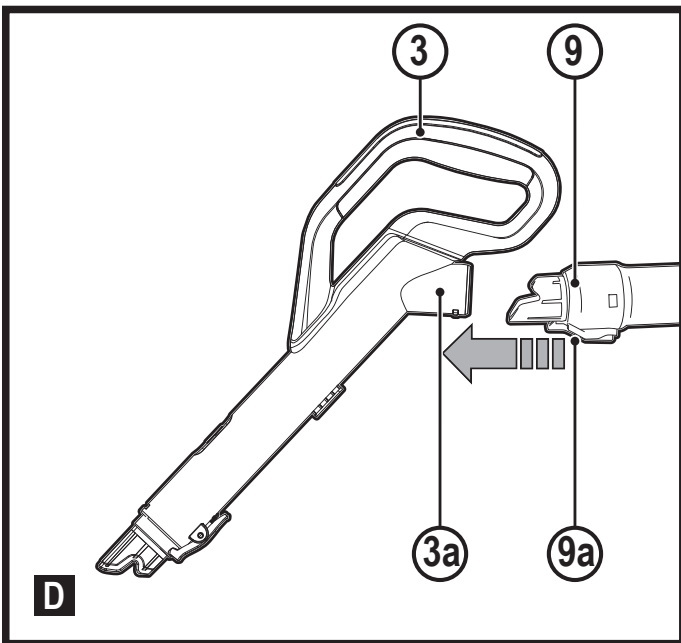
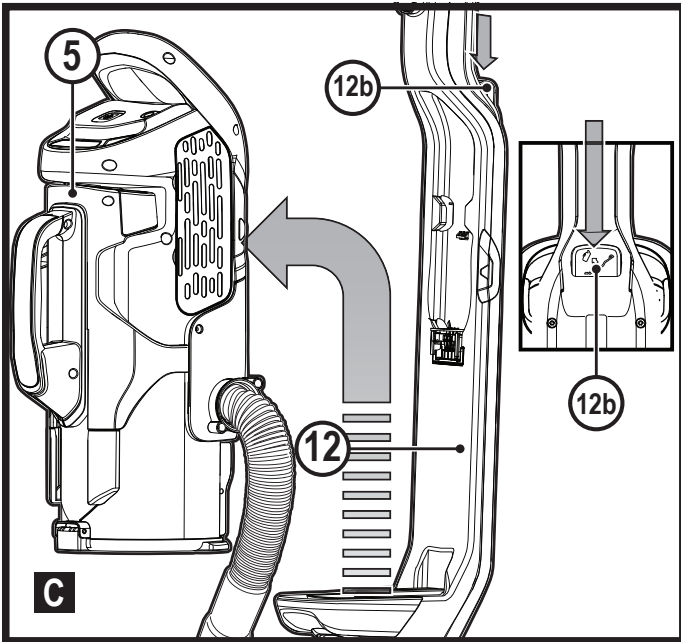
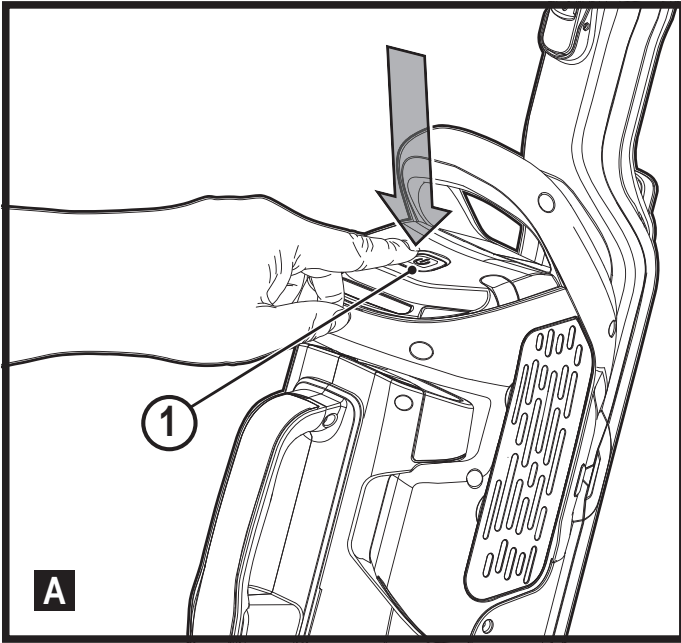

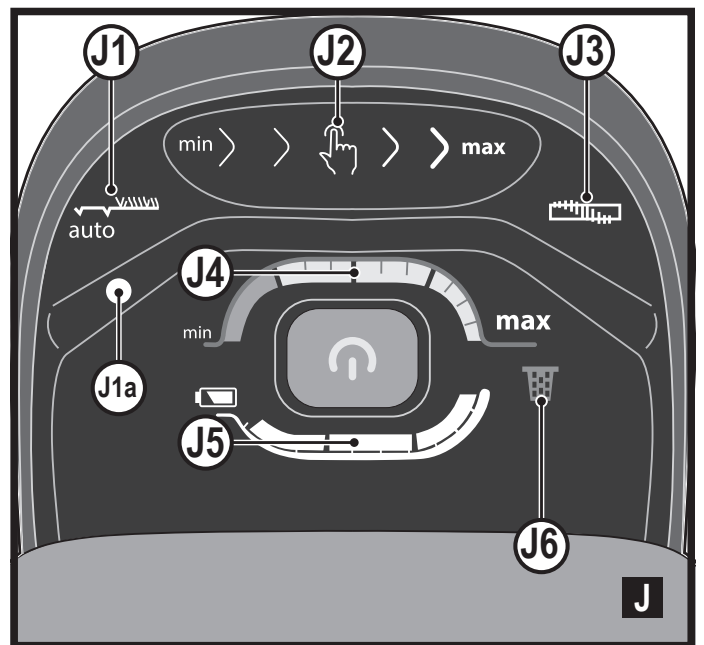
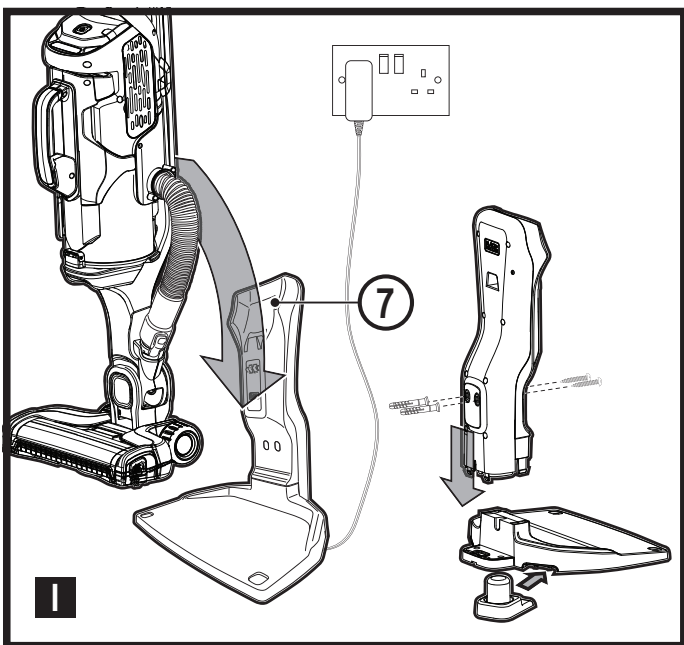
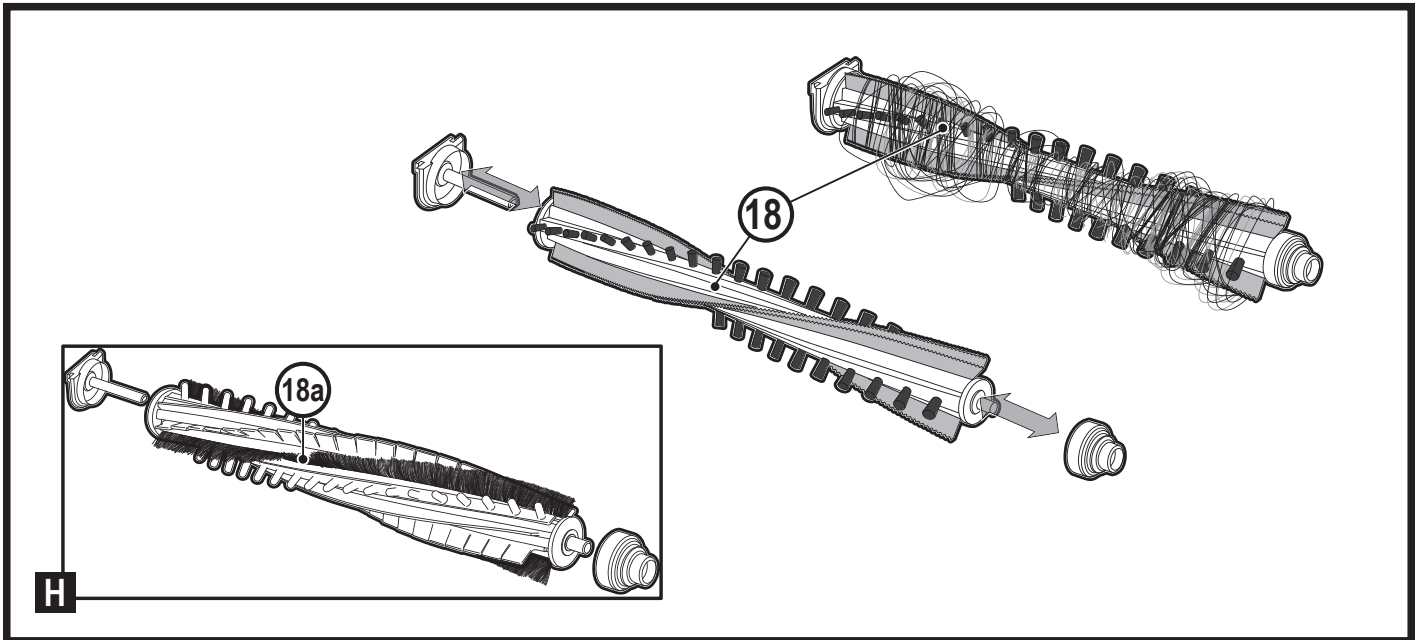
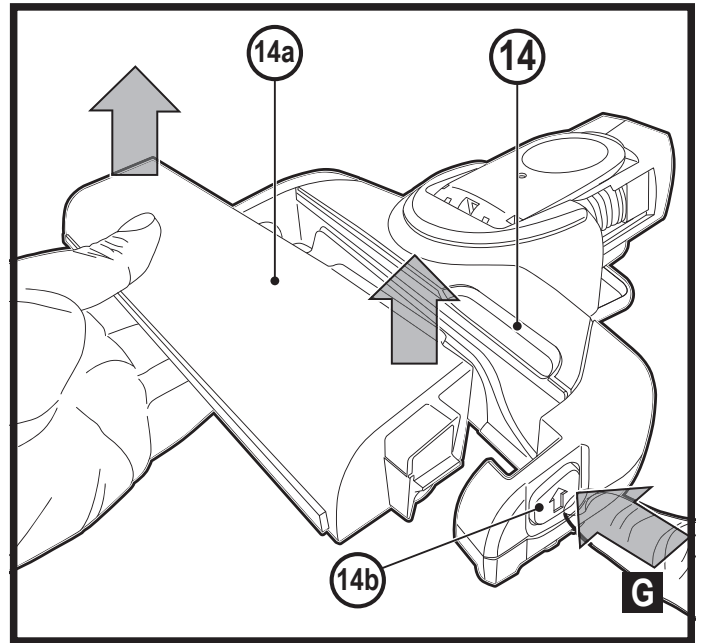
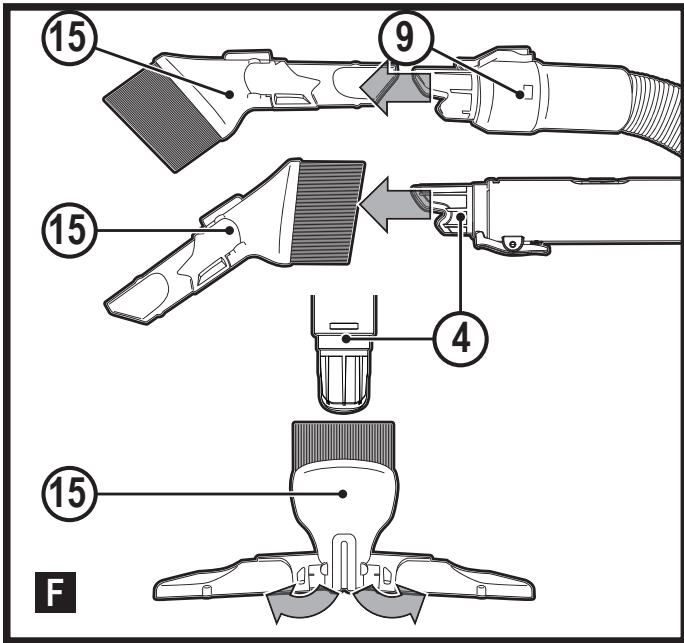

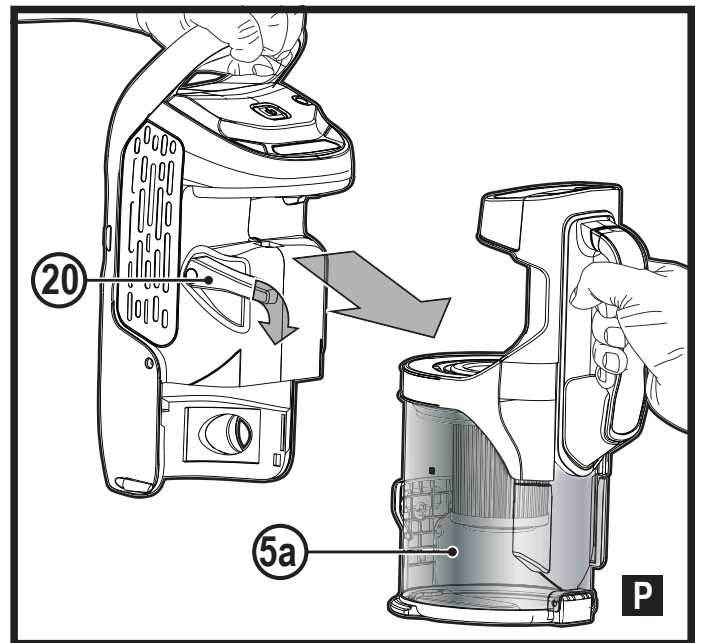
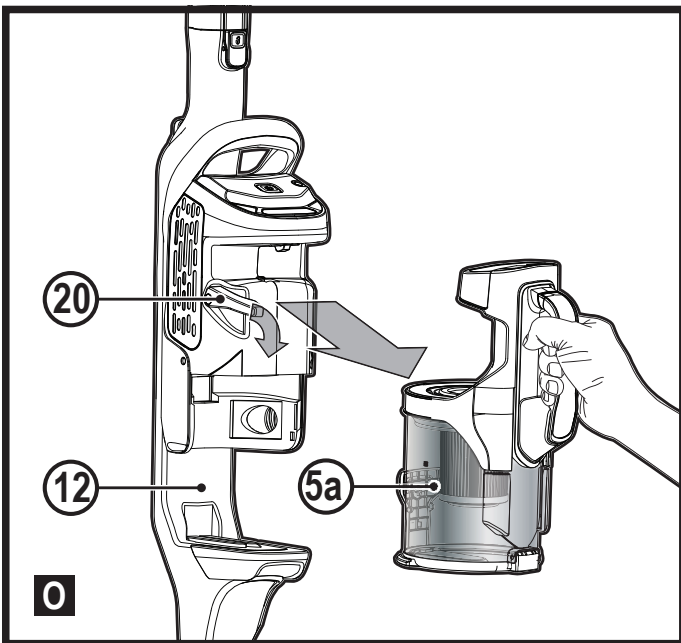
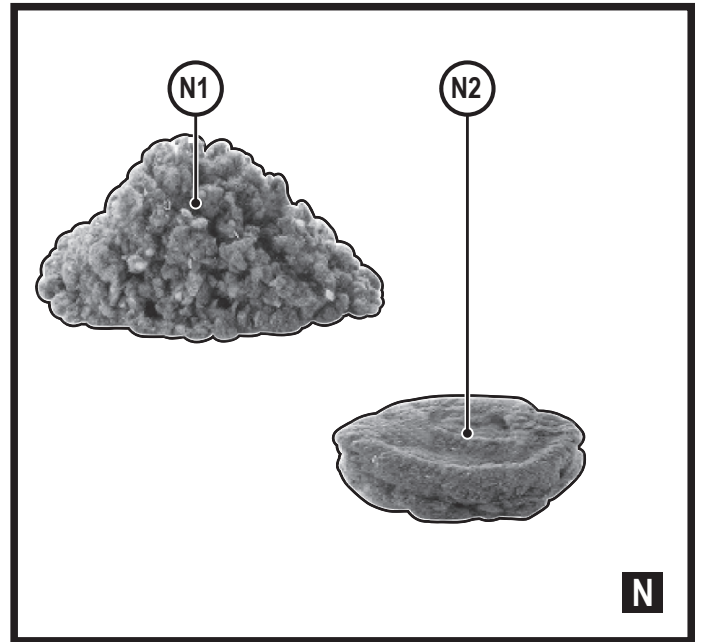
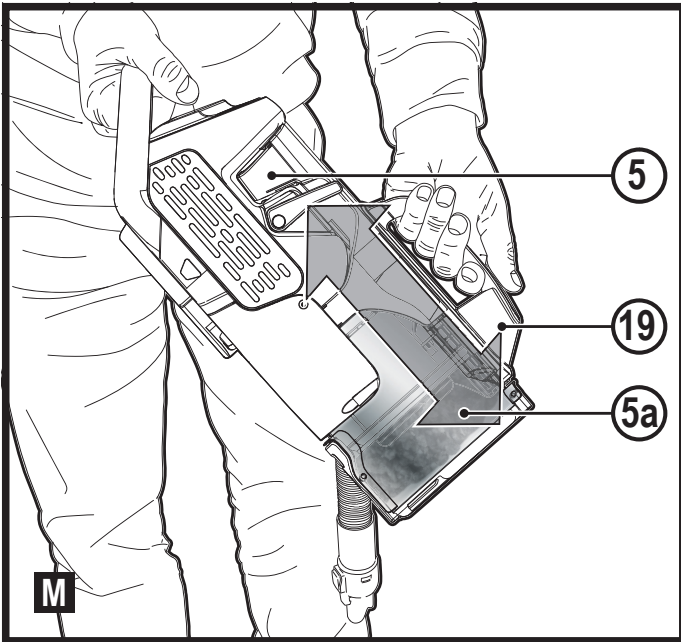
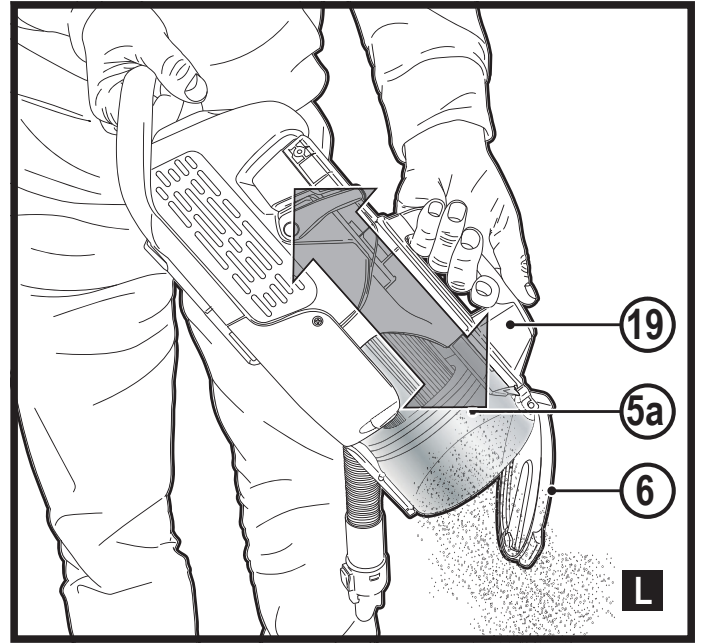
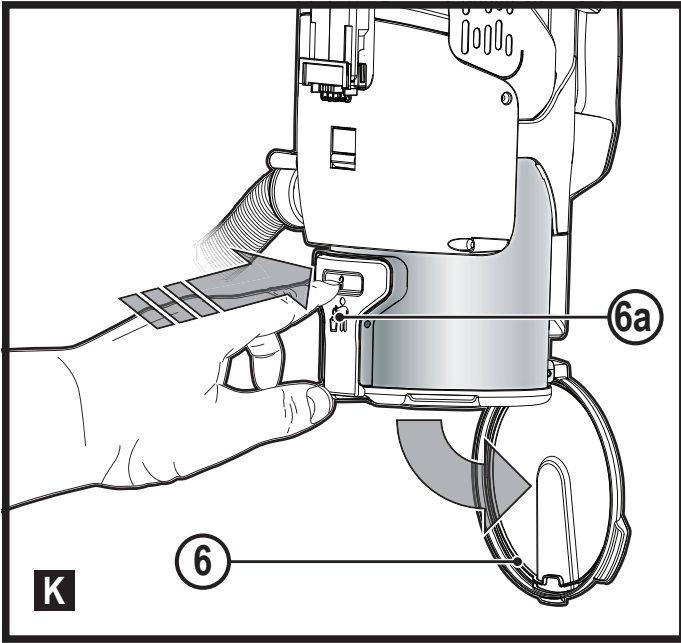

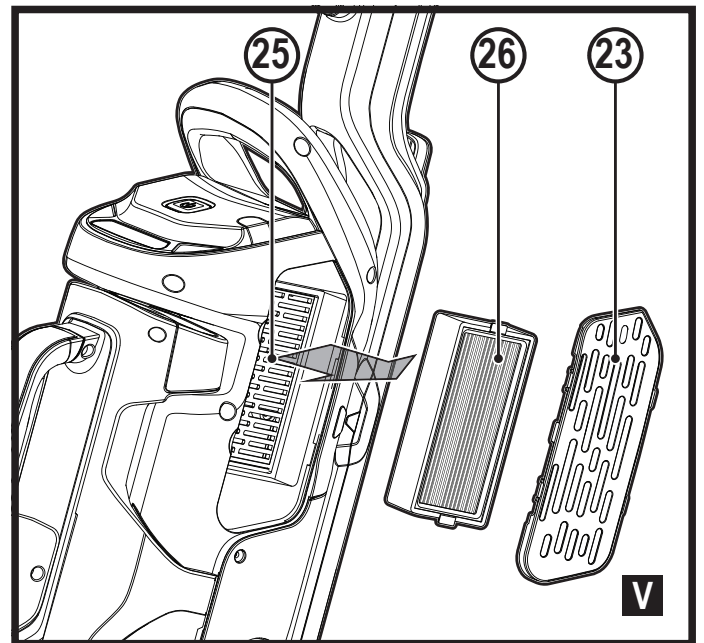
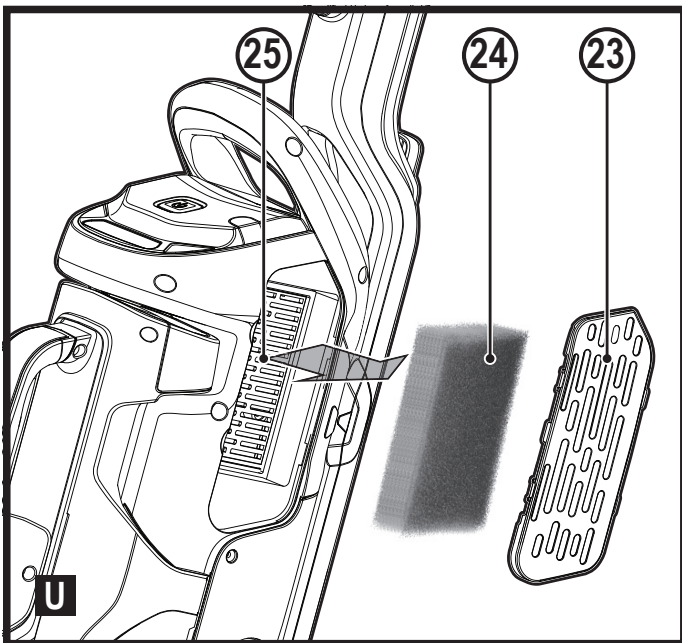
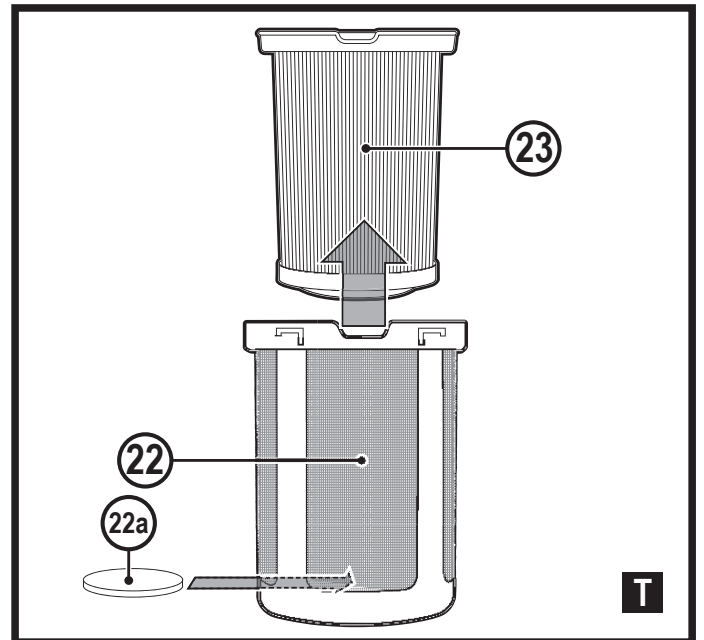
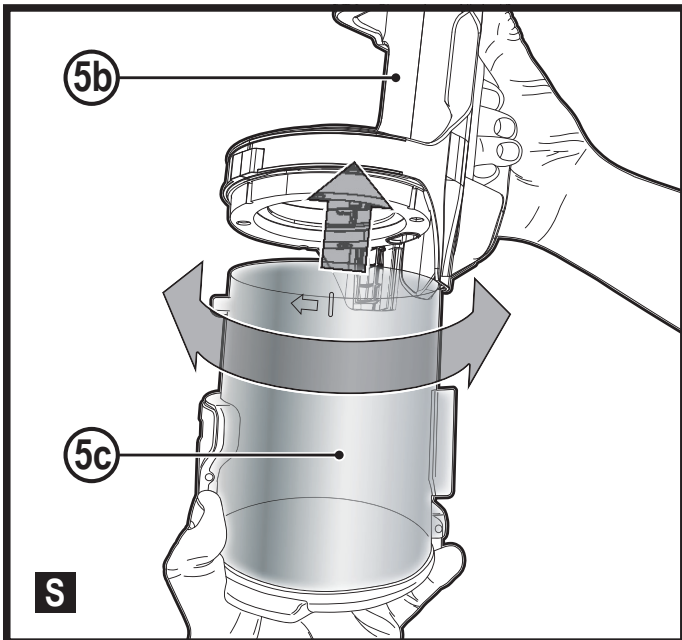
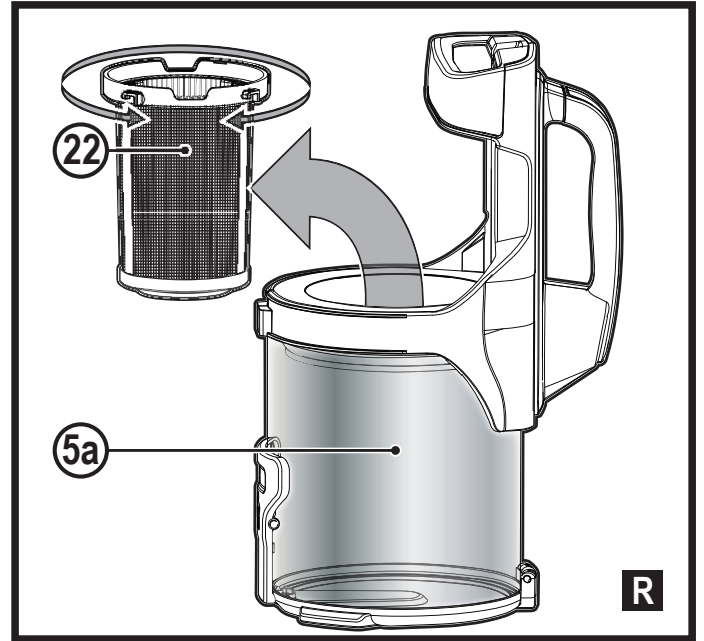
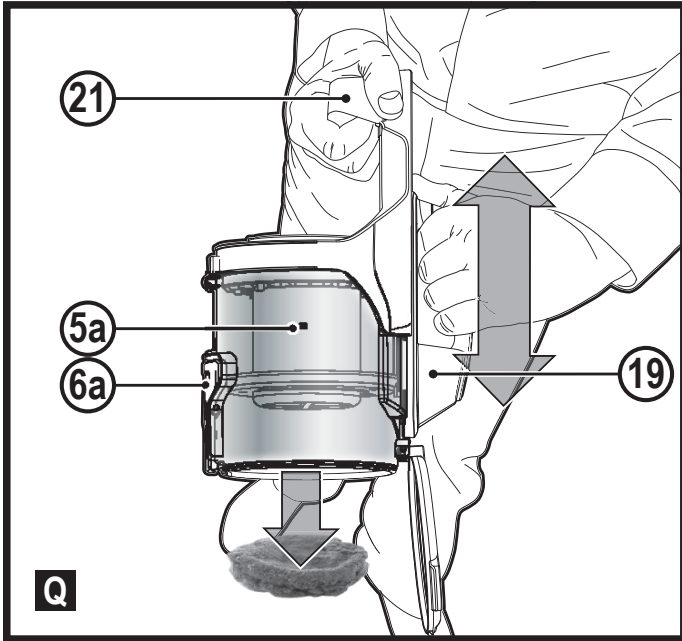

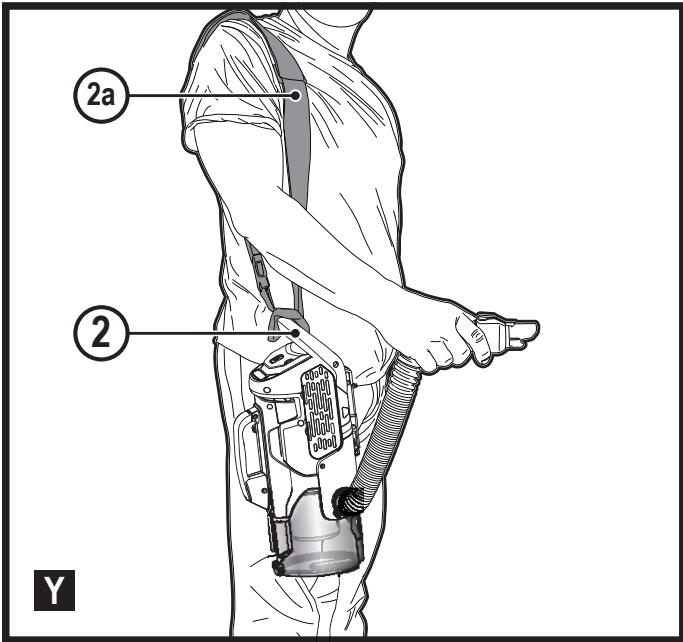
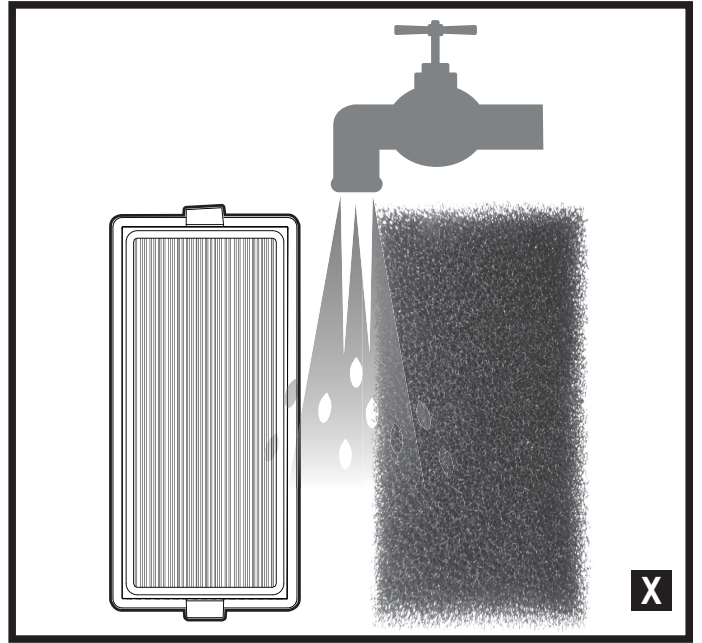
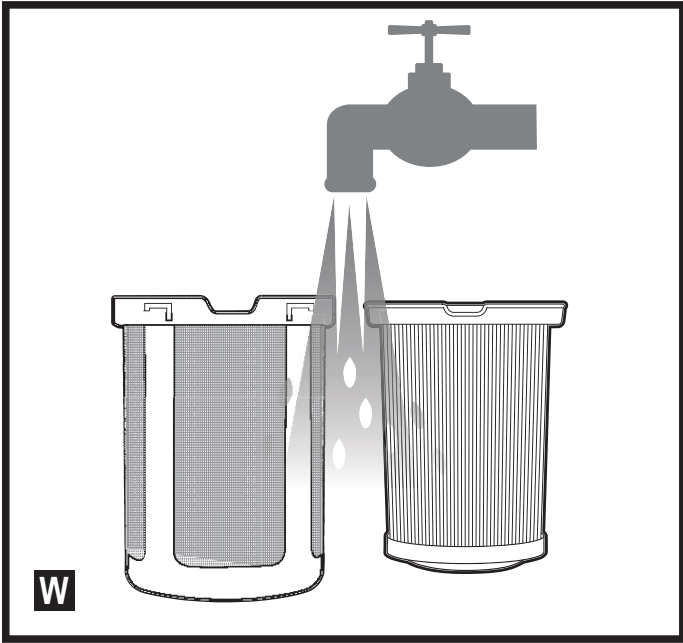

Intended use

Your BLACK+DECKER CUA625BH, CUA625BHP and CUA625BHA multi power vacuum cleaners have been designed for vacuum cleaning purposes. These appliance are intended for household use only.



Read all of this manual carefully before operating the appliance.

Safety instructions

Warning! Read all safety warnings and all instructions. Failure to follow the warnings and instructions listed below may result in electric shock, fire and/or serious injury.

- ◆ The intended use is described in this manual. The use of any accessory or attachment or the performance of any operation with this appliance other than those recommended in this instruction manual may present a risk of personal injury.
- ◆ Retain this manual for future reference.
- ◆ This appliance contains batteries that are only replaceable by skilled persons.

Using your appliance

- ◆ Do not use the appliance to pick up liquids or any materials that could catch fire.
- ◆ Do not use the appliance near water.
- ◆ Do not immerse the appliance in water.
- ◆ Never pull the charger lead to disconnect the charger from the socket. Keep the charger lead away from heat, oil and sharp edges.
- ◆ This appliance can be used by children aged from 8 years and above

and persons with reduced physical, sensory or mental capabilities or lack of experience and knowledge if they have been given supervision or instruction concerning use of the appliance in a safe way and understand the hazards involved. Children shall not play with the appliance. Cleaning and user maintenance shall not be made by children without supervision.

Inspection and repairs

Before use, check the appliance for damaged or defective parts. Check for breakage of parts, damage to switches and any other conditions that may affect its operation.

- ◆ Do not use the appliance if any part is damaged or defective.
- ◆ Have any damaged or defective parts repaired or replaced by an authorized repair agent.
- ◆ Regularly check the charger lead for damage. Replace the charger if the lead is damaged or defective.
- ◆ Never attempt to remove or replace any parts other than those specified in this manual.

Additional safety instructions**After use**

- ◆ Unplug the charger before cleaning the charger or charging base.
- ◆ When not in use, the appliance should be stored, fully charged, in a dry place.
- ◆ Children should not have access to stored appliances.

Residual risks

Additional residual risks may arise when using the tool which may not be included in the enclosed safety warnings. These risks can arise from misuse, prolonged use etc.

Even with the application of the relevant safety regulations and the implementation of safety devices, certain residual risks can not be avoided.

These include:

- ◆ Injuries caused by touching any rotating/moving parts.
- ◆ Injuries caused when changing any parts, blades or accessories.
- ◆ Injuries caused by prolonged use of a tool. When using any tool for prolonged periods ensure you take regular breaks.
- ◆ Impairment of hearing.
- ◆ Health hazards caused by breathing dust developed when using your tool (example:- working with wood, especially oak, beech and MDF.)

Chargers

Your charger has been designed for a specific voltage. Always check that the mains voltage corresponds to the voltage on the rating plate.

Warning! Never attempt to replace the charger unit with a regular mains plug.

- ◆ Use your BLACK+DECKER charger only to charge the battery in the appliance with which it was supplied. Other batteries could burst, causing personal injury and damage.

- ◆ Never attempt to charge non-rechargeable batteries.
- ◆ If the supply cord is damaged, it must be replaced by the manufacturer or an authorised BLACK+DECKER Service Centre in order to avoid a hazard.
- ◆ Do not expose the charger to water.
- ◆ Do not open the charger.
- ◆ Do not probe the charger.
- ◆ The appliance/battery must be placed in a well ventilated area when charging.

Electrical safety

Symbols on the charger



Read all of this manual carefully before using the appliance.



This tool is double insulated; therefore no earth wire is required. Always check that the power supply corresponds to the voltage on the rating plate.



The charging base is intended for indoor use only.

Labels on appliance

The following symbols appear on this appliance along with the date code

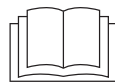

Read all of this manual carefully before using the appliance



Only use with charger S013C-33-40

Features

This tool includes some or all of the following features.

1. On/off power switch
2. Handle
- 2a. Carrying strap
3. Handle / wand
- 3a. Flexible tube port
- 3b. Tube extension latch
4. Extendable crevice tool
5. Hand held vac
- 5a. Dust bowl
6. Dust bowl lid

7. Charging base
- 7a. Accessory holder
8. Dust bowl lid hinge
9. Hose connector
10. Flexible hose
11. Handle / wand release button
12. Chassis
- 12a. Light
13. Chassis hose port
14. Floor head
15. 3-in-1 Accessory tool
16. Pet crevice tool (CUA625BHP only)
17. Long brush tool (CUA625BHA only)
- 22a. Scent disc (CUA625BHP only)

Use

Switching on and off (Fig. A)

- ◆ To switch on, press the on/off switch (1).
- ◆ Unit starts in mid performance setting. Performance can be adjusted using power control slider (J2) Left = min Right = max (as seen when in use from above).
- ◆ To switch off, press the on/off switch (1).

Note: Use the unit in high speed mode with beater bar switched on for carpet. Use the unit in low speed mode with beater bar switched off for hard wood and laminate flooring.

Note: The unit has an intuitive 'standby' mode that allows it to remember the last settings applied for a few minutes upon starting up.

Note: If leaving the appliance when in use, position the upright unit, in such a way that any inadvertent fall would contact a wall or corner and otherwise be away from people and pets.

Control panel (Fig. J)

The unit is equipped with a smarttech control panel providing Intelligent sensor technology for a more intuitive cleaning experience.

The features incorporated are:

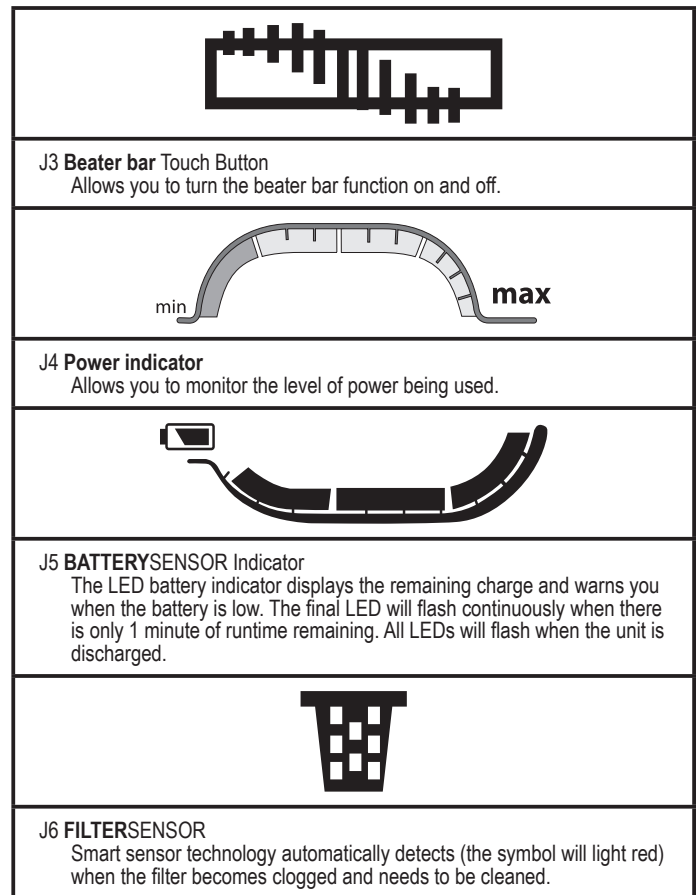
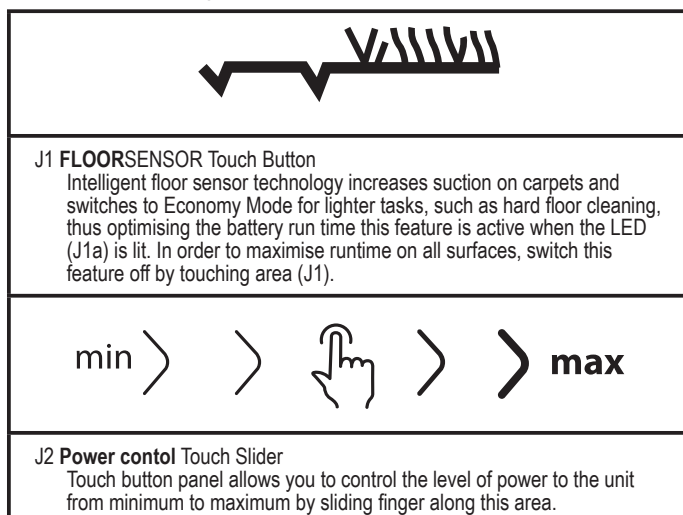

Note: The **FILTERSENSOR** LED will flash and the unit will automatically shut down when there is any obstruction in the flexible hose or filters which is causing the motor to overheat. Disconnect and remove the blockage immediately.

Using the handle / wand (Fig. B, C, D, E)

- ◆ Press the handle / wand release button (11) to free the handle / wand (3) from the chassis (12).
- ◆ Free the hose connector (9) from the chassis hose port (13) as shown in figure B.
- ◆ Press the chassis release button (12b) to release the hand held vac (5) from the chassis (12) as shown in figure C.
- ◆ Connect the hose connector (9) to the flexible tube port (3a) ensuring that the latch (9a) clicks securely into place as shown in figure D.
- ◆ Extend the crevice tool (4) as shown in figure E, until it clicks in place.
- ◆ To retract the crevice tool (4) press the tube extension latch (3b) allowing it to return to its normal position.

Using the 3-in-1 accessory tool (Fig. F)

- ◆ The 3-in-1 handle / wand (15) has three configurations.
 1. Brush mode.
 2. Small crevice mode.
 3. Upholstery mode.
- ◆ The 3-in-1 handle / wand can be fitted either directly to the hose connector 9 or to the extendable crevice tool (4) as shown in figure F.

Removing and clearing the beater bars (Fig. G, H)

- ◆ To remove the beater bar cassette (14a) from the floor head (14) Depress the release button (14b) as shown in figure G.
- ◆ The beater bar (18) can now be removed.
The end pieces are also removable allowing you to clear the brushes from any hair or other debris that may have accumulated as shown in figure H.

Note: If an object gets caught in the beater bar it automatically stops. Turn the unit off, remove object and continue.

Note: The CUA625BHP unit is supplied with a specialised pet beater bar (18a) for cleaning pet hairs etc.

Charging (Fig. I)

- ◆ Place the appliance into the charging base (7) as shown in figure I.
- ◆ Plug the charging base (7) into an electrical outlet.
- ◆ Switch the electrical outlet on. The LED charging indicator will flash and increase in sections. LEDs go out when fully charged.
- ◆ The appliance must be charged for 6 hours.

Note: The Charging base is supplied with 2 screws and wall plugs for securing it to a wall, providing extra stability, as shown in figure I.

Battery Sensor LED Patterns	
	Battery Fault (All LEDs)
	Charger Fault (All LEDs)
	Battery Hot (All LEDs)

Battery diagnostics

If the appliance detects a weak battery, the charging indicator will flash at a fast rate when the power button is activated.

Proceed as follows:

- ◆ Plug in the charger. Switch on at the mains.
- ◆ Leave the appliance to charge.

If the appliance detects a damaged battery, the charging indicator will flash at a fast rate when the appliance is on charge.

Proceed as follows:

- ◆ Take the appliance and the charger to be tested at an authorised services centre.

Note: It may take as long as 60 minutes to determine that the battery is defective. If the battery is too hot or too cold, the LED will alternately blink, fast and slow, one flash at each speed and repeat.

Emptying the dust bowl (Fig. K, L, N)

- ◆ Holding the unit over a suitable waste receptacle, press the dust bowl release button (6a) to release the dust bowl lid (6) as shown in figure K.
- ◆ Push the compacting handle (19) down to empty the contents of the dust bowl (5a) as shown in figure L.

Compacting the contents of the dust bowl (Fig. M, N)

- ◆ With the dust bowl lid (6) closed, push the compacting handle down to compact the contents of the dustbowl (5a) to maximise dust collection as shown in figure N.
N1 = Before compacting. N2 = After compacting.

Releasing the dust bowl (Fig. O, P)

Note: The dust bowl can be released either from the unit while it is in chassis mode, as shown in figure O, or when being used in the lift away canister vac mode, as shown in figure P.

- ◆ Press the dust bowl release lever (20) down to release the dust bowl.
- ◆ Free the dust bowl (5a) from the lift away canister vac (5).
- ◆ Using the dust bowl handle (21) and holding the unit over a suitable waste receptacle, press the dust bowl release button (6a) to release the dust bowl lid (6) and push the compacting handle (19) down to empty the contents of the dust bowl (5a) as shown in figure Q .

Cleaning the dust bowl filters (Fig. R,S,T)

- ◆ Press the dust bowl release lever (20) down to release the dust bowl as shown in figure O.
- ◆ Lift the filter assembly (22) from the dust bowl (5a) by rotating anti clockwise as shown in figure R.

Note: The CUA625BHP unit pre filter is supplied with a scented disc in a foil wrapper (22a) which can be attached allowing for a pleasing odour to be released when the appliance is in use.

- ◆ The filter (23) can now be lifted out of the pre filter (22) as shown in figure T.
- ◆ The dust bowl can be separated into two parts, (5b) and (5c), for a more thorough cleaning as shown in figure S.
- ◆ Rinse out the dust-bowl with warm soapy water.
- ◆ Wash the filters with warm soapy water (Fig. W, X).
- ◆ Make sure the filters are dry
- ◆ Refit the filters into the appliance and ensure that they are correctly seated.
- ◆ Close the dust-bowl (5a). Reconnect to the lift away canister vac making sure the release latch (20) clicks into place.

Cleaning the hand held vac exhaust filters (Fig. U, V)

- ◆ Lift off the filter access panel (23), Exposing the filter chamber (25).
- ◆ The filter (24) can now be removed for cleaning.

Note: The CUA625BHA unit is equipped with a HEPA filter (26) to aid in protection from allergies.

- ◆ Both types of filters can be cleaned with warm soapy water (Fig. W, X).

Carrying strap (Fig. Y)

A carrying strap (2a) is supplied to allow easier utilisation of the hand held vac. This is easily connected to the handle (2) via a velcro fastener as shown in figure Y.

Maintenance

Warning! Before performing any maintenance or cleaning on the appliance, unplug the appliance.

From time to time wipe the appliance with a damp cloth.

Do not use any abrasive or solvent-based cleaner. Do not immerse the appliance in water.

Your BLACK+DECKER cordless appliance has been designed to operate over a long period of time with a minimum of maintenance. Continuous satisfactory operation depends upon proper tool care and regular cleaning.

Warning! Before performing any maintenance on cordless appliances:

- ◆ Unplug the charger before cleaning it. Your charger does not require any maintenance apart from regular cleaning.
- ◆ Regularly clean the ventilation slots in your appliance/charger using a soft brush or dry cloth.
- ◆ Regularly clean the motor housing using a damp cloth. Do not use any abrasive or solvent-based cleaner.

Replacing the filters

The filters should be replaced every 6 to 9 months and whenever worn or damaged. Replacement filters are available from your BLACK+DECKER dealer.

CUABF10 - Standard Filter Kit	Pleated Filter + Foam Exhaust
CUAHF10 - HEPA Kit	HEPA Pleated Filter + HEPA Exhaust

Warning for scented discs.



Cotton linen fragrance.

Wash face, hands and any exposed skin thoroughly after handling. Wear protective gloves/protective clothing/eye protection/face protection. If in eyes: Rinse cautiously with water for several minutes. Remove contact lenses if present and easy to do. Continue

rinsing. If skin irritation occurs: Get medical advice/attention. Avoid release into the environment. Do not ingest.

- ◆ Remove the old filters as described above.
- ◆ Fit the new filters as described above.

Protecting the environment



Separate collection. Products and batteries marked with this symbol must not be disposed of with normal household waste.

Products and batteries contain materials that can be recovered or recycled reducing the demand for raw materials. Please recycle electrical products and batteries according to local provisions. Further information is available at www.2helpU.com

Technical Data

		CUA625BH	CUA625BHP	CUA625BHA
Voltage	V	21.6	21.6	21.6
Watt hours	Wh	54	54	54
Weight	Kg	4.35	4.35	4.35

Guarantee

Black & Decker is confident of the quality of its products and offers consumers a 24 month guarantee from the date of purchase. This guarantee is in addition to and in no way prejudices your statutory rights. The guarantee is valid within the territories of the Member States of the European Union and the European Free Trade Area.

To claim on the guarantee, the claim must be in accordance with Black & Decker Terms and Conditions and you will need to submit proof of purchase to the seller or an authorised repair agent. Terms and conditions of the Black & Decker 2 year guarantee and the location of your nearest authorised repair agent can be obtained on the Internet at www.2helpU.com, or by contacting your local Black & Decker office at the address indicated in this manual.

Please visit our website www.blackanddecker.co.uk to register your new Black & Decker product and receive updates on new products and special offers.

Назначение

Ваши пылесосы с регулируемой мощностью BLACK+DECKER CUA625BH, CUA625BHP и CUA625BHA предназначены для выполнения вакуумной чистки. Данные приборы предназначены только для бытового использования.



Прежде чем приступить к работе с прибором, внимательно прочтите настоящее руководство.

Правила техники безопасности



Внимание! Прочтите все предупреждения и инструкции по безопасности. Несоблюдение правил и инструкций может привести к поражению электрическим током, возгоранию и/или тяжелым травмам.

- ◆ Назначение прибора описано в данном руководстве по эксплуатации. Использование каких-либо принадлежностей или насадок, а также выполнение каких-либо операций, отличных от рекомендованных в данном руководстве, может привести к травмам.
- ◆ Сохраните данное руководство для справки в будущем.
- ◆ Данный прибор содержит аккумуляторные батареи, которые могут быть заменены только квалифицированными специалистами.

Использование прибора

- ◆ Не используйте прибор для сбора жидкостей или горючих материалов.

- ◆ Запрещается использовать прибор вблизи воды.
- ◆ Не погружайте прибор в воду.
- ◆ Не тяните за провод зарядного устройства, чтобы отсоединить его от розетки. Держите кабель зарядного устройства на безопасном расстоянии от горячих предметов, масла и предметов с острыми краями.
- ◆ Данный прибор могут использовать дети в возрасте от 8 лет и старше, а также лица с ограниченными физическими, сенсорными или умственными способностями или лица с недостаточным опытом и знаниями, если они находятся под наблюдением или действуют согласно указаниям в отношении безопасного использования прибора и понимают связанные с ним риски. Не позволяйте детям играть с прибором. Чистку и обслуживание не должны выполнять дети, если они не находятся под присмотром.

Осмотр и ремонт

Перед началом использования, проверьте прибор на наличие поврежденных или неисправных деталей. Проверьте наличие сломанных деталей, поврежденных переключателей, а также прочих условий, способных повлиять на его работу.

- ◆ Не используйте прибор, если какой-либо его компонент поврежден или неисправен.

- ◆ Поврежденные или неисправные детали должен исправить или заменить уполномоченный специалист по ремонту.
- ◆ Регулярно проверяйте провод зарядного устройства на наличие повреждений. Замените зарядное устройство, если кабель поврежден или неисправен.
- ◆ Не пытайтесь снимать или заменять какие-либо компоненты, отличные от указанных в данном руководстве.

Дополнительные инструкции по технике безопасности

После использования

- ◆ Перед чисткой зарядного устройства или зарядной базы всегда отключайте зарядное устройство от источника питания.
- ◆ Если прибор не используется, его нужно хранить полностью заряженным и в сухом помещении.
- ◆ Дети не должны иметь доступа к помещенным на хранение приборам.

Остаточные риски

При работе данным прибором возможно возникновение дополнительных остаточных рисков, которые не вошли в описанные здесь правила техники безопасности. Эти риски могут возникнуть при неправильном или продолжительном использовании изделия и т.п. Несмотря на соблюдение соответствующих инструкций по

технике безопасности и использование предохранительных устройств, некоторые остаточные риски невозможно полностью исключить.

К ним относятся:

- ◆ Травмы в результате касания вращающихся/движущихся частей.
- ◆ Травмы, которые могут произойти в результате смены деталей, лезвий или аксессуаров.
- ◆ Травмы, связанные с продолжительным использованием прибора. При использовании любого прибора в течение продолжительного периода времени не забывайте делать перерывы.
- ◆ Ухудшение слуха.
- ◆ Ущерб здоровью в результате вдыхания пыли в процессе работы с прибором (например, при обработке древесины, в особенности, дуба, бука и ДВП.)

Зарядные устройства

Зарядное устройство предназначено для работы с определенным напряжением. Необходимо обязательно убедиться в том, что напряжение источника питания соответствует указанному на паспортной табличке устройства.

Внимание! Никогда не пытайтесь заменить зарядное устройство на обычную сетевую вилку.

- ◆ Используйте свое зарядное устройство BLACK+DECKER только для зарядки аккумуляторной

батареи прибора, с которым она поставлялась. Использование аккумуляторных батарей другого типа может привести к взрыву, травмам и повреждениям.

- ◆ Не пытайтесь заряжать одноразовые батареи.
- ◆ Если повреждена сетевая кабель, его нужно заменить у производителя или в официальном сервисном центре BLACK+DECKER, чтобы избежать рисков.
- ◆ Не подвергайте зарядное устройство воздействию воды.
- ◆ Не вскрывайте зарядное устройство.
- ◆ Запрещается проводить испытания с зарядным устройством.
- ◆ Во время зарядки устройство/ аккумуляторную батарею нужно оставить в хорошо проветриваемом помещении.

Электробезопасность

Обозначения на зарядном устройстве



Перед использованием устройства полностью прочтите данное руководство.



Ваше зарядное устройство имеет двойную изоляцию, поэтому заземления не требуется. Следите за напряжением электрической сети, оно должно соответствовать величине, обозначенной на информационной табличке устройства.



Зарядное устройство можно использовать только в помещении.

Маркировка прибора

Помимо кода даты на приборе имеются следующие предупреждающие знаки:



Перед использованием прибора внимательно прочтите данное руководство



Используйте только с зарядным устройством S013C-33-40

Составные части

Данный прибор может содержать все или некоторые из перечисленных ниже составных частей.

1. Кнопка пускового выключателя
2. Рукоятка
- 2a. Ремень для переноски
3. Основная рукоятка / стержень
- 3a. Входное отверстие для гибкой трубы
- 3b. Зажим раздвижной трубы
4. Выдвижная щелевая насадка
5. Ручной пылесос
- 5a. Пылесборник
6. Дверца пылесборника
7. Зарядная база
- 7a. Держатель насадки
8. Петля дверцы пылесборника
9. Соединитель для шланга
10. Гибкий шланг
11. Отпирающая кнопка основной рукоятки / стержня
12. Основной корпус
- 12a. Подсветка
13. Входное отверстие на корпусе для шланга
14. Насадка для пола
15. Насадка 3-в-1
16. Выдвижная насадка для чистки шерсти домашних животных (только CUA625BHP)
17. Длинная щеточная насадка (только CUA625BHA)
- 22a. Диск ароматизатор (только CUA625BHP)

Использование

Включение и выключение (Рис. А)

- ◆ Чтобы включить прибор, нажмите на кнопку пускового выключателя (1).
- ◆ Прибор начнет работать в режиме средней производительности. Производительность регулируется с помощью передвижного переключателя мощности (J2) Влево = минимум, вправо = максимум (если смотреть на прибор сверху во время эксплуатации).
- ◆ Чтобы выключить прибор, нажмите на кнопку пускового выключателя (1).

Примечание: Используйте режим высокой скорости при чистке ковровых покрытий с использованием включенного щеточного валика. Используйте режим низкой

скорости при чистке деревянных полов и ламинатов с использованием выключенного щеточного валика.

Примечание: Прибор имеет интуитивный режим ожидания, позволяющий запоминать последние настройки, применяемые в течение нескольких минут после запуска.

Примечание: При оставлении прибора во время использования, установите вертикальный блок таким образом, чтобы любое непреднамеренное падение пришлось на стену или угол, а не на людей или домашних животных.

Панель управления (Рис. J)

Прибор оборудован панелью управления smarttech, обеспечивающей интеллектуальную сенсорную технологию для интуитивной чистки.

Встроенные функции:

	
J1	<p>Сенсорная кнопка НАПОЛЬНОГО ДАТЧИКА Интеллектуальная технология напольных датчиков увеличивает мощность всасывания при чистке ковров и переключается в экономичный режим при выполнении более легких задач, например, при чистке твердых полов, таким образом, оптимизируя время работы аккумулятора. Данная функция активна при горении светодиода (J1a). Чтобы максимально увеличить время работы на всех поверхностях, отключите эту функцию, коснувшись кнопки (J1).</p>
	
J2	<p>Сенсорный переключатель МОЩНОСТИ Сенсорная панель позволяет регулировать уровень мощности прибора, переключая с минимального до максимального, проводя пальцем в данном участке панели.</p>
	
J3	<p>Сенсорная кнопка ЩЕТОЧНОГО ВАЛИКА Позволяет включать и выключать щеточный валик.</p>
	
J4	<p>Индикатор мощности Отображает текущий уровень мощности.</p>
	
J5	<p>Индикатор АККУМУЛЯТОРА Светодиодный индикатор батареи показывает оставшийся заряд и предупреждает о низком уровне заряда батареи. Последний светодиод будет постоянно мигать, если заряда осталось на менее, чем 1 минуту работы. При полной разрядке прибора будут мигать все светодиоды.</p>



J6 ДАТЧИК ФИЛЬТРА

Умная сенсорная технология автоматически определяет, когда фильтр загрязнен и нуждается в чистке (символ фильтра загорится красным светом).

Примечание: Светодиодный индикатор **ДАТЧИКА ФИЛЬТРА** начнет мигать и прибор автоматически отключится, если в гибком шланге или в фильтрах есть какие-либо препятствия, которые могут стать причиной перегрева двигателя. Немедленно выключите прибор и устраните засор.

Использования рукоятки / стержня (Рис. B, C, D, E)

- ◆ Нажмите на отпирающую кнопку основной рукоятки/стержня (11) и снимите основную рукоятку/стержень (3) с корпуса прибора (12).
- ◆ Извлеките из входного отверстия на корпусе (13) соединитель для шланга (9), как показано на Рисунке B.
- ◆ Нажмите на отпирающую кнопку основного корпуса (12b), чтобы отсоединить ручной пылесос (5) от основного корпуса (12), как показано на Рисунке C.
- ◆ Вставьте соединитель для шланга (9) во входное отверстие для гибкой трубы (3a), проследив, чтобы затвор (9a) надежно защелкнулся на месте, как показано на Рисунке D.
- ◆ Выдвиньте щелевую насадку (4), как показано на Рисунке E, пока она не защелкнется на месте.
- ◆ Чтобы вдвинуть щелевую насадку (4), нажмите на зажим раздвижной трубы (3b), возвращая насадку в исходное положение.

Использование насадки 3-в-1 (Рис. F)

- ◆ Насадка 3-в-1 (15) может устанавливаться в трех положениях.
 1. Щетка.
 2. Короткая щелевая насадка.
 3. Насадка для чистки мебели.
- ◆ Насадка 3-в-1 может быть установлена как непосредственно на соединитель для шланга 9, так и на выдвинутую щелевую насадку (4), как показано на Рисунке F.

Извлечение и чистка щеточного валика (Рис. G, H)

- ◆ Чтобы извлечь коробку щеточного валика (14a) из насадки для пола (14), нажмите на отпирающую кнопку (14b), как показано на Рисунке G.
- ◆ Извлеките щеточный валик (18).
Торцевые крышки также снимаются, позволяя

отчистить валик от волос и другого мусора, скопившихся на щетке во время использования прибора, как показано на Рисунке Н.

Примечание: При застревании любого объекта в щеточном валике, щеточный валик автоматически останавливается. Выключите прибор, удалите застрявший объект и продолжите чистку.

Примечание: Модель CUA625BHP оборудована специальным щеточным валиком для чистки шерсти домашних животных и пр. (18а).

Зарядка (Рис. I)

- ◆ Поместите прибор на зарядную базу (7), как показано на Рисунке I.
- ◆ Подключите зарядную базу (7) к электрической розетке.
- ◆ Включите питание электрической розетки. Светодиодный индикатор начнет мигать и увеличиваться секционно. Светодиоды погаснут по достижении полного заряда.
- ◆ Прибор должен заряжаться в течение 6 часов.

Примечание: Зарядная база поставляется с 2 винтами и дюбелями для крепления на стене, что обеспечит максимальную стабильность прибора, как изображено на Рисунке I.

Режимы горения светодиодного индикатора аккумулятора	
	Неисправность аккумулятора (все светодиоды)
	Неисправность зарядного устройства (все светодиоды)
	Перегрев аккумулятора (все светодиоды)

Диагностика аккумулятора

При обнаружении прибором неисправности аккумулятора, при нажатии на кнопку включения прибора индикатор зарядки начнет мигать в ускоренном режиме. Выполните следующие действия:

- ◆ Вставьте штекер зарядного устройства в сетевую розетку. Включите питание от сети.
- ◆ Оставьте прибор заряжаться.

При обнаружении прибором неисправности аккумулятора, во время процесса зарядки прибора индикатор зарядки начнет мигать в ускоренном режиме. Выполните следующие действия:

- ◆ Отнесите прибор и зарядное устройство в авторизованный сервисный центр для тестирования.

Примечание: Определение неисправности аккумулятора может занять приблизительно 60 минут. Если аккумулятор слишком охлажден или слишком

перегрет, индикатор зарядки будет чередовать короткие и длинные мигания.

Опорожнение пылесборника (Рис. К, L, N)

- ◆ Удерживая прибор над мусорным контейнером, откройте дверцу пылесборника (6), нажав на отпирающую кнопку (6а), как показано на Рисунке К.
- ◆ Чтобы опорожнить содержимое пылесборника (5а), нажмите на уплотнительную ручку (19), как показано на Рисунке L.

Уплотнение содержимого пылесборника (Рис. M, N)

- ◆ Закрыв крышку пылесборника (6), надавите на уплотнительную ручку, уплотняя содержимое пылесборника (5а), максимально увеличивая способность сбора мусора, как показано на Рисунке N.
- N1 = До уплотнения. N2 = После уплотнения.**

Снятие пылесборника (Рис. O, P)

Примечание: Пылесборник можно снять либо с самого прибора, когда он находится в режиме сбора мусора на основном корпусе, как показано на Рисунке O, либо при использовании в режиме ручного пылесоса, как показано на Рисунке P.

- ◆ Нажмите на отпирающий рычаг пылесборника (20), чтобы снять пылесборник.
- ◆ Снимите пылесборник (5а) с ручного пылесоса (5).
- ◆ Держа пылесборник за ручку (21) над соответствующим мусорным контейнером, откройте дверцу пылесборника (6), нажав на отпирающую кнопку (6а) и нажмите на уплотнительную ручку (19), опорожняя содержимое пылесборника (5а), как показано на Рисунке Q.

Чистка фильтров пылесборника (Рис. R, S, T)

- ◆ Нажмите на отпирающий рычаг пылесборника (20), чтобы снять пылесборник, как показано на Рисунке O.
- ◆ Извлеките из пылесборника (5а) систему фильтров (22), поворачивая ее против часовой стрелки, как показано на Рисунке R.

Примечание: Фильтр предварительной очистки модели CUA625BHP поставляется с диском ароматизатора (22а) в обертке из фольги, который может быть установлен для распространения приятного запаха во время использования прибора.

- ◆ Теперь фильтр (23) может быть извлечен из фильтра предварительной очистки (22), как показано на Рисунке T.
- ◆ Для проведения более тщательной чистки пылесборник может быть разделен на две части (5b) и (5c), как показано на Рисунке S.
- ◆ Сполосните пылесборник теплой мыльной водой.

- ◆ Промойте фильтры теплой мыльной водой (Рис. W, X).
- ◆ Убедитесь, что фильтры полностью сухие
- ◆ Установите фильтры в прибор и убедитесь в их правильной установке.
- ◆ Закройте пылесборник (5а). Установите пылесборник на ручной пылесос, убедившись, что затвор (20) защелкнулся на месте.

Чистка выхлопных фильтров ручного пылесоса (Рис. U, V)

- ◆ Снимите панель доступа к фильтрам (23), открывая отсек для фильтров (25).
- ◆ Теперь фильтр (24) может быть извлечен и очищен.

Примечание: Модель CUA625BNA оснащена HEPA-фильтром (26), защищающим от аллергий.

- ◆ Фильтры обоих типов можно вымыть в теплой мыльной воде (Рис. W, X).

Ремень для переноски (Рис. Y)

В комплект поставки входит ремень для переноски (2а) для более удобного использования ручного пылесоса. Ремень легко крепится на рукоятке (2) при помощи ленты-липучки, как показано на Рисунке Y.

Техническое обслуживание

Внимание! Перед проведением технического обслуживания или чистки отключите прибор от источника питания.

Время от времени протирайте прибор влажной тканью. Не используйте никакие абразивные чистящие средства или средства на основе растворителей. Не погружайте прибор в воду.

Ваш аккумуляторный прибор BLACK+DECKER рассчитан на работу в течение продолжительного времени при минимальном техническом обслуживании. Срок службы и надежность прибора увеличивается при правильном уходе и регулярной чистке.

Внимание! Перед проведением технического обслуживания аккумуляторных приборов:

- ◆ Перед чисткой зарядного устройства отключите его от источника питания. Зарядное устройство не требует никакого обслуживания кроме регулярной очистки.
- ◆ Регулярно очищайте вентиляционные отверстия прибора/зарядного устройства с помощью мягкой щетки или сухой тканевой салфетки.
- ◆ Регулярно очищайте корпус двигателя с помощью влажной ткани. Не используйте никакие абразивные чистящие средства или средства на основе растворителей.

Замена фильтров

Фильтры необходимо заменять каждые 6–9 месяцев или в случае обнаружения повреждений или износа. Запасные фильтры можно приобрести у продавца BLACK+DECKER.

CUABF10 - Набор стандартных фильтров	Гофрированный фильтр + Поролоновый выхлопной фильтр
CUAHF10 - Набор фильтров HEPA	Гофрированный фильтр HEPA + Выхлопной фильтр HEPA

Предупреждения для использования дисковых ароматизаторов.



Фильтры с запахом чистого белья.

После соприкосновения незамедлительно промойте лицо, руки и кожу, на которые попал ароматизатор. Надевайте защитные перчатки/защитную одежду/средства защиты глаз/лица. При попадании в глаза: Осторожно промывайте водой в течение нескольких минут. Если Вы используете контактные линзы, и их получается снять – сделайте это. Продолжайте промывку. При раздражении кожи: Обратитесь за медицинской помощью. Не допускайте попадания в окружающую среду. Не проглатывайте.

- ◆ Извлеките старые фильтры, как было описано выше.
- ◆ Установите новые фильтры, как было описано выше.

Защита окружающей среды



Отдельная утилизация. Изделия и аккумуляторные батареи с данным символом на маркировке запрещается утилизировать с обычными бытовыми отходами.

Изделия и аккумуляторные батареи содержат материалы, которые могут быть извлечены или переработаны, снижая потребность в исходном сырье.

Пожалуйста, утилизируйте электрические изделия и аккумуляторные батареи в соответствии с местными нормами. Дополнительная информация доступна по адресу www.2helpU.com

Технические характеристики

		CUA625BH	CUA625BHP	CUA625BNA
Напряжение	В	21,6	21,6	21,6
Вт-ч	Втч	54	54	54
Вес	Кг	4,35	4,35	4,35

Гарантия

Компания Black & Decker с уверенностью в качестве своей продукции предлагает клиентам гарантию на 24 месяца с момента покупки. Данная гарантия является дополнительной и ни в коей мере не направлена на ущемление Ваших юридических прав. Гарантия действует на территории стран-участниц ЕС и в Европейской зоне свободной торговли.

Чтобы подать заявку по гарантии, заявка должна соответствовать положениям и условиям Black & Decker; кроме того, Вам потребуется предъявить продавцу или авторизованному специалисту по ремонту подтверждение покупки. Положения и условия 2-летней гарантии Black & Decker и местонахождение ближайшего авторизованного специалиста по ремонту можно узнать через Интернет по адресу www.2helpU.com, или связавшись с местным представительством Black & Decker по адресу, указанному в данном руководстве.

Посетите наш веб-сайт www.blackanddecker.co.uk, чтобы зарегистрировать свое новое изделие Black & Decker и получать информацию о новинках и специальных предложениях.

**BLACK+
DECKER**

ГАРАНТИЙНЫЙ ТАЛОН

**2 ГОДА
ГАРАНТИИ**

1. Поздравляем Вас с покупкой высококачественного изделия Black+Decker и выражаем признательность за Ваш выбор.
2. При покупке изделия требуйте проверки его комплектности и исправности в Вашем присутствии, инструкцию по эксплуатации и заполненный Гарантийный талон на русском языке. В гарантийном талоне должны быть внесены: модель, дата продажи, серийный номер, дата производства инструмента; название, печать и подпись торговой организации. При отсутствии у Вас правильно заполненного Гарантийного талона, а также несоответствия указанных в нем данных, мы будем вынуждены отклонить Ваши претензии по качеству данного изделия.
3. Во избежание недоразумений, убедительно просим Вас перед началом работы с изделием внимательно ознакомиться с инструкцией по его эксплуатации. Правовой основой настоящих гарантийных условий является действующее Законодательство. Гарантийный срок на данное изделие составляет 24 месяцев и исчисляется со дня продажи. В случае устранения недостатков изделия, гарантийный срок продлевается на период его нахождения в ремонте. Срок службы изделия составляет 5 лет со дня продажи.
4. В случае возникновения каких-либо проблем в процессе эксплуатации изделия рекомендуем Вам обращаться только в уполномоченные сервисные центры Black+Decker, адреса и телефоны которых Вы сможете найти на сайте www.2helpU.com или узнать в магазине. Наши сервисные станции - это не только квалифицированный ремонт, но и широкий ассортимент запчастей и принадлежностей.
5. Производитель рекомендует проводить периодическую проверку и техническое обслуживание изделия в уполномоченных сервисных центрах.
6. Наши гарантийные обязательства распространяются только на неисправности, выявленные в течение гарантийного срока и вызванные дефектами производства и / или материалов.
7. Гарантийные условия не распространяются на неисправности изделия, возникшие в результате:
 - 7.1. Несоблюдения пользователем предписаний инструкции по эксплуатации изделия, применения изделия не по назначению, неправильном хранении, использования принадлежностей, расходных материалов и запчастей, не предусмотренных производителем.
 - 7.2. Механического повреждения (сколы, трещины и разрушения) внутренних и внешних деталей изделия, основных и вспомогательных рукояток, сетевого электрического кабеля, вызванного внешним ударным или любым иным воздействием.
 - 7.3. Попадания в вентиляционные отверстия и проникновение внутрь изделия посторонних предметов, материалов или веществ, не являющихся отходами, сопровождающимися применением изделия по назначению, такими как: стружка, опилки, песок, и пр.
 - 7.4. Воздействий на изделие неблагоприятных атмосферных и иных внешних факторов, таких как дождь, снег, повышенная влажность, нагрев, агрессивные среды, несоответствие параметров питающей электросети, указанных на инструменте.
 - 7.5. Стихийного бедствия. Повреждение или утрата изделия, связанное с непредвиденными бедствиями, стихийными явлениями, в том числе вследствие действия непреодолимой силы (пожар, молния, потоп и другие природные явления), а также вследствие перепадов напряжения в электросети и других причин, которые находятся вне контроля производителя.
8. Гарантийные условия не распространяются:
 - 8.1. На инструменты, подвергавшиеся вскрытию, ремонту или модификации вне уполномоченного сервисного центра.
 - 8.2. На детали и узлы, имеющие следы естественного износа, такие как: приводные ремни и колеса, угольные щетки, смазка, подшипники, зубчатое зацепление редукторов, резиновые уплотнения, сальники, направляющие ролики, муфты сцепления, бойки, толкатели, стволы, и т.п.
 - 8.3. На сменные и расходные части: цанги, зажимные гайки и фланцы, фильтры, ножи, шлифовальные подошвы, цепи, звездочки, пильные шины, защитные кожухи, пилки, абразивы, пильные и абразивные диски, фрезы, сверла, буры и т.п.
 - 8.4. На неисправности, возникшие в результате перегрузки инструмента (как механической, так и электрической), повлекшей выход из строя одновременно двух и более деталей и узлов, таких как ротора и статора, обеих обмоток статора, ведомой и ведущей шестерни редуктора или других узлов и деталей. К безусловным признакам перегрузки изделия относятся, помимо прочего: появление цветов побежалости, деформация или оплавление деталей и узлов изделия, потемнение или обугливание изоляции проводов электродвигателя под воздействием высокой температуры.

Товар получен в исправном состоянии, без видимых повреждений, в полной комплектации, проверен в моем присутствии, претензий по качеству товара не имею. С условиями гарантийного обслуживания ознакомлен и согласен.

Ф. И. О. и подпись покупателя _____

Уважаемые клиенты, наша сеть авторизованных сервисных центров постоянно расширяется. Актуальную информацию об обслуживании в интересующем вас городе вы можете узнать на сайте

www.2helpU.com

Информация об инструменте

Наименование инструмента	
Модель	
Наименование продавца	
Дата продажи	

М.П.
Продавца

Серийный номер / Дата производства

Инструмент	
Зарядное устройство	
Аккумулятор 1	
Аккумулятор 2	

На сайте www.2helpU.com доступны следующие функции:

- Список авторизованных сервисных центров
- Удобный поиск ближайшего сервисного центра
- Руководство по эксплуатации
- Технические характеристики
- Список деталей и запасных частей
- Схема сборки инструмента

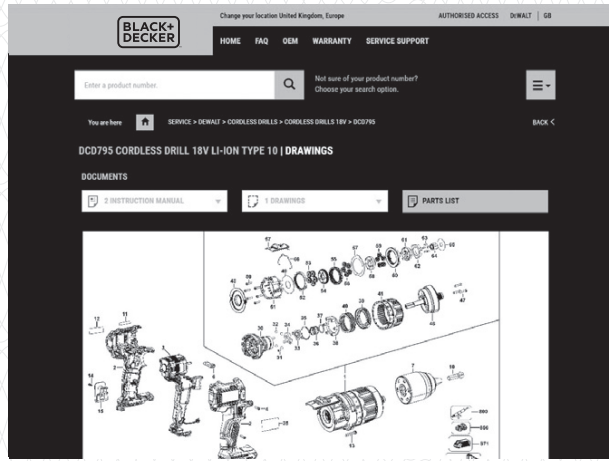
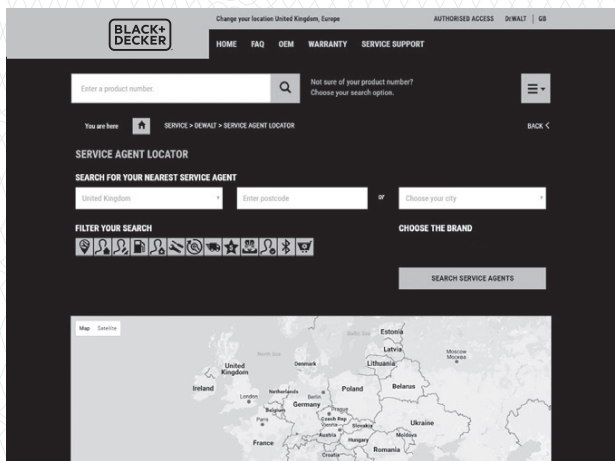

Также данную информацию вы можете получить, позвонив по телефону:

8(800) 1000 876

ОТМЕТКА О ПРОВЕДЕНИИ СЕРВИСНОГО ОБСЛУЖИВАНИЯ

№1	№2	№3	№4
№ заказа	№ заказа	№ заказа	№ заказа
Дата поступления	Дата поступления	Дата поступления	Дата поступления
Дата ремонта	Дата ремонта	Дата ремонта	Дата ремонта
Печать и подпись сервисного центра	Печать и подпись сервисного центра	Печать и подпись сервисного центра	Печать и подпись сервисного центра