

*A kéziszerszám
iparszerű használatra
nem ajánlott.*

567000-01 H

BDJS350
BDJS450

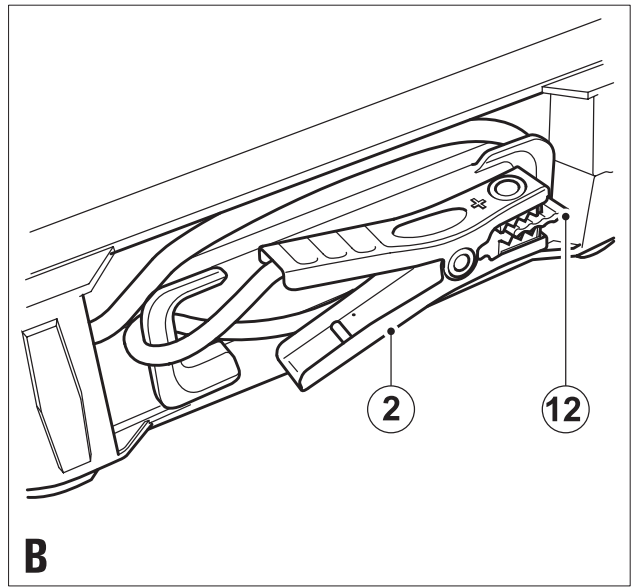
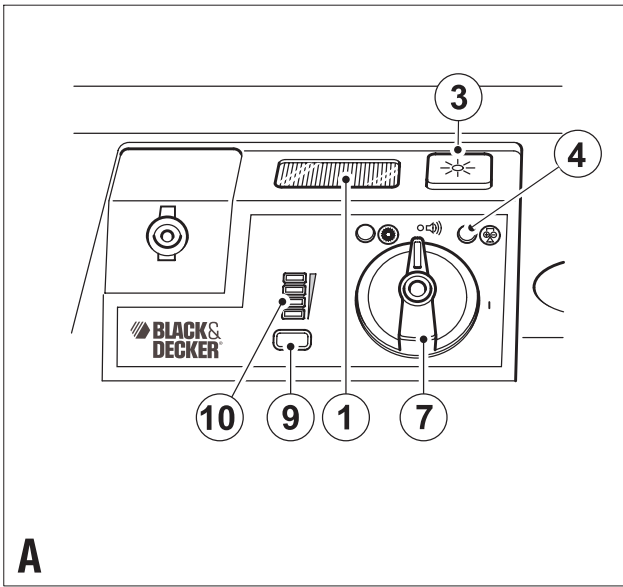

Rendeltetésszerű használat

Szívből gratulálunk új Black & Decker Autó Gyorsindító-jához. Ez a készülék az autó motorjának beindításakor kiegészítő áramforrásként működik savas ólomakkumulátorokhoz.

A készülék iparszerű felhasználásra nem alkalmas.

Általános biztonságtechnikai előírások

Figyelem! Akkumulátoros szerszám használatakor mindig tartsa be az alábbi alapvető biztonsági rendszabályokat, így elkerülheti a tűzveszély, az elektromos áramütés, a személyi sérülések és az anyag károsodásának lehetőségét.

- Figyelmesen olvassa el a kezelési útmutatót a gép üzembe helyezése előtt.
- A készülék rendeltetésszerű használata pontosan le van írva a kezelési utasításban. Csak olyan alkalmazásra használja a készüléket, melyet a kezelési utasítás ajánl. Az Ön biztonsága érdekében csak olyan tartozékot, illetve kiegészítő berendezést használjon, melyet a kezelési utasítás ajánl.
- Kérjük, gondosan őrizze meg a kezelési útmutatót, hogy a későbbiekben is bármikor utánanézhessen a géppel kapcsolatos összes információknak.

A készülék használata

- Mindig legyen óvatos, ha a készüléket használja.
- A készülék használatát fiataloknak, illetve képzetlen/tapasztalatlan felhasználók részére csak felügyelet mellett engedélyezze.
- A készüléket soha ne használja úgy, mint egy játékot.
- Csak száraz helyen használja, ne hagyja, hogy a készüléket nedvesség érje.
- Soha ne mártsa a készüléket vízbe.
- Soha ne nyissa fel a készülék burkolatát. A készülék belsejében nem felhasználó által szervizelhető alkatrészek vannak.
- Ne használja a készüléket robbanás és tűzveszélyes helyeken, például gyúlékony folyadékok, gázok vagy por közelében.
- A csatlakozó és a hálózati kábel sérülésének megelőzésére, soha ne a kábelnél fogva húzza ki a csatlakozódugót a konnektorból.

Használat után

- Ha nem használja a készüléket, tartsa száraz, jól szellőző, gyermekek elől gondosan elzárt helyen.
- Gyermekeknek soha nem lehet hozzáférési lehetősége a tárolt készülékhez.
- Ha a készüléket a gépjárműben tárolja vagy szállítja, a csomagtartóban vagy megfelelően kikötve helyezze el, a hirtelen sebesség vagy irányváltáskor fellépő elmozdulás megelőzésére.
- A készüléket direkt napfénytől, hőtől és nyirkosságtól óvni kell.

Átvizsgálás és javítás

- Használat előtt mindig ellenőrizze a készüléket sérülés vagy hibás részegység tekintetében. Ellenőrizze a részegységeket törés tekintetében, a kapcsoló sérüléseit és minden olyan rendellenességet, ami befolyásolhatja a készülék használatát.

- Ne használja a gépet, ha valamelyik részegysége sérült vagy hibás.
- A sérült vagy hibás részegységek javítását vagy cseréjét csak a kijelölt szakszervizek végezhetik.
- Soha ne kísérelje meg a javítást Önállóan, a sérült részeket és védőberendezéseket előírás szerint kell javíttatni vagy cseréltetni. Soha ne próbáljon eltávolítani vagy kicserélni bármely olyan részegységet, melyet a kezelési utasítás nem említ.

Speciális biztonsági előírások gyorsindítókhöz

A következő figyelmeztető szimbólumok szerepelnek a készüléken:



Körültekintően olvassa el a kezelési utasítást.



Generátor jó LED kijelző.



Fordított polaritás kijelző.

- A gépjárműben lehetnek olyan elektromos és elektronikus rendszerek (pl. motorirányító rendszer, mobil telefon), melyek sérülhetnek, ha magas bekapcsolási feszültségnek és csúcspeszültségnek teszi ki. Mielőtt a gyorsindítót a gépjárműre csatlakoztatja, figyelmesen olvassa el a gépjármű kezelési utasítását annak igazolására, hogy a külső gyorsindító használata megengedett.
- Kövesse ezeket az előírásokat és az akkumulátor, gépjármű vagy bármely más készülék vagy felszerelés gyártójának előírásait, melyet ezzel a készülékkel kíván használni. Vegye figyelembe ezeken a készülékeken lévő figyelmeztető szimbólumokat.
- Ez a készülék nem alkalmas normál gépjármű akkumulátor helyettesítésére. Soha ne próbáljon olyan gépjárműt üzemeltetni, amely nem rendelkezik akkumulátorral.
- A gyorsindítót csak 12V névleges feszültségű savas indító-akkumulátorokhoz csatlakoztassa. Soha ne használja a készüléket szárazelemek töltésére, melyek általában a háztartási készülékek használnak. Ezeke az akkumulátorok felgyulladhatnak és személyi sérülést és anyagi kárt okozhatnak.
- Ellenőrizze a gépjármű akkumulátor csatlakozóinak polaritását, mielőtt a gyorsindítót rácsatlakoztatja. Mindig a negatív (fekete) indítókábellet csatlakoztassa le először, majd a pozitív (piros) indítókábellet.
- A BE/KI kapcsolónak KI állásban kell lennie, mielőtt csatlakoztatja az áramellátásra vagy az akkumulátorra, ha a gyorsindító töltés alatt áll, és ha nem használja.
- Soha ne hagyja, hogy a piros és fekete csipeszek összeérjenek, vagy más általános fémvezetővel érintkezzenek. Ez a gyorsindító sérülését okozhatja és/vagy szikra keletkezhet, így robbanásveszélyes

helyzet alakulhat ki. Az akkumulátor csipeszeket mindig a beépített tárolón tárolja, ha nem használja.

- Ha a gyorsindítót a gépjármű akkumulátorának vagy motorjának közelében használja, állítsa a készüléket egy sima, szintben lévő, stabil felületre, és ügyeljen rá, hogy minden csipeszt, kábelt, ruházatot és testrészeit a gépjármű mozgó részeitől tartsa távol.
- Ez a készülék zárt rendszerű savas ólomakkumulátort tartalmaz. Ezért a készüléket tároláskor, használatkor és töltéskor simán fektetett helyzetben kell tartani.

Figyelem! Az akkumulátorok töltésekor robbanásveszélyes gázok képződhetnek és extrém körülmények között akkumulátor szivárgás is előfordulhat. Mindig jól szellőző helyen folytassa a gyorsindítást és a töltési folyamatot.

- Soha ne töltse a készüléket a 12V-os csatlakozón keresztül, ha a gépjárműt tölti. Biztosítsa a terület szellőzését.
- Elektromos áramütés veszélyének csökkentésére, csatlakoztassa le a készüléket minden áramellátó rendszerről mielőtt karbantartási munkát, vagy tisztítást végez rajta. Az üzemi kacsoló kikapcsolása a készülék áramforrásról való lecsatlakoztatása nélkül továbbra is elektromos áramütés veszélyét hordozza.
- Ellenőrizze, hogy a készülék nem csatlakozik semmilyen töltőrendszerre, mielőtt a gyorsindítási folyamatot elindítja.
- Soha ne használja egyidejűleg a váltakozó áramú (AC, hálózati) töltő és az egyenáramú (DC) töltési csatlakozót.

Kiegészítő biztonságtechnikai előírások akkumulátorokhoz és töltőkészülékekhez

Akkumulátorok

- Ne kísérletezzen az akkumulátor felnyitásával.
- Ne hagyja szabadban az akkumulátort, óvja az esőtől.
- Olyan helyen tárolja az akkut, ahol a hőmérséklet nem haladja meg a 40°C-ot.
- Az akkut csak 4-40°C közötti környezeti hőmérsékleten töltsen.
- Kizárólag a mellékelt töltőkészülékkel töltsen a készüléket.
- A tönkrement akkuról gondoskodjon a "Környezetvédelem" fejezetben leírtak szerint.
- Szélsőséges körülmények között történő használatnál előfordulhat, hogy akkufolyadék szivárog ki az akkuból. Ha folyadékot észlel az akkumulátoron, óvatosan törölje le a folyadékot az akkuról egy kendővel. Kerülje, hogy bőre az akkufolyadékkal érintkezzen.
- Ha mégis akkufolyadékkal érintkezne a bőre, vagy netán a szemébe kerülne, kövesse az alábbiakat.

Figyelem! Az akkufolyadék híg kénsavat tartalmaz és személyi sérülést, vagy vagyoni kárt okozhat. Ha az oldat a bőrével érintkezne, azonnal öblítse le bő vízzel. Ha pirosodás, fájdalom vagy irritáció jelentkezik, rö-

tön forduljon orvoshoz. Ha az oldat a szemébe kerül, azonnal öblítse ki bő tiszta vízzel, és rögtön forduljon orvoshoz.

Töltőkészülékek

Az Ön töltőkészülékét egy adott feszültségre tervezték. Mindig ellenőrizze, hogy a hálózati feszültség megfelel-e a gép adattábláján feltüntetettnek!

Figyelem! Soha ne kísérelje meg a töltőkészülék lecserélését egy másik normál hálózati csatlakozóra.

Kizárólag csak a készülékkel szállított Black & Decker töltőkészüléket használja a készülékben található akkumulátor töltésére. Más akkumulátorok töltése személyi és dologi kárt okozhat.

- Ne kísérletezzen nem tölthető akkumulátorok töltésével.
- A sérült hálózati/töltő kábelt azonnal cserélje ki.
- Ne tegye ki a töltőkészüléket nedvességnek.
- Ne nyissa ki a töltő burkolatát.
- Ne érintse meg ujjával vagy más tárggyal a töltő érintkezőit, ne tesztelje mérőműszerrel.

Az akkumulátort mindig jól szellőző helyen töltsen.

Jelzések a töltőn



Hibaáram védelemmel ellátott transzformátor. A hálózati áramellátás elektromosan védve van a transzformátor kimenetéről.

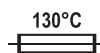

A töltő automatikusan kikapcsolódik, ha a környezeti hőmérséklet túl magasra szökik. Így a töltő üzemképtelen lesz. Csatlakoztassa le a töltőbizist a hálózati áramforrásról, és vigye a legközelebbi szervizállomásra.



Olvassa el a kezelési utasítást a készülék használata előtt.



A készülék használata csak belső térben megengedett!

Elektromos biztonság



Ez a készülék kettősszigetelésű, ezért a földelés nem szükséges. Mindig ellenőrizze, hogy a hálózati feszültség megfelel-e a gép adattábláján feltüntetettnek!

- Ha a hálózati kábel sérült, akkor le kell cseréltetni a legközelebbi márkaszervizben, a veszély megelőzésére.

Leírás

Az Ön által vásárolt készülék a következő jellemzőkkel rendelkezik:

1. LED lámpa
2. Nagyteherbírású rézcsipeszek
3. LED lámpa be/ki kapcsoló
4. Fordított polaritás kijelző
5. Indítókábelek
6. Hálózati töltő adapter
7. BE/KI kapcsoló
8. Hordozó fogantyú
9. Akkumulátor töltöttségi szint nyomógomb

10. Akkumulátor töltöttségi szint kijelző LED-ek
11. 12Vdc töltés csatlakozó
12. Csipesztartók

A készülék használata

A készülék töltése (A ábra)

Ezt a készüléket részben feltöltött állapotban szállítjuk.

- Az első használat előtt töltsse fel a készüléket a hálózati töltő adapter (6) segítségével 48 órán keresztül.

Savas ólomakkumulátorok szokásos karbantartást igényelnek a teljes töltés és a hosszú akkumulátor élettartam biztosításához. Minden akkumulátor energiát veszít az idők folyamán az önkisülésből eredően, és ez magasabb hőmérsékleten felgyorsul. Ha nem használja a készüléket, Black & Decker azt javasolja, hogy legalább 60 naponta töltsse fel a készülék akkumulátorát.

- Ellenőrizze az akkumulátor töltöttségi állapotát az akkumulátor töltöttségi szint nyomógomb (9) segítségével. Az akkumulátor töltöttségi szint kijelző (10) jelzi az akku töltöttségi szintjét. Ha csak egy piros LED világít, töltsse fel a készüléket.

Megjegyzés: Az akkumulátor minden használat utáni feltöltése jelentősen növeli az akku élettartamát; a töltések közötti gyakori kisülés és/vagy túltöltés csökkenti az akku élettartamát.

Az akkumulátort a hálózati töltő adapter (6) segítségével töltheti.

A készülék töltése a hálózati töltő segítségével (A ábra)

Ellenőrizze, hogy a BE/KI kapcsoló (7) és a LED lámpa (1) ki legyen kapcsolva, mialatt a készüléket tölti.

Mialatt a töltés folyamatban van, a piros LED-ek egyesével fel fognak gyulladni.

- Töltsse addig a készüléket, amíg a zöld LED felgyullad.
- Folytassa a töltést további egy-két órán keresztül.

Megjegyzés: A készüléket max. 60 órán keresztül hagyja csak a hálózati áramforrásra csatlakoztatva.

- Ha a töltés befejeződött, csatlakoztassa le a hálózati töltő adaptert (6) és tárolja biztos helyen.

A készülék gyorsindítóként való használata (A és B ábra)

Figyelem! Ellenőrizze, hogy a jármű üresben legyen és a kézifék be legyen húzva.

Megjegyzés: Ha a csatlakozásokat nem megfelelően hajtotta végre, a készülék folyamatosan sípolni fog és a piros fordított polaritás kijelző (4) világít, még akkor is, ha a BE/KI kapcsoló (7) KI pozícióban van. Azonnal cserélje meg a csatlakozókat.

Figyelem! Ellenőrizze, hogy az indítókábelek ne legyenek a mozgó szíj vagy ventilátor útjában.

1. Kapcsolja ki a jármű gyújtását és minden tartozékot, mielőtt a csatlakoztatásokat elvégzi.
2. Ellenőrizze, hogy a BE/KI kapcsoló (7) KI pozícióba legyen kapcsolva.

3. A következő művelet egy negatív földelőrendszerhez való csatlakozás, pl. a negatív akku csatlakozót csatlakoztassa az alvázhhoz.
4. Csatlakoztassa a pozitív (+) piros csipeszt a jármű pozitív akkumulátor csatlakozójára.
5. Csatlakoztassa a negatív (-) fekete csipeszt a jármű alvázához vagy egy szilárd, nem mozgó, fém járműalkatrészhez, vagy alvázrészhez. Soha ne csatlakoztassa közvetlenül a negatív akkumulátor csatlakozóra vagy mozgó részhez. Vegye figyelembe a gépjármű kezelési utasításában leírtakat.
6. Kapcsolja a készülék BE/KI kapcsolóját (7) BE pozícióba.
7. Indítsa be a járművet és pörgesse fel a motort 3-6 másodpercig.
 - Ha a motor nem indul be 6 másodpercen belül, hagyja a gyorsindító belső akkumulátorát 3 percig hűlni, mielőtt újrapróbálkozik.
8. Ha a jármű beindul, kapcsolja a gyorsindító BE/KI kapcsolóját (7) KI állásba.
9. Hagyja a jármű motorját járni.
10. Először csatlakoztassa le a járműhöz vagy az alvázhhoz csatlakoztatott (-) fekete csipeszt, majd az akkumulátor pozitív (+) csatlakozójához csatlakoztatott (+) piros csipeszt.
11. Óvatosan nyomja a negatív (fekete) indítókábel vezetékét a tároló csatornába a végénél – a csipesztől legtávolabbról – elindulva.
12. Csíptesse a negatív (fekete) csipeszt a csipesztartóra (12).
13. Óvatosan nyomja a pozitív (piros) indítókábel vezetékét a tároló csatornába a végénél – a csipesztől legtávolabbról – elindulva.
14. Csíptesse a pozitív (piros) csipeszt a csipesztartóra (12).
15. Töltsse fel a készülék akkumulátorát mielőbb.

A LED lámpa használata (A ábra)

A LED lámpa (1) 50 órán át üzemel teljes töltésnél. A LED lámpa élettartama 100.000 óra.

- Nyomja meg a készülék felső panelén található LED lámpa be/ki kapcsolóját (3) a LED lámpa (1) bekapcsolásához.
- Nyomja meg még egyszer a készülék felső panelén található LED lámpa be/ki kapcsolóját (3) a LED lámpa (1) kikapcsolásához.

Ellenőrizze, hogy a LED lámpa ki legyen kapcsolva, mialatt a készüléket tölti vagy tárolja.

Karbantartás

Az Ön készüléke minimális karbantartás mellett hosszú távú felhasználásra lett tervezve.

A készülék folyamatos megfelelő működése nagymértékben függ az alapos ápolástól és a rendszeres tisztítástól.

Figyelem! Mielőtt bármilyen karbantartási vagy tisztítási munkába kezd a készüléken, mindig csatlakoztassa le a hálózati áramforrásról.

- Rendszeresen tisztítsa meg a készüléket egy enyhén nedves kendővel. Ne használjon karcot hagyó tisztítószeret vagy oldószer bázisú anyagot. Soha ne mártsa a készüléket vízbe.

- Minden használat után tisztítsa meg az akkumulátor csipeszeket (2) és ellenőrizze, hogy minden akkumulátorfolyadék maradványt eltávolított, ami a csipeszek (2) korrodálását okozhatja.
- Tisztítsa meg gyorsindító külső burkolatát egy puha ronggyal, és ha szükséges enyhén szappanos oldattal.
- Ne hagyja, hogy víz kerüljön az akkumulátortöltőbe. Ne üzemeltesse a készüléket, ha nedves.
- Tartsa a készülék kábeleit tárolás közben lazán feltekerve a kábelek sérülésének megelőzésére.

Környezetvédelem



Elkülönített begyűjtés. Ezt a készüléket el kell különíteni a normál háztartási hulladéktól.

Egy napon, mikor készüléke eléri technikai élettartamának végét, vagy nincs további szüksége rá, gondoljon a környezetvédelemre. Black & Decker márkaszervizek átveszik a régi Black & Decker készülékeket és a környezetvédelmi előírásoknak megfelelően megsemmisítik. A terméket a normál háztartási hulladéktól elkülönítve kell megsemmisíteni.



Az elhasznált termékek és csomagolások elkülönített begyűjtése lehetővé teszi, ezek újrahasznosítását. Újrahasznosított vagy újra feldolgozott anyagok segítségével a környezetszennyezés, illetve a nyersanyagok iránti igény nagymértékben csökkenthető.

A helyi előírások rendelkezhetnek az elektromos készülékek háztartási hulladéktól elkülönített begyűjtéséről, helyhatósági hulladéklerakó helyeken vagy a kereskedők által új termék megvásárlásakor.

Black & Decker termékeire az élettartamuk lejártával visszavételi lehetőséget kínál. Ez a szolgáltatás ingyenes. Ha igénybe veszi ezt a szolgáltatást, kérjük, juttassa el készülékét a legközelebbi Black & Decker szervizbe, melyekről a Magyarországi Képviselőnél érdeklődhet.

A szervizzel kapcsolatban a következő Internet oldalon is felvilágosíthat: www.2helpU.com.



A savas ólomakkumulátorok sokszor újratölthetők. Az akkuk technikai élettartamának végén, vegye figyelembe a környezetvédelem, és a szakszerű elhelyezés szempontjait.

- Soha ne tegye az akkumulátort tűz közelébe, mivel ez robbanáshoz vezet.
- Savas ólomakkumulátorok (Pb) újrahasznosíthatók. Ezeket el kell különíteni a normál háztartási hulladéktól. Ha nincs hozzáférése a termék újrahasznosítási sémához, az akkumulátort el kell távolítani, és a helyi előírások szerint meg kell semmisíteni.
- Soha ne zárja rövidre az akkumulátor csatlakozóit.
- Ügyeljen rá, hogy az akkumulátor nehéz.

- Ha lehetséges, üzemeltesse a készüléket addig, amíg teljesen lemeríti az akkut.

Megfelelően csomagolja be az akkumulátort, biztosítva, hogy az érintkezők ne tudjanak rövidre zárni.

Vigye az akkumulátort a márkaszervizbe vagy helyi begyűjtő állomásra. Az összegyűjtött akkumulátorokat újrahasznosítják vagy megsemmisítik az előírásoknak megfelelően.

Műszaki adatok

		BDJS350	BDJS450
Akkumulátor	Típus	12V 9Ah	12V 17Ah
		Zárt savas	Zárt savas
Kimenet (impulzus terhelés)	A	350	450
	Kimenet (konstans terhelés 5 mp-ig)	A	200
Súly	kg	4,00	6,40

Akkumulátortöltő

Feszültség	V _{AC}	230	230
Kb. töltési idő	óra	48	48
Súly	kg	0,32	0,48

EU-TANÚSÍTÁS



BDJS350/BDJS450

A Black & Decker tanúsítja, hogy ezek a készülékek megfelelnek a következő irányelveknek és szabványoknak: EN 60335, 2006/95/EC

Alulírott felelős a technikai adatállomány összeállításáért és a Black & Decker nevében elkészített nyilatkozatért.

Kevin Hewitt
Director of Consumer
Engineering
Spennymoor,
County Durham, DL16 6JG,
United Kingdom
25-06-2008

Garancia határozat

A Black & Decker elhivatott a termékei minősége iránt, és kiterjesztett garanciát kínál. Ez a garanciahatározat csak kiegészítő és semmi esetre sem befolyásolja hátrányosan az Ön törvényes jogait. A garancia az Európai Unió tagállamai területén, valamint az Európai Szabadkereskedelmi Társulás (EFTA) területén érvényes.

Ha egy Black & Decker termék anyaghiba, a kivitelezés módja vagy a megfelelés hiánya miatt meghibásodik, az eladás dátumától számított 24 hónapig a Black & Decker garanciát vállal a hibás alkatrészek cseréjére, a normál kopásnak kitett termékek javítására, illetve az ilyen termékek kicserélésére, hogy ügyfeleinek

a lehető legkisebb kellemetlenséget okozza az alábbi feltételekkel:

- A terméket nem használták kereskedelmi, ipari alkalmazásokhoz, és nem adták bérbe;
- A terméket rendeltetésszerűen és körültekintően használták;
- A termék nem idegen tárgytól, szennyeződéstől vagy külső behatástól sérült meg;
- A termék javítására nem tett kísérletet olyan személy, aki nem tartozik a hivatalos szerviz vagy a Black & Decker szervizszemélyzet tagjai közé.

A garancia érvényesítéséhez az eladónak vagy a hivatalos szerviznek be kell nyújtani a vásárláskor kapott számlát. Ha igénybe veszi ezt a szolgáltatást, kérjük, juttassa el készülékét a legközelebbi Black & Decker szervizbe, melyekről a magyarországi képviseletnél érdeklődhet. A szervizzel kapcsolatosan a következő Internet oldalon is felvilágosítást kaphat: **www.2helpU.com**.

A következő meghibásodások esetén a garancia kizárt:

- Elhasználódott, illetve károsodott kések, és a hálózati kábel. Azok az alkatrészek, amelyek a normál használat során elkopnak.
- Azok a meghibásodások, amelyek a szakszerűtlen kezelésemből eredtek.
- Azok a hibák, amelyek a kezelési útmutató be nem tartásából eredtek.

Kizárólag csak eredeti Black & Decker tartozékok és alkatrészek alkalmazhatók. Ellenkező esetben teljesítménycsökkenés léphet fel, és a gép elveszti a garanciát. Ha garanciális igénye van, feltétlen mellékelje a jótállási jegyet és a vásárlási okmányokat (számlát).

BLACK & DECKER GARANCIÁLIS FELTÉTELEK

Gratulálunk Önnek ennek az értékes Black & Decker készülék megvásárlásához.

Azon termékeinkre, amelyet fogyasztói használat keretében háztartási, hobby célra vásárolnak **24 hónap jótállást biztosítunk.**

A termék iparszerű használatra nem alkalmas!

A jótállás a fogyasztó törvényből eredő jogait nem érinti.

1) Black & Decker kötelezettséget vállal arra, hogy a garanciális javításokat a **49/2003. (VII. 30.) GKM** és a **151/2003 (IX.22.) sz. Korm. rend.** szerint végzi.

- a) A fogyasztó jótállási igényét a jótállási jeggyel érvényesítheti, ezért azt őrizze meg.
- b) Vásárláskor az eladónak a garanciakártyán fel kell tüntetnie a vásárlás időpontját, a termék típusát vagy termékkódját, a kereskedés nevét, címét pedig a jótállási jegyre rá kell bélyegezni. Ennek alapján szerez jogosultságot a vevő a garancia időn belüli ingyenes garanciális javításra.
- c) Jótállási javítást csak érvényes jótállási jegy alapján végezhetnek a kijelölt szervizek.
- d) A jótállási jegyen történt bármilyen javítás, törlés vagy átírás, valótlan adatok bejegyzése, a jótállási jegy érvénytelenségét vonja maga után.
- e) Elveszett jótállási jegyet csak a vásárlási számla felmutatásával, térítés ellenében tudunk pótolni!
- f) A jótállási jegy szabálytalan kiállítása vagy a fogyasztó részére történő átadásának elmaradása nem érinti a jótállási kötelezettségvállalás érvényességét.

2) Nem terjed ki a garancia:

- a) Ha a hiba rendeltetésellenes használat, átalakítás, szakszerűtlen kezelés, helytelen tárolás, elemi kár vagy egyéb, vásárlás után keletkezett okból következett be. *(A rendeltetéssel ellentétes használat elkerülése céljából a termékhez magyar nyelvű vásárlói tájékoztatót mellékelünk és kérjük, hogy az abban foglaltakat saját érdekében tartsa be!)*
- b) Az olyan károsodásokra, amelyek a szerszámok iparszerű (professzionális), közületi, valamint kölcsönzési felhasználása miatt keletkeztek.
- c) Azon alkatrészekre, amelyeknél a meghibásodás garanciaidőn belül a helyes kezelés, karbantartás szerinti rendeltetészerű üzemeltetés mellett az alkatrészek természetes elhasználódása, kopása következtében állt elő. *(ezek a következők: megmunkáló szerszámok pl. vágószerszám, fűrészlánc, fűrészlap, gyalukés stb. továbbá: meghajtósíj, csapágy, szénkefe, csillagkerék kpl.)*

- d) A készülék túlterhelése miatt jelentkező hibákra, amelyek a hajtómű meghibásodásához, vagy egyéb ebből adódó károkhoz vezetnek.
- e) A termék nem hivatalos szervizben történt javításából eredő hibákra.
- f) Az olyan károsodásokra, amelyek nem eredeti Black & Decker kiegészítő készülékek és tartozékok használatából adódnak.

3) A fogyasztó a kijavítás iránti igényét a forgalmazónál, illetve a jótállási jegyen feltüntetett javítószolgálatnál érvényesítheti.

- Meghosszabbodik a jótállási idő a kijavítási idő azon részével, amely alatt a fogyasztó a terméket nem tudta rendeltetészerűen használni.
- A jótállási és szavatossági jogok érvényesíthetőségének határidején belül a terméknek vagy jelentősebb részének kicserélése (kijavítása) esetén a kicserélt (kijavított) termékre (termékrészre) 12 hónap jótállást biztosítunk. Ezek a következők: motor illetve állórész, forgórész, elektronika.
- Ha a fogyasztási cikk a vásárlástól (üzembe helyezéstől) számított három munkanapon belül meghibásodik, a fogyasztó kérheti annak kicserélését feltéve, hogy a meghibásodás a rendeltetészerű használatot akadályozza. Ha a csere nem lenne lehetséges, műszakilag hasonló készülék kerül felajánlásra, vagy visszafizethető a vételár.

Amennyiben a hiba keletkezése, ténye, jellege, (pl. rendeltetésellenes használat, stb.) miatt vita merül fel, a Fogyasztó szakvéleményt kérhet a Fogyasztóvédelmi Főfelügyelőségtől. A szakvélemény térítésköteles és nem kötelező érvényű a Forgalmazó számára.

4) Garanciális javítás esetén a szerviznek a garanciakártyán az alábbi adatokat kell feltüntetnie:

- a garanciális igény bejelentésének dátumát,
- a hiba rövid leírását,
- a javítás módját és időtartamát,
- a készülék visszaadásának időpontját,
- javítás időtartamával meghosszabbított új garanciaidőt.

5) Arra törekszünk, hogy szervizhálózatunkon keresztül kiváló javítószolgálatot, zökkenőmentes alkatrészellátást, és széles tartozékpalettát biztosítsunk.

6) A fogyasztót a Polgári Törvénykönyvről szóló 1959. évi IV. törvény 306-310. §-ában, valamint a **49/2003. (VII. 30.) GKM** rendeletben meghatározott jogok illetik meg.

Gyártó:
Black & Decker GmbH
D – 65510 Idstein/Ts
Black & Decker str. 40.

Importőr/ Forgalmazó:
Erfaker Kft.
1158. Budapest,
Késmárk u. 9.

**Black & Decker KÖZPONTI
MÁRKASZERVIZ
ROTEL KFT
1163 Budapest
(Sashalom) Thököly út 17.
Tel/Fax: 403-2260
404-0014**

**Black & Decker GmbH
Magyarországi Ker. Képviselet
1016 Budapest
Galeotti u. 5.
Tel.: 214-0561
Fax: 214-6935**

**IMPORTŐR:
ERFAKER KFT
1158 Budapest
Késmárk u.9.
Tel./fax: 417-6801**

Város	Szervizállomás	Cím	Telefon
Baja	Mofüker Kft.	6500, Szegedi út 9.	79/323-759
Cegléd	Megatool Kft.	2700, Széchenyi út 4.	53/311-284
Debrecen	Spirál-szerviz Kft.	4025, Nyugati út 5-7.	52/443-000
Győr	ÉLGÉP 2000 Kft.	9024, Kert u.14.	96/415-069
Hajdúböszörmény	Villforr szerszámüzlet	4220, Balthazár u. 26.	52/561-135
Kaposvár	Kaposvári Kiszgépjavitó	7400, Fő u.30.	82/318-574
Nagykanizsa	Új-Technika Kft.	8800, Teleki út 20.	93/516-982
Nyíregyháza	Charon Trade	4400, Kállói út 85/b	42/596-660
Nyíregyháza	Tóth Kiszgépszerviz	4400, Vasgyár u.2/f	42/504-082
Pécs	Elektrió Kft.	7623, Szabadság u.28.	72/555-657
Szolnok	Ronor-szerszám Kft.	5000, Délibáb u 2.	56/344-365
Sopron	Profil Motor Kft.	9400, Baross út 12.	99/511-626
Szeged	Csavarker szerszámüzlet	6721, Brüsszeli krt.16.	62/542-870
Székesfehérvár	Kiszgépcenter Bt.	8000, Széna tér 3.	22/340-026
Szombathely	Rotor Kft.	9700, Vasút u.29.	94/317-579
Tápiószecső	Ács Imre	2251, Pesti út 46.	29/446-615

10/08

Csak az itt felsorolt alkatrészek állnak rendelkezésre

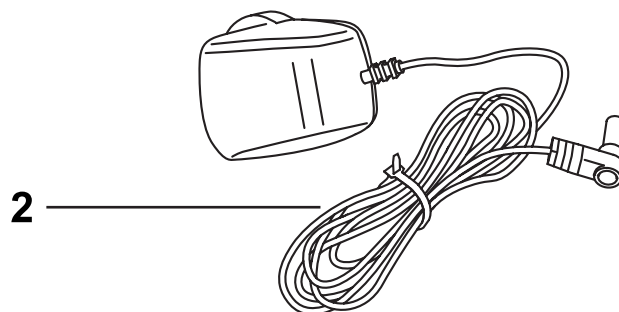
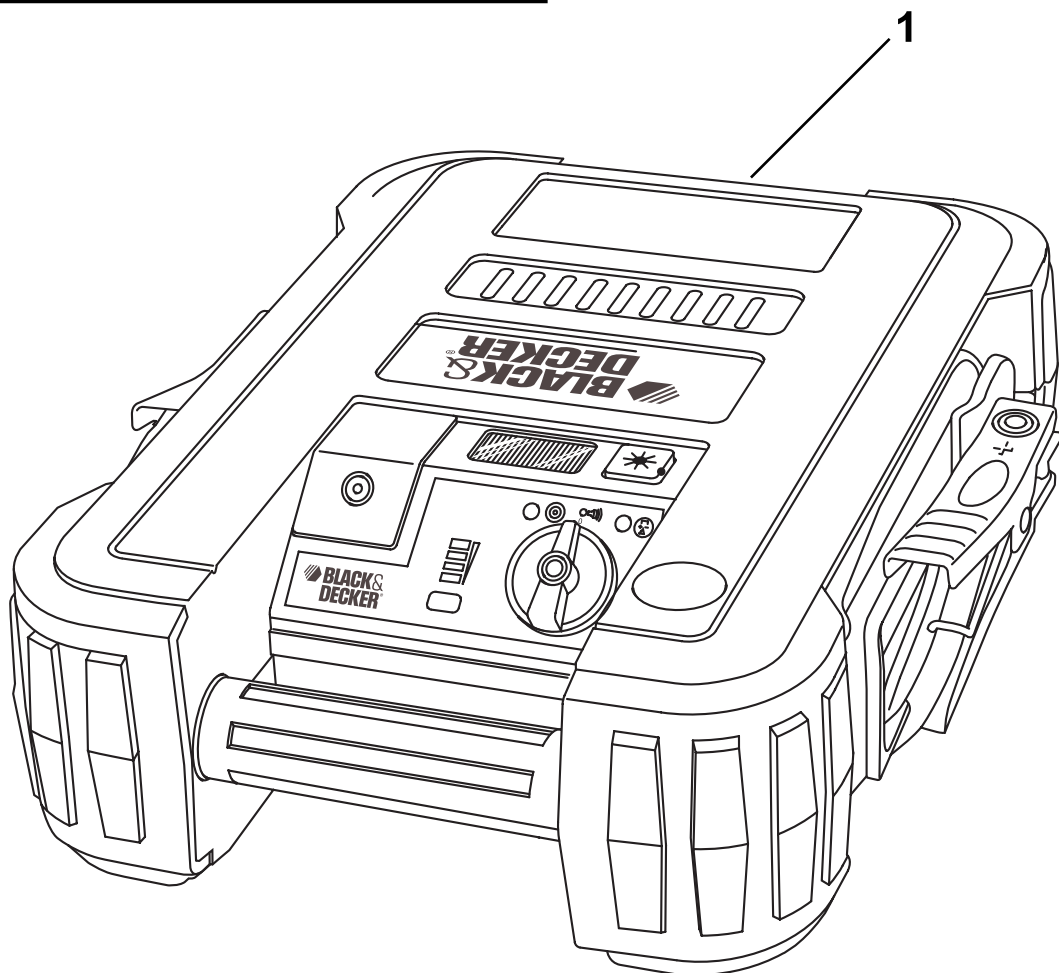

CZ ZÁRUČNÍ LIST

PL KARTA GWARANCYJNA

H JÓTÁLLÁSI JEGY

SK ZÁRUČNÝ LIST



**BLACK &
DECKER**[®]

CZ měsíců
H hónap

24

PL miesiące
SK mesiacov

CZ	Výrobní kód	Datum prodeje	Razítko prodejny Podpis
H	Gyári szám	A vásárlás napja	Pecsét helye Aláírás
PL	Numer seryjny	Data sprzedaży	Stempel Podpis
SK	Číslo série	Dátum predaja	Pečiatka predajne Podpis

(CZ)

Adresy servisu
Band Servis
Klásterského 2
CZ-14300 Praha 4
Tel.: 00420 2 444 03 247
Fax: 00420 2 417 70 204

Band Servis
K Pasekám 4440
CZ-76001 Zlín
Tel.: 00420 577 008 550,1
Fax: 00420 577 008 559
<http://www.bandservis.cz>

(H)

Black & Decker Központi
Garanciális-és Márkaszerviz
1163 Budapest
(Sashalom) Thököly út 17.
Tel.: 403-2260
Fax: 404-0014

(PL)

Adres serwisu centralnego
ERPATECH
ul. Obozowa 61
01-418 Warszawa
Tel.: 022-8620808
Fax: 022-8620809

(SK)

Adresa servisu
Band Servis
Paulínska ul. 22
SK-91701 Trnava
Tel.: 00421 33 551 10 63
Fax: 00421 33 551 26 24

(CZ) Dokumentace záruční opravy

(PL) Przebieg napraw gwarancyjnych

(H) A garanciális javítás dokumentálása

(SK) Záznamy o záručných opravách

CZ	Číslo	Datum příjmu	Datum zakázky	Číslo zakázky	Závada	Razítko Podpis
H	Sorszám	Bejelentés időpontja	Javítási időpont	Javítási munkalapszám	Hiba jelleg oka	Pecset Aláírás
	Jótállás új határideje					
PL	Nr.	Data zgłoszenia	Data naprawy	Nr. zlecenia	Przebieg naprawy	Stempel Podpis
SK	Číslo dodávky	Dátum nahlásenia	Dátum opravy	Číslo objednávky	Popis poruchy	Pečiatka Podpis