

BLACK+ DECKER™

取扱説明書

コード式ミニ耕運・除草機

ACL100-JP

▶安全上のご注意

P2~P4

▶使う前に

P5~P7

▶使い方

P8~P9

▶作業中のヒント

P10

▶その他の情報

P11

▶仕様

P12

▶保証書

P15~P16

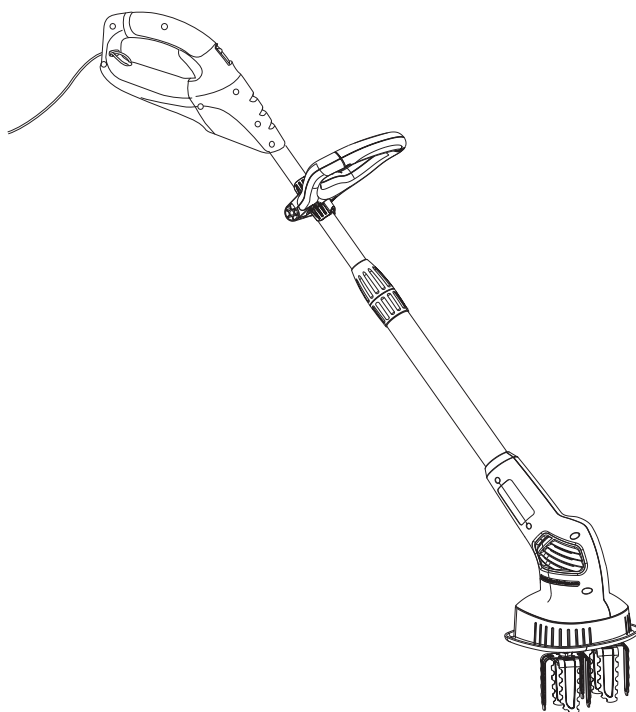

このたびはブラック・アンド・デッカー「コード式ミニ耕運・除草機」をお買い上げいただき、誠にありがとうございます。

ご使用になる前に、この取扱説明書をよくお読みになり正しくご使用ください。

この取扱説明書は、必ず保管してください。

90617977

安全上のご注意

正しくお使いいただく為に、ご使用前に必ずこの取扱説明書にある指示事項を全てお読みください。

お読みになった後は、いつでも見られるように必ず保管してください。

この取扱説明書は、電動工具をお取扱いの際に、火災や感電、けがなどの事故を未然に防ぐため、必ずお守りいただくことを、説明しています。

表示内容を無視して誤った使い方をした時に生じる危害や損害の程度を、次の表示マークで区分し、説明しています。



警告

この表示の欄は、「死亡または重傷などを負う可能性が想定される」内容です。



注意

この表示の欄は、「障害を負う危険性または物的損害のみが発生する可能性が想定される」内容です。



このような絵表示は、気をつけていただきたい「注意喚起」の内容です。



警告

・ 雨中や湿った場所など本体内部に水が入りやすい環境では使用しない。
湿気はモーターなどの電気絶縁を低下させ、感電事故につながるおそれがあります。

・ 屋外でのご使用には、用途に適した延長コードをご使用ください。屋外でご利用になる場合、キャプタイヤコードまたはキャプタイヤケーブルの延長コードを使用してください。

・ 危険物のまわりでは決して作業しない。
スイッチのオン・オフ時にスパーク（火花）が発生しますので、引火性の液体やガスのある場所の近くで使用しないでください。

・ お子様を近づけないでください。お子様や訪問者が、電動工具に触れないようにしてください。作業場所は作業員以外、立入禁止にしてください。

・ スイッチがオンできない、あるいはオフができない場合は、使用を中止する。
スイッチの故障した電動工具は、不意に刃物類が作動し、重大な事故を引き起こす恐れがあります。

・ 電源コードを乱暴に扱わないでください。コードの部分を持って工具をぶら下げて持ち運んだり、コンセントから外す際にコードを引っばったりしないでください。感電やショート等の原因となるので、コードに熱いものや油・薬品類を接触させたり、鋭利なものでキズをつけないように注意してください。万一、誤ってキズをつけた場合はその箇所に手を触れず、直ちにスイッチを切り電源プラグをコンセントから抜いてください。キズついたコードは火災を引き起こす危険性があります。

・ 指定の付属品、アタッチメントを使用する。
使用を推薦していない付属品やアタッチメントの使用は危険をともなうことがあります。

・ 感電に注意してください。電動工具の使用時、身体をアースされているものに絶対接触させないようにしてください。（例：パイプ・暖房器具・電子レンジ・冷蔵庫）

・ 常に注意して作業を行う。
電動工具を使用する際、取扱方法、作業の手順、周囲の状況などに十分注意して作業に集中してください。疲労時や飲酒、薬の服用時などには決して作業をしないでください。作業時の集中力の欠如は重大な事故を引き起こす原因となります。

・ コンセントが電源プラグに合致することを確認してください。電源プラグを変形して使用しないでください。

・ 加工材はしっかりと固定する。
クランプや万力などで加工材を固定してください。電動工具は両手で保持し、安全な作業を行ってください。

・ 不用意なスイッチ・オンは決してしないでください。電源プラグを電源に差し込む前に必ずスイッチ・オフの状態であることを確認してください。スイッチが入っていると不意に刃物類が作動し、重大な事故を引き起こす恐れがあります。また、電源につないだ状態の電動工具を持ち運ぶ間はスイッチに手を触れないでください。

・ ご使用前に、損傷部品を点検する。
本体やその他の部品に損傷がないか点検してください。また正しく動作するか、所定の機能が発揮されることを確認してください。

• **保護メガネや他の保護器具を必ず使用してください。**飛散する切り粉から目を守るために保護メガネを必ず着用してください。ホコリが大量に出る切断作業では健康のためにも防じんマスクを併用してください。作業環境によっては耳栓、ヘルメット、手袋、安全靴の使用も必要です。

• **使用していない電動工具はお子様や初心者の方の手に届かないところに保管してください。**電動工具はお子様や初心者の方には大変危険なものです。使用していない時は子供の手の届かない高い所または鍵のかかる所に保管してください。

• **電動工具と刃物類は、こまめに手入れをしてください。**安全で効率の良い作業をしていただくために、刃物類はよく手入れをし、シャープな状態を保ってください。注油や付属品の交換は、取扱説明書に従ってください。**コードは定期的に点検し、損傷している場合は、お買い求めの販売店または所定のサービスセンターに修理を依頼してください。**延長コードを使用する場合は、定期的に点検し、損傷している場合には交換してください。電動工具の握り部は、常に乾かしてきれいな状態に保ち、油やグリースが付かないようにしてください。

• **電動工具の調節や刃物の交換の際には、必ず電源プラグを電源から外してください。また、必ずスイッチがオフであることも確認してください。**こうした確認は不意に電動工具が作動して引き起こす事故を防止します。

• **使用電源は、銘板に表示してある電圧で使用してください。**表示を超える電圧で使用すると、回転が異常に高速となり、けがの原因となります。

• **発電機を利用する場合は、インバーター制御がついているものをご使用ください。**インバーター制御がついていない発電機での使用は、本機にダメージを与え、安全で効率的な作業が行うことができません。

• **説明書以外の使用方法での作業は危険をともないますので、絶対に行わないでください。**

• **作業中に、刃に手を絶対に近づけないでください。**本機のハンドル部分を両手でしっかりとにぎり作業を行ってください。片手で作業することは絶対にしないでください。

• **本機に衝撃を与えないでください。**誤って落としたり、ぶつけたときはチェーンや機体などに破損や亀裂、変形がないかよく点検してください。破損や亀裂、変形があると、けがの原因となります。

• **刃物の交換やその他アクセサリーの使用は、取扱説明書に従って使用してください。**

• **使用中本機の調子が悪かったり異常音が出た場合は、直ちにスイッチを切って使用を中止し、お買い求めの販売店または所定のサービスセンターに点検・修理を依頼してください。**そのまま使用していると、けがの原因となります。

⚠ 注意

• **お手入れの際や長期間使わないときは、安全のため必ず電源プラグを抜く。**
感電や火災のおそれがあります。

• **電動工具を駆動させたまま、台や床などに放置しない。**
けがの原因になります。

• **明るく清潔で、安全な場所で作業する。**
散らかった作業場や作業台での作業は事故の原因になります。

• **調節用キー、レンチなどは、使用時以外は必ず取り外す。**
スイッチオンする前に、調節に用いたキーやレンチなどの工具類が全て取り外されているかどうか、常に確認してください。

• **適切な服装で作業する。**
そで口の開いた服装や宝石類を身に付けて作業しないでください。
電動工具の駆動部分に巻き込まれるおそれがあります。
屋外で作業をする際には、滑り止めのついた履き物を着用することをお勧めします。
必要に応じて、作業帽をかぶってください。

• **作業にあった電動工具を使用する。**
指定された用途以外には、ご使用にならないください。

• **使用していない電動工具は、安全な場所に保管する。**
お子様や初心者の方の手が届かないところに保管してください。
電動工具はお子様や初心者の方には大変危険なものです。

• **無理な姿勢で作業をしない。**
常に足場を安定させ、バランスを保つようにしてください。
無理な姿勢は、思わぬ事故を引き起こす原因となります。

• **電動工具に無理な力をかけない。**
電動工具は、機械本来の用途や負荷状態の限度内でご利用いただくのが基本です。
また、適した速度で使用するによって、仕上がりの良い安全な作業ができます。

• **使用後は常に手入れをする。**
ハンドル部や握り部は常に乾かしてきれいな状態を保ち、油やグリースが付かないようにしてください。

• **付属品は、取扱説明書に従って確実に取り付けてください。** 確実でない、はずれたりして、けがの原因となります。

⚠

• **電動工具・充電機・充電器のラベルには、下記のマークが含まれることがあります。**

V	電圧
≡	直流
⊞	二重絶縁
⚠	注意
No	無負荷状態での回転数
○○○○min ⁻¹	1分毎の回転数

• **電動工具と刃物類は、こまめに手入れをする。**
安全で効率のよい作業をするために、刃物類はよく手入れをし、シャープな状態を保ってください。

◆延長コード

電気が流れるのに十分な太さのできるだけ短いキャブタイヤコードまたはキャブタイヤケーブルの延長コードをご使用ください。使用できるコードの太さ（公称断面積）最大長関係

コードの太さ（導体公称断面積）	コードの最大長さ
1.50mm ²	15m
2.00mm ²	30m



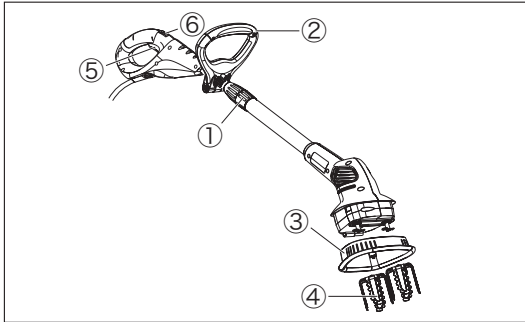

使う前に

製品をご確認ください
各部の名称

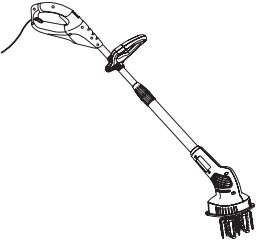

- ①ポール調節リング
- ②サポートハンドル
- ③防護カバー
- ④刃 (2個)
- ⑤トリガースイッチ
- ⑥安全ロックボタン

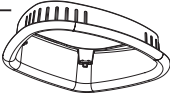
ACL100-JPには以下の製品が含まれています。

部 品 名	入 数	部 品 名	入 数
コード式ミニ耕運・除草機本体 	1	サポートハンドル 	1
		防護カバー 	1
		刃 	2
ピン 	2		

⚠ 注意 耕運・除草機に関する安全上の追加事項

- ・使用中は、本体や刃に顔や手を近づけないでください。けがの原因となります。
- ・使用する前に、近くに人がいないことを必ず確認してください。また、使用中は人を近づけないでください。けがの原因となります。
- ・本製品を雨や水でぬらさないでください。雨中での作業は行わないでください。感電したり、発煙・発火・破裂のおそれがあります。
- ・取扱説明書の記載されている用途、または能力以上の作業に使用しないでください。発煙・発火など思わぬ事故の原因となります。

- ・使用中に本製品の動きが悪くなったり、異常音がしたときは、直ちにトリガースイッチをオフにしてください。使用を中止し、お買い上げの販売店に点検を依頼してください。そのまま使用を続けると、事故の原因となります。
- ・誤って落としたり、ぶついたりしたときは、本体や刃に破損や亀裂、変形がないことをよく点検してください。破損や亀裂、変形があると、事故の原因となります。
- ・ラッカー、ペイント、ベンジン、シンナー、ガソリン、可燃性ガス、接着剤などのある場所では使用しないでください。爆発や火災のおそれがあります。
- ・安全ロックボタンを押し込んだ状態で固定しないでください。安全ロック機構が働かず、けがの原因となります。
- ・熱源の近くや、直射日光のあたる場所に放置しないでください。発煙・発火・破損するおそれがあります。
- ・刃や付属品は、取扱説明書に従って確実に取り付けてください。確実にないと、外れてけがの原因となります。
- ・作業を始める前に、小石や枝などの異物がないことを確認してください。飛び散る石や破片などでけがの原因となります。
- ・使用中は本体を確実に保持してください。確実に保持しないと、けがの原因となります。

組み立ての手順

◆サポートハンドルの取り付け・位置調節

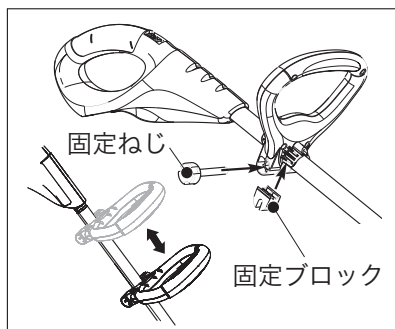

- (1) サポートハンドルから固定ねじと固定ブロックを外し、サポートハンドルを図のようにポールにセットします。
固定ブロックを、ポールの溝に合わせ図のように差し込み、固定用ねじを締めて固定します。サポートハンドルの位置を調節するときは、固定ブロックが落下しない程度にねじを緩め、位置を動かしてください。調節後は、ねじをしっかり締めて固定してください。

◆防護カバーの取り付け

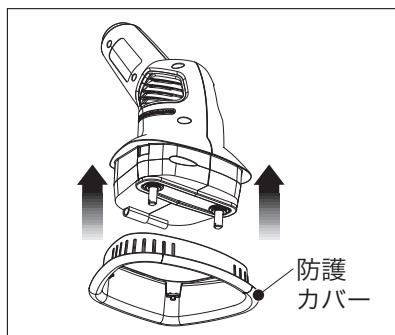

- (1) 防護カバーのフチが広がっている側を下に向け、カチッと音がするまで図の方向から本体に強く押し込んでください。
- (2) 防護カバーの四隅のツメが本体にしっかりかみ合っていることを確認してください。



防護カバーを取り付けていない状態では、本製品を使用しないでください。

◆刃の取り付け/取り外し



刃の取り付け/取り外し時は、コンセントから電源プラグを抜いた状態で行ってください。

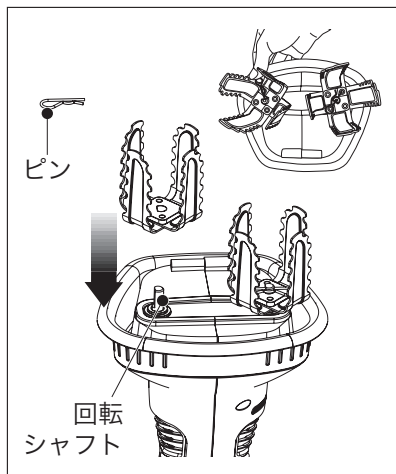

- (1) 本体を裏返して回転シャフトを上に向けてください。
- (2) 刃を図の方向に向け、回転シャフトに刃を差し込んでください。回転シャフトの根元まで差し込まれていることを確認してください。
- (3) 回転シャフトの穴に、図のようにピンを取り付けて刃が外れないように留めてください。回転シャフトがしっかり挟み込まれ、ピンが取り付けられていることを確認してください。
- (4) (2) ~ (3) と同じ要領で、もう一方の刃を取り付けてください。刃を取り外すときは、本体を裏返し、ピンを抜き、刃を回転シャフトから引き抜いてください。

◆本体の長さ調節



- (1) 本体の長さを調節する時は、ポール調整リング(①)を反時計回りに回してゆるめ、持ちやすい長さに調節してください。
- (2) 調節後は、調整リングをしっかり締めて固定してください。

⚠ 注意

本体調節ねじが緩んでいると操作中に長さが変わり、ケガをする恐れがありますので、しっかりと締めてください。

使い方



作業者以外の人やペットなどが十分に（7m以上）離れていることを確認してください。

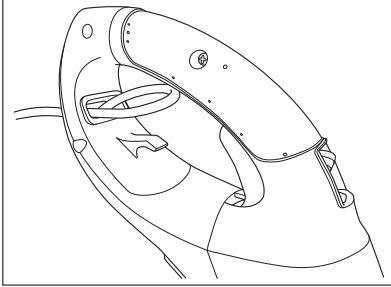

- (1) 電源コードの銅線切れ防止のため、ハンドル部分の穴にコードをくぐらせてください。

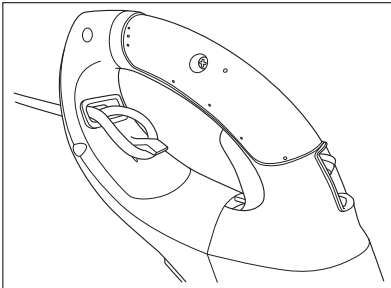

- (2) 穴をくぐらせたコードをハンドル内のひっかきに引っかけてください。
安全ロックボタン、トリガースイッチがオンになっていない状態を確認し、電源プラグをコンセントに差し込んでください。



- (3) 図のような体勢で本体を保持します。

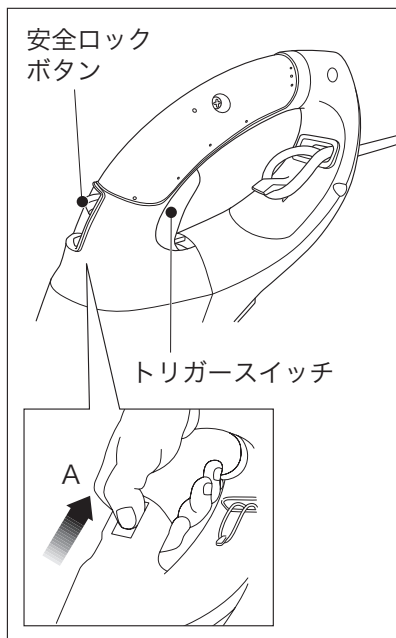

- (4) 安全ロックボタンを矢印の方向Aに引きながら、トリガースイッチを引き込むと、刃が回転します。動作が開始したら安全ロックボタンから指を外してください。刃が回転している事を確認し、耕起したい場所へ本体の自重を活用しながら刃を入れて耕してください。(刃が回転してから作業を始めてください。)

土が硬い場所の作業時は、力を入れ過ぎないようにご注意ください。本体故障の原因となります。繰り返し刃を入れてゆっくりと耕すことで徐々に土壌は柔らかくなります。

オフにするときは、トリガースイッチから指を離してください。

作業中のヒント



警告

使用するとき、本製品の先端部分や刃に顔や手を近づけないでください。



注意

炎天下での作業はできるかぎり避けてください。やむを得ず作業する場合は、暑さ対策をし、体調に十分注意してください。



刃が土や草などで目詰まりしているときは、作業前に棒やドライバなどで取り除いてください。目詰まりしたまま作業を続けると、モーターに過剰な負荷がかかる場合があります。



連続作業20分毎に本体をしばらく休ませてください。

本製品の自重で上から下に押さえ込むようにして、耕起してください。

また、耕起する際は、図のように1箇所を耕起したら、刃をいったん引き上げて、隣の箇所に刃を移動して耕起してください。

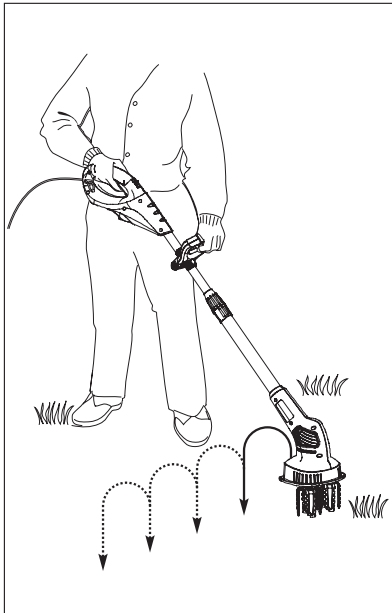

- ・シーズン最初の耕起では、土が固く締まっていることがありますので、ゆっくりと耕起することをお勧めします。
- ・刃が土中に入ったままの状態では前後左右に進むような動作はしないでください。
- ・刃の目詰まりを防ぐため、湿った土壌は耕起しないでください。
- ・根が著しく張った場所や太い根がある場所を耕起すると、内蔵の安全装置（クラッチ機構）が作動し、刃に動力が伝わらなくなります（クラッチ機構の作動中は大きな音がしますが故障ではありません）。
- ・このような場合は、本製品での作業は中断し、まずは、くわなどを使って耕起してください。
- ・作業中、刃が目詰まりした場合は、電源プラグをコンセントから外してから、目詰まりを取り除いてください。

- ・刃の目詰まりを取り除くために、本製品を地面に落としたり、硬い物で叩いたりしないでください。故障の原因になります。
- ・使用後は、刃を本体から取り外し、刃の汚れを洗い落としてください。



保管時の注意事項

- ・壁にかける際は、トリガースイッチにかからないようにしてください。
- ・腐食防止のため、化学肥料や農薬の近くには、置かないでください。

その他の情報

メンテナンス

製品の掃除には、から拭き、水またはぬるま湯でうすめた中性洗剤を湿らせた布で表面を拭いてください。テレピン油、ペイント用シンナー等の薬品は使用しないでください。製品内部に液体が入らないように、また製品本体を液体に浸けないように十分注意してください。

アフターサービスについて

本機の修理、調整はブラック・アンド・デッカーにて認定技術者が純正部品を使用して行わなければなりません。必ずお買い上げの販売店または当社までご相談ください。修理の知識や技術のない方が修理を行ないますと、事故やケガの恐れがあります。

アクセサリー

本製品用の付属品は各販売店もしくはブラック・アンド・デッカーのサービスセンターにて販売しております。また、付属品についてのお問い合わせはブラック・アンド・デッカーまでお電話ください。



当社の認定しない付属品のご使用は、重大な危険をともなう可能性があります。

仕 様

▽本体	ACL100
電源	AC100V (50/60Hz)
消費電力	200W
回転数 (回転/分)	280回転/分
刃の長さ	15cm
コード長さ	10m
質量	4.5kg (コード・刃含む)
付属品	刃×2、ピン×2

※製品仕様及び内容は改良のため予告なく変更することがあります。

< 輸入販売元 >

ポップリベット・ファスナー株式会社
ブラック・アンド・テッカー事業部

〒171-0022 東京都豊島区南池袋1-11-22
山種池袋ビル4F

Tel: 03 (5979) 5677 Fax: 03 (5979) 5788



オフィシャルサイト

www.blackanddecker-japan.com



facebookサイト

www.facebook.com/BlackAndDecker.JAPAN

MEMO

製品保証書

<保証規定>

保証期間：お買い上げ日より1年間

1) 取扱説明書や製品ラベルに記載されている注意書きに従った使用状況で、本製品が万が一故障した場合には、無償修理または新品と交換いたします。無償修理・交換をご依頼になる場合は、以下のものを、お買い上げの販売店までご持参、またはブラック・アンド・デッカーまでご相談ください。

- ・製品
- ・必要事項を記入した本書
- ・レシート(領収書)またはそのコピー

お買い上げの販売店、またはブラック・アンド・デッカーまでご持参、またはご送付いただいた場合の諸費用は、お客様の負担となります。

2) 次の場合は、本保証書規定の対象外となり、有料の修理・交換とさせていただきます。

- ◆オークションや、中古品などは保証外となります。
- ◆本書、及びお買い上げを証明するレシート(領収書)またはそのコピーの提示がない場合
- ◆ご家庭以外(業務用としてなど)で使用した場合の故障および損傷
- ◆移動、落下などによる故障および損傷
- ◆使用上の誤りや注意書きを無視した使用による故障及び損傷
- ◆不当な修理や改造による故障及び損傷
- ◆火災・地震などの天災、騒乱などの人災、公害や異常電圧などの環境による故障および損傷
- ◆海外など、ご利用電源が100V(50 / 60Hz)でない環境でのご使用による故障および損傷
- ◆保証期間経過後のご依頼

3) 本書は日本国内においてのみ有効です。This warranty is valid only in Japan.

4) 本書は再発行いたしませんので、紛失しないように大切に保管してください。

5) 本規定は、以上の保証規定により修理・交換をお約束するためのもので、これによりお客様の法律上の権利を制限するものではありません。

※充電電池、ビット、ノコ刃、サンドペーパー、掃除機フィルター等の消耗品は保証の対象外です。

<アフターサービスについて>

アフターサービスに関する事項は、「アフターサービスについて」をご参照ください。保証期間経過後の修理等については、ブラック・アンド・デッカーまでお問合せください。

<個人情報のお取り扱いについて>

弊社は、お客様よりお知らせいただいたお客様の住所、氏名、電話番号などの個人を識別、もしくは特定することのできる固有の情報(以下「個人情報」)を、本サービス提供目的のため、弊社ならびに弊社指定の宅配業者に提供します。お客様は、あらかじめこれに同意するものとします。また個人情報は、新製品情報、イベントのご案内、弊社製品サービスの品質向上のためにも利用させていただきます。

BLACK+DECKERTM**ブラック・アンド・デッカー 製品保証書**

本書は、裏面に記載された保証規定により無償で修理・交換をお約束するものです。詳細は裏面の保証規定をご参照ください。

お客様記入欄	
フリガナ	
お名前	
TEL	()
ご住所	(〒) 都道 府県
製品名	型番
コード式ミニ耕運・除草機	ACL100-JP
お買い上げ日	販売店名
年 月 日	
販売店住所	
TEL: ()	

ポップリベット・ファスナー株式会社
ブラック・アンド・デッカー事業部

〒171-0022 東京都豊島区南池袋1-11-22 山種池袋ビル4F
TEL:03(5979)5677 FAX:03(5979)5788