

STANLEY V20

LITHIUM ION

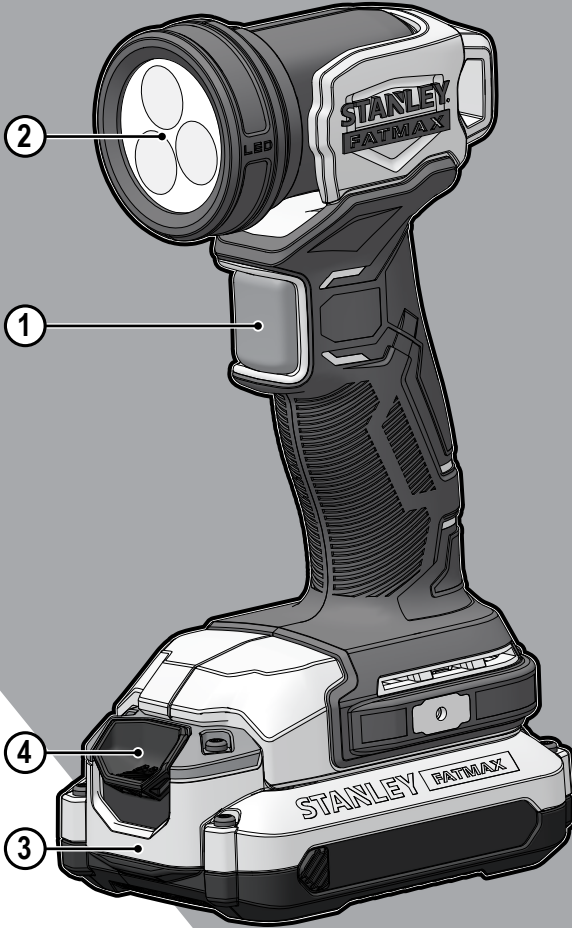

Español (*Traducción de las instrucciones originales*)

5

Português (*Tradução das instruções originais*)

11

English (***original instructions***)

17

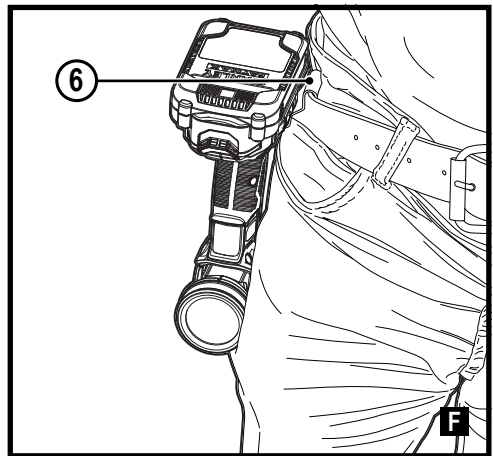
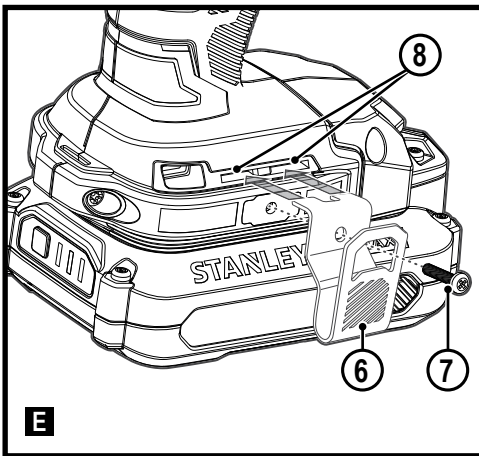
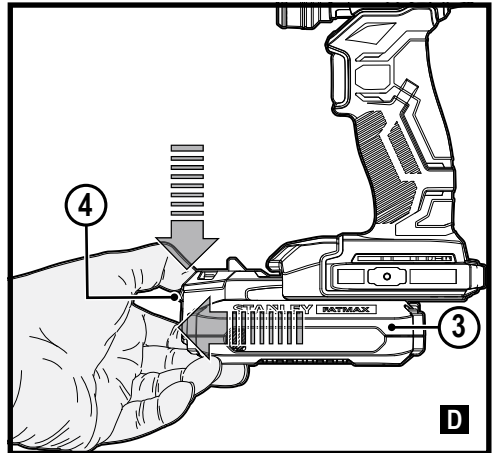
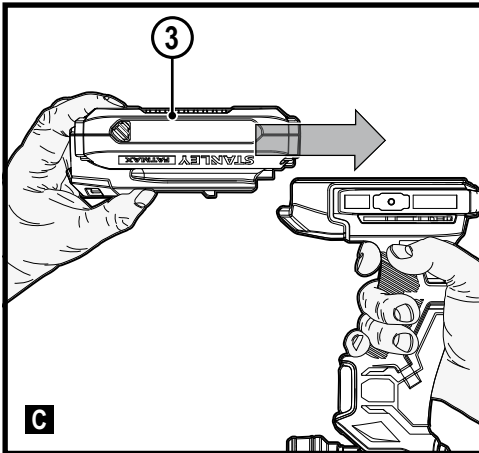
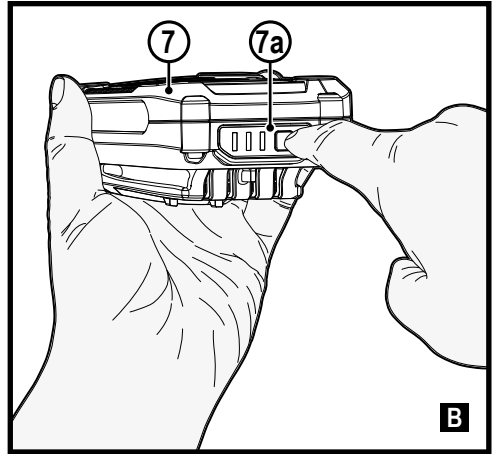
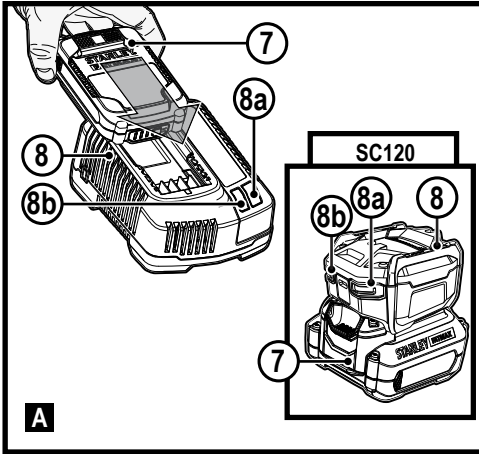

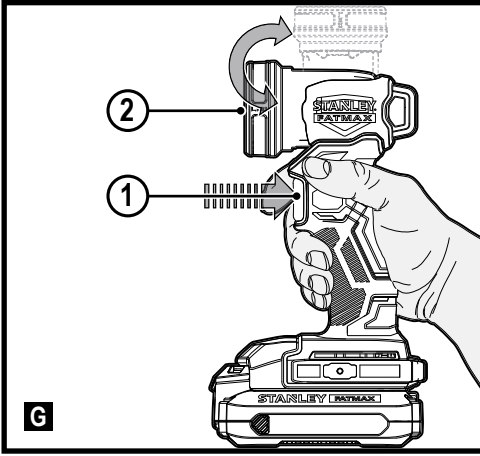

Uso pretendido

Su linterna STANLEY SCL020 ha sido diseñada para proporcionar iluminación. Esta herramienta está diseñada para usuarios profesionales y privados, y no profesionales.

Instrucciones de seguridad

Advertencias de seguridad generales de herramienta eléctrica



¡Advertencia! Lea todas las advertencias de seguridad, instrucciones, ilustraciones y especificaciones incluidas con esta herramienta eléctrica. La falla en seguir todas las instrucciones siguientes puede resultar en descarga eléctrica, incendio y/o lesiones serias.

Conserve todas las advertencias e instrucciones para referencia futura. El término "herramienta eléctrica" en todas las advertencias indicadas a continuación se refiere a su herramienta eléctrica accionada por la red (con cable) o herramienta eléctrica que funciona con batería (inalámbrica).

1. Seguridad de área de trabajo

- a. **Mantenga el área de trabajo limpia y bien iluminada.** Las áreas desorganizadas u oscuras pueden provocar accidentes.
- b. **No opere herramientas eléctricas en atmósferas explosivas, como en la presencia de líquidos, gases o polvo inflamables.** Las herramientas eléctricas crean chispas que pueden encender el polvo o los humos.
- c. **Mantenga alejados a los niños y expectadores mientras opera una herramienta eléctrica.** Las distracciones pueden hacer que pierda el control.

2. Seguridad eléctrica

- a. **Los enchufes de la herramienta eléctrica deben coincidir con el tomacorriente. Nunca modifique el enchufe de ninguna manera. No use enchufes adaptadores con herramientas eléctricas conectadas a tierra.** Los enchufes no modificados y los tomacorrientes correspondientes reducirán el riesgo de descarga eléctrica.
- b. **Evite el contacto del cuerpo con superficies conectadas a tierra como tuberías, radiadores, cocinas y refrigeradores.** Existe un mayor riesgo de descarga eléctrica si su cuerpo está en contacto con tierra.
- c. **No exponga las herramientas eléctricas a la lluvia ni a condiciones de humedad.** El agua que ingresa a una herramienta eléctrica aumentará el riesgo de descarga eléctrica.

- d. **No maltrate el cable. Nunca use el cable para transportar, jalar o desconectar la herramienta eléctrica. Mantenga el cable alejado del calor, aceite, bordes afilados o partes móviles.** Los cables dañados o enredados aumentan el riesgo de descarga eléctrica.
 - e. **Al operar una herramienta eléctrica en el exterior, use un cable de extensión adecuado para uso en exteriores.** El uso de un cable adecuado para uso en exteriores reduce el riesgo de descarga eléctrica.
 - f. **Si es inevitable utilizar una herramienta eléctrica en un lugar húmedo, utilice un suministro protegido por dispositivo de corriente residual (RCD).** El uso de un RCD reduce el riesgo de descarga eléctrica.
- #### 3. Seguridad personal
- a. **Permanezca alerta, observe lo que está haciendo y use el sentido común cuando opere una herramienta eléctrica. No use la herramienta eléctrica cuando esté cansado o bajo la influencia de drogas, alcohol, o medicamentos.** Un momento de falta de atención mientras opera herramientas eléctricas puede resultar en lesiones personales serias.
 - b. **Use equipo de protección personal. Siempre use protección para los ojos.** Los equipos de protección, como máscaras antipolvo, calzado de seguridad antideslizante, casco o protección para los oídos, utilizados para las condiciones adecuadas reducirán las lesiones personales.
 - c. **Evite el arranque no intencional. Asegúrese que el interruptor esté en la posición de apagado antes de conectarlo a la fuente de alimentación y/o al paquete de batería, al levantar o transportar la herramienta.** Llevar herramientas eléctricas con el dedo en el interruptor o activar las herramientas eléctricas que tienen el interruptor encendido invita a los accidentes.
 - d. **Retire cualquier llave de ajuste o llave de tuercas antes de encender la herramienta eléctrica.** Una llave de tuercas o llave que se deje conectada a una parte giratoria de la herramienta eléctrica puede ocasionar lesiones personales.
 - e. **No se estire. Mantenga una base de apoyo y equilibrio adecuados en todo momento.** Esto permite un mejor control de la herramienta eléctrica en situaciones inesperadas.
 - f. **Vístase apropiadamente. No use ropa holgada o joyería. Mantenga su cabello y ropa alejados de las partes móviles.** La ropa suelta, joyería, o cabello largo podrían quedar atrapados en las partes móviles.
 - g. **Si se proporcionan dispositivos para la conexión de instalaciones de extracción y recolección de polvo, asegúrese que estén conectados y se utilicen adecuadamente.** El uso de recolección de polvo puede reducir los riesgos relacionados con el polvo.

4. Uso y cuidado de herramienta eléctrica

- a. **No fuerce la herramienta eléctrica. Use la herramienta eléctrica correcta para su aplicación.** La herramienta eléctrica hará el trabajo mejor y con más seguridad en la velocidad para la que está diseñada.
- b. **No use la herramienta eléctrica si el interruptor no la enciende y apaga.** Cualquier herramienta eléctrica que no pueda ser controlada con el interruptor es peligrosa y debe ser reparada.
- c. **Desconecte el enchufe de la fuente de alimentación y/o retire el paquete de batería si es desmontable de la herramienta eléctrica antes de realizar cualquier ajuste, cambiar accesorios o almacenar herramientas eléctricas.** Dichas medidas preventivas de seguridad reducen el riesgo de arrancar la herramienta eléctrica accidentalmente.
- d. **Guarde las herramientas eléctricas inactivas fuera del alcance de los niños y no permita que personas que no estén familiarizadas con la herramienta eléctrica o estas instrucciones operen la herramienta eléctrica.** Las herramientas eléctricas son peligrosas en manos de usuarios no capacitados.
- e. **Dé mantenimiento a las herramientas eléctricas. Compruebe si hay desalineación o atascamiento de las piezas móviles, ruptura de partes y cualquier otra condición que pueda afectar la operación de las herramientas eléctricas. Si está dañada, haga reparar la herramienta eléctrica antes de usarla.** Muchos accidentes son causados por herramientas eléctricas con mantenimiento deficiente.
- f. **Mantenga las herramientas de corte afiladas y limpias.** Las herramientas de corte mantenidas correctamente con bordes de corte afilados tienen menos probabilidades de adherirse y son más fáciles de controlar.
- g. **Utilice la herramienta eléctrica, los accesorios y las brocas, etc., de acuerdo con estas instrucciones, teniendo en cuenta las condiciones de trabajo y el trabajo que se realizará. El uso de la herramienta eléctrica para operaciones diferentes a las previstas podría ocasionar una situación peligrosa.**

5. Uso y cuidado de la herramienta de batería

- a. **Sólo recargue con el cargador especificado por el fabricante.** Un cargador que es adecuado para un tipo de paquete de batería puede crear un riesgo de incendio cuando se use con otro tipo de batería.
- b. **Use herramientas eléctricas únicamente con los paquetes de batería designados específicamente.** El uso de cualquier otro paquete de batería puede crear un riesgo de lesiones e incendio.
- c. **Cuando el paquete de batería no esté en uso, manténgalo alejado de otros objetos metálicos, como sujetadores de papel, monedas, llaves, clavos,**

tornillos u otros objetos metálicos pequeños, que puedan hacer una conexión de una terminal a la otra. Poner en corto las terminales de la batería puede causar quemaduras o un incendio.

- d. **Bajo condiciones abusivas, el líquido puede ser expulsado de la batería; evite el contacto. Si ocurre contacto accidentalmente, lave con agua. Si el líquido hace contacto con los ojos, busque ayuda médica adicional.** El líquido expulsado de la batería puede causar irritación o quemaduras.

6. Servicio

- a. **Pida que una persona de reparación calificada dé servicio a la herramienta eléctrica usando únicamente partes de reemplazo idénticas.** Esto garantizará que se mantenga la seguridad de la herramienta eléctrica.
- b. **Nunca dé servicio a paquetes de BATERÍA dañados.** El servicio de paquetes de BATERÍA sólo debe ser realizado por el fabricante o proveedores de servicio autorizados.

Advertencias de seguridad adicionales de herramienta eléctrica

- Nunca intente retirar o reemplazar partes que no sean las especificadas en este manual.
- No opere sin los lentes en su lugar o con lentes dañados.
- Nunca vea directamente a la luz o dirija la luz a los ojos de otras personas.



¡Advertencia! Riesgo de Incendio. No opere la luz de trabajo o el cargador cerca de líquidos inflamables o en atmósferas gaseosas o explosivas. Las chispas internas pueden encender vapores causando lesiones personales.

- No exponga la luz o el cargador a áreas húmedas o mojadas. No exponga la luz o el cargador a la lluvia o la nieve.
- No lave la luz de cofre ni el cargador con agua ni permita que entre agua a la luz ni al cargador. No sumerja la luz en agua en ningún momento.



¡Precaución! Cuando no esté en uso, coloque la herramienta en su lado sobre una superficie estable donde no cause un peligro de tropiezo o caída. Algunas herramientas con paquetes de batería grandes pueden quedar verticales sobre el paquete de batería pero se pueden voltear fácilmente.

- Nunca vea directamente con instrumentos ópticos hacia la fuente de luz.

Riesgos residuales.







Pueden surgir riesgos residuales adicionales al utilizar la herramienta que pueden no estar incluidos en las advertencias de seguridad adjuntas. Estos riesgos pueden surgir por mal uso, uso prolongado, etc.

Incluso con la aplicación de las normas de seguridad relevantes y la implementación de dispositivos de seguridad, no se pueden evitar ciertos riesgos residuales. Estos incluyen:

- Lesiones causadas al tocar las piezas giratorias/móviles.
- Lesiones causadas al cambiar piezas, cuchillas o accesorios.
- Lesiones causadas por el uso prolongado de una herramienta. Cuando use cualquier herramienta durante períodos prolongados, asegúrese de tomar descansos regulares.
- Deterioro de la audición.
- Riesgos para la salud causados por respirar el polvo que se desarrolla al usar su herramienta (ejemplo: - trabajar con madera, especialmente roble, haya y MDF)

Etiquetas en la herramienta

La etiqueta en su herramienta puede incluir los siguientes símbolos:

	¡ADVERTENCIA! Para reducir el riesgo de lesiones, el usuario debe leer este manual de instrucciones antes del uso.		
	Utilice lentes o gafas de seguridad.		
	Use protección para los oídos.		
	Utilice una máscara de polvo.		
V	Voltios		Corriente Directa
A	Amperes	n_0	Velocidad sin carga
Hz	Hertz		Construcción Clase II
W	Watts		Terminal de tierra
min	minutos		Símbolo de alerta de seguridad
	Corriente Alterna	/min.	Revoluciones o movimientos alternativos por minuto

Posición de código de fecha

El Código de Fecha, que también incluye el año de fabricación, está impreso en la superficie del alojamiento.

Ejemplo:

2020 XX JN
Año de fabricación

Instrucciones de seguridad adicionales para baterías y cargadores

Baterías

- Nunca intente abrir por ninguna razón.
- No exponga la batería a agua.
- No guarde en ubicaciones donde la temperatura pueda exceder 40 °C
- Cargue únicamente en temperaturas ambiente entre 10 °C y 40 °C
- Sólo cargue utilizando el cargador incluido con la herramienta.
- Cuando deseche las baterías, siga las instrucciones provistas en la sección "Protección del medio ambiente".



No intente cargar baterías dañadas.

Cargadores

- Use su cargador STANLEY únicamente para cargar la batería en la herramienta con la que se incluyó. Otras baterías pueden explotar, y causar daños y lesiones personales.
- Nunca intente cargar batería no recargables.
- Solicite que reemplacen los cables defectuosos de inmediato.
- No exponga el cargador a agua.
- No abra el cargador.
- No pruebe las terminales del cargador.



El cargador está diseñado para uso en interiores únicamente.



Lea el manual de instrucciones antes de usar.

Seguridad eléctrica



Su cargador tiene doble aislamiento; por lo tanto no se requiere un cable de tierra. Siempre revise que el voltaje de la red corresponda al voltaje en la placa de clasificación. Nunca intente reemplazar la unidad del cargador con un enchufe de red normal.

- Si se daña el cable de suministro, se debe reemplazar por el fabricante o un Centro de Servicio STANLEY autorizado para evitar un riesgo.

Características

Esta herramienta incluye algunas o todas las características siguientes.

1. Botón de encendido/apagado
2. Lentes
3. Batería
4. Seguro de liberación de Batería

Uso



¡Advertencia! Deje que la herramienta funcione a su propio ritmo. No sobrecargue.

Carga de la batería (Fig. A)

La batería se necesita cargar antes del primer uso y siempre que falle en producir suficiente energía para trabajos que antes se realizaban fácilmente.

La batería se puede calentar mientras carga; esto es normal y no indica un problema.



¡Advertencia! No cargue la batería en temperaturas ambiente menores a 10 °C o mayores a 40 °C. Temperatura de carga recomendada: aprox. 24 °C.

Nota: El cargador no cargará una batería si la temperatura de la celda es inferior a aproximadamente 10 °C o superior a 40 °C.

La batería debe dejarse en el cargador y el cargador comenzará a cargarse automáticamente cuando la temperatura de la celda se incremente o enfríe.

Nota: Para garantizar el máximo desempeño y la vida útil de los paquetes de baterías de iones de litio, cargue la batería por completo antes del primer uso.

- Conecte el cargador (5) en un tomacorriente apropiado antes de insertar el paquete de batería (3).
- La luz de carga verde (5a) parpadeará continuamente indicando que el proceso de carga ha comenzado.
- La terminación de la carga se indicará por la luz de carga verde (5a) que permanece encendida continuamente. El paquete de batería (3) está completamente cargado y se puede retirar y usar en este momento o dejarse en el cargador (5).
- Cargue las baterías descargadas dentro de 1 semana. La duración de la batería se disminuirá ampliamente si se guarda en un estado descargado.

Modos LED de cargador

Indicadores para todos los cargadores excepto SC120

	Carga	--- ---	
	Completamente cargado	————	
	Demora de paquete caliente/frío	--- ---	

Indicadores únicamente para cargador SC120

	Carga	--- ---	
	Completamente cargado	————	
	Demora de paquete caliente/frío	--- ---	

Nota: Los cargadores compatibles no cargarán una batería defectuosa. El cargador indicará un paquete de batería defectuoso al negarse a encenderse.

Nota: Esto también podría significar un problema con un cargador. Si el cargador indica un problema, lleve el cargador y el paquete de batería para probarlos en un centro de servicio autorizado.

Dejar la batería en el cargador

El cargador y el paquete de batería se pueden dejar conectados con el LED encendido indefinidamente. El cargador mantendrá el paquete de batería fresco y completamente cargado.

Demora de paquete caliente/frío

Cuando el cargador detecta una batería que está demasiado caliente o demasiado fría, automáticamente inicia un retraso de paquete caliente/frío, el LED verde (5a) parpadeará intermitentemente, mientras que el LED rojo (5b) permanecerá encendido continuamente, suspendiendo la carga hasta que la batería haya alcanzado la temperatura adecuada. El cargador cambia automáticamente al modo de carga del paquete. Esta característica garantiza la vida máxima de la batería.

Indicador de estado de carga de batería (Fig. B)

La batería incluye un indicador de estado de carga para determinar rápidamente la duración de la batería, como se muestra en la figura B. Al presionar el botón de estado de carga (3a), puede ver fácilmente la carga restante en la batería como se ilustra en la figura B.

Montaje en pared

Algunos cargadores STANLEY FATMAX están diseñados para poderse montar en pared o colocarse vertical sobre una mesa o superficie de trabajo.

Si se monta en pared, localice el cargador dentro del alcance de un tomacorriente eléctrico, y lejos de una esquina u otras

obstrucciones que puedan impedir el flujo de aire. Use la parte posterior del cargador como una plantilla para la ubicación de los tornillos de montaje en la pared. Instale el cargador firmemente con tornillos para Tablaroca (adquiridos por separado) por lo menos de 1" (25.4 mm) de largo, con un diámetro de cabeza de tornillo de 0.28–0.35" (7–9 mm), atomillados en madera a una profundidad óptima dejando aproximadamente 7/32" (5.5 mm) de tornillo expuesto. Alinee las ranuras en la parte posterior del cargador con los tornillos expuestos y conéctelos completamente dentro de las ranuras.

NOTA: No intente montar el cargador SC120 debajo de un banco o mesa.

NOTA: Sólo instale el cargador SC120 con las luces de carga apuntadas hacia arriba hacia el techo.

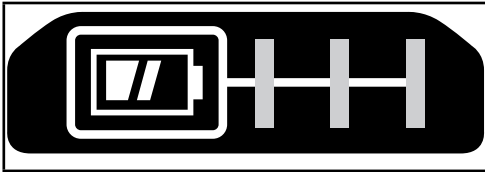

Instalación y desinstalación del paquete de baterías de la herramienta

Para instalar el paquete de batería (Fig. C)

- Inserte el paquete de baterías firmemente en la herramienta hasta que escuche un clic audible, como se muestra en la figura C. Asegúrese que el paquete de baterías esté completamente asentado y conectado en su posición.

Para retirar el paquete de batería (Fig. D)

- Presione el botón de liberación de la batería (4) como se muestra en la figura D y extraiga el paquete de batería de la herramienta.

Gancho de cinturón (Adicional opcional) (Fig. E, F)



¡Advertencia! Para reducir el riesgo de lesiones personales serias, SÓLO use el gancho de cinturón de la herramienta (6) para colgar la herramienta de un cinturón de trabajo. NO use el gancho de cinturón (6) para anclar o asegurar la herramienta a una persona u objeto durante el uso. NO suspenda la herramienta por arriba de su cabeza o suspenda objetos del gancho del cinturón.



¡Advertencia! Para reducir el riesgo de lesiones personales serias, asegúrese que el tornillo (7) que sujeta el gancho de cinturón esté seguro.

Nota: Cuando conecte o reemplace el gancho del cinturón (6), sólo use el tornillo (7) incluido. Asegúrese de apretar firmemente el tornillo.

El gancho de cinturón (6) se puede colocar en cualquier lado de la herramienta utilizando únicamente el tornillo (6) incluido, para acomodarse a usuarios zurdos o diestros. Si el gancho no se desea en absoluto, se puede quitar de la herramienta. Para mover el gancho de cinturón, retire el tornillo (7) que lo sostiene el gancho de cinturón (6) en su lugar, y vuelva a ensamblarlo en el lado opuesto. Asegúrese de apretar firmemente el tornillo (7).

El gancho de cinturón (6) se puede colocar deslizando dentro de las ranuras (8) en cualquier lado de la herramienta utilizando únicamente el tornillo (7) incluido, para acomodarse a usuarios zurdos o diestros. Si el gancho no se desea en absoluto, se puede quitar de la herramienta.

Para mover el gancho de cinturón, retire el tornillo (7) que lo sostiene el gancho de cinturón (6) en su lugar, y vuelva a ensamblarlo en el lado opuesto.

Asegúrese de apretar firmemente el tornillo (7).

Nota: Se encuentran varios ganchos trackwall y configuraciones de almacenamiento disponibles.

Visite nuestro sitio web www.stanleytools.eu/3 para obtener más información.

Encendido y apagado (Fig. G)

- Para encender la linterna, presione el interruptor de encendido/apagado (1)
- Para apagar la linterna, presione el interruptor de encendido/apagado (1)

Lentes giratorios (Fig. G)

- Para su conveniencia, los lentes (2) pueden girar en varias posiciones.

Si el cable de alimentación es dañado este debe ser reemplazado por un distribuidor o Centro de Servicio Autorizado por el fabricante.

Los niños deberán ser supervisados con el fin de asegurarse que no Jueguen con el aparato.

Este aparato no está diseñado para ser usado por personas (incluyendo niños) con capacidades Físicas, sensitivas y mentales disminuidas, o falta de experiencia y conocimiento a menos que se Les proporcione supervisión o instrucción respecto al uso del electrodoméstico por una persona responsable por su seguridad.

Mantenimiento

Su herramienta STANLEY ha sido diseñada para funcionar durante un largo período de tiempo con un mínimo de mantenimiento. La operación satisfactoria continua depende del cuidado adecuado de la herramienta y la limpieza regular.

Su cargador no requiere ningún mantenimiento aparte de una limpieza regular.



¡Advertencia! Antes de realizar cualquier mantenimiento en la herramienta, retire la batería de la herramienta. Desconecte el cargador antes de limpiarlo.

- Limpie periódicamente el alojamiento del motor con un paño húmedo.
- No utilice ningún limpiador abrasivo o a base de solvente.
- Abra regularmente el mandril y golpéelo para retirar cualquier polvo del interior.

Protección del medio ambiente



Recolección separada. Los productos y baterías marcados con este símbolo no deben desecharse con la basura doméstica normal.

Los productos y baterías contienen materiales que se pueden recuperar o reciclar, lo que reduce la demanda de materias primas.

Recicle los productos eléctricos y las baterías de acuerdo con las disposiciones locales. Más información está disponible en www.2helpU.com.

Datos técnicos

		SCL020
Voltaje	V_{CD}	18V (20 MAX)
Lumens	Lm	140
Número de LEDs		3
Tiempo de operación	h	8 horas (Batería 2Ah)

Cargador		SC125	SC200	SC400	SC120
Voltaje de entrada	V_{AC}	AR, B2 220V	AR / B2 220V	AR / B2 220V	AR, B2 220V
		B3 120V	B3 120V	B3 120V	B3 120V
		BR BIVOLT (127V 220V)	BR 127V	BR 127V	BR BIVOLT (127V 220V)
Voltaje de salida	V_{CD}	18V (20V MAX)	18V (20V MAX)	18V (20V MAX)	18V (20V MAX)
Corriente	A	1.25	2	4	1.25

Batería		SB201	SB202	SB204	SB206
Voltaje	V_{CD}	18V (20V MAX)	18V (20V MAX)	18V (20V MAX)	18V (20V MAX)
Capacidad	Ah	1.5	2.0	4.0	6.0
Tipo		Ion de litio	Ion de litio	Ion de litio	Ion de litio

INFORMACIÓN DE SERVICIO

STANLEY ofrece una red completa de ubicaciones de servicio autorizadas y de propiedad de la compañía. Todos los Centros de Servicio STANLEY tienen personal capacitado para proporcionar a los clientes un servicio eficiente y confiable de herramientas eléctricas. Para obtener más información sobre nuestros centros de servicio autorizados y si necesita asesoramiento técnico, reparación o piezas de repuesto originales de fábrica, comuníquese con la ubicación de STANLEY más cercana, o visítenos en www.stanleytools-la.com.

Uso pretendido

Sua tocha STANLEY SCL020 foi projetado para fornecer iluminação. Esta ferramenta é destinada para usuários profissionais, privados e não-profissionais.

Instruções de segurança

Advertências Gerais de Segurança de Ferramentas Elétricas



Atenção! Leia todas as instruções e avisos de segurança, ilustrações e especificações fornecidas com essa ferramenta elétrica.

A inobservância às instruções listadas abaixo poderá resultar em choques elétricos, incêndios e/ou ferimentos graves.

Guarde todos os avisos e instruções para futuras consultas. O termo "ferramenta elétrica" em todas as advertências se refere a ferramentas alimentadas por rede elétrica (com fio) ou por bateria (sem fio).

1. Segurança na Área de Trabalho

- Mantenha sua área de trabalho limpa e bem iluminada.** Áreas desordenadas ou escuras são um convite para acidentes acontecerem.
- Não opere ferramentas elétricas em atmosferas explosivas, como na presença de poeiras, gases ou líquidos inflamáveis.** Essas ferramentas elétricas podem gerar faíscas e inflamar a poeira e os gases.
- Mantenha crianças ou outras pessoas afastadas da ferramenta em operação.** Distrações podem causar perda de controle.

2. Segurança Elétrica

- Os plugues de ferramentas elétricas devem ser compatíveis com a tomada. Nunca modifique o plugue de forma nenhuma. Não use plugues adaptadores com ferramentas elétricas (aterradas).** Plugues não modificados e tomadas compatíveis reduzem o risco de choques elétricos.
- Evite que o corpo tenha contato com superfícies aterradas, como tubos, radiadores, fogões e geladeiras.** Tem maior risco de choque elétrico se seu corpo estiver aterrado.
- Não exponha a ferramenta à chuva ou umidade.** Penetração de água na ferramenta elétrica aumenta o risco de choque elétrico.
- Não estique demais o fio. Nunca use o fio para transportar, puxar ou desligar a ferramenta elétrica. Mantenha o fio longe de calor, óleo, bordas afiadas ou peças em movimento.** Usar fios danificados ou emaranhados aumenta o risco de choque elétrico.

- Ao operar uma ferramenta elétrica no exterior, use um cabo de extensão apropriado para uso no exterior.** Usar um fio apropriado para uso no exterior reduz os choques elétricos.
- Se a operação de uma ferramenta elétrica em um local úmido for inevitável, use um disjuntor de corte por falha de aterramento (DCR).** O uso de um DCR reduz o risco de choque elétrico.

3. Segurança Pessoal

- Fique alerta, preste atenção no que está fazendo e use o bom senso para operar a ferramenta. Não opere a ferramenta elétrica quando estiver cansado ou sob influência de drogas, álcool ou medicamentos.** Um momento de desatenção ao operar as ferramentas elétricas pode causar sérias lesões corporais.
- Use equipamento de proteção pessoal. Sempre use proteção ocular.** Equipamento de proteção, como máscara anti-poeiras, sapatos anti-deslizantes de proteção, capacete industrial ou proteção de audição deve ser usado nas condições apropriadas, para reduzir lesões pessoais.
- Evite um acionamento acidental da ferramenta. Se certifique que o disjuntor está na posição de desligado antes de ligar a energia elétrica e/ou as baterias, levantar ou transportar a ferramenta.** Transportar ferramentas elétricas com seu dedo no disjuntor ou ligar a energia ferramentas elétricas ligadas pode resultar em acidentes.
- Remova chaves de ajuste ou chaves fixas antes de ligar a ferramenta.** Se deixar uma chave de ajuste ou chave ligada a uma peça móvel da ferramenta elétrica pode resultar em injúrias pessoais.
- Não a sobrecarregue. Mantenha sempre o equilíbrio e o apoio para os pés.** Isso permite controlar melhor a ferramenta elétrica em situações inesperadas.
- Vista-se de forma adequada. Não use roupas largas ou jóias. Mantenha seus cabelos e roupas longe das partes móveis.** Roupas soltas, jóias e cabelos longos podem ficar presos nas peças móveis.
- Se a ferramenta estiver equipada com a conexão para extração de poeira e outros dispositivos de coleta de pó, se certifique que estão conectados e sendo usados corretamente.** Usar a recolha de poeiras pode reduzir perigos relacionados com poeiras.

4. Cuidados e Uso da Ferramenta Elétrica

- Não force demais a ferramenta. Use a ferramenta elétrica correta para sua aplicação.** Uma ferramenta elétrica correta fará o trabalho de modo mais rápido e seguro na proporção para a qual ela foi projetada.

- b. **Não use a ferramenta elétrica se o interruptor não estiver ligado ou desligado.** Uma ferramenta elétrica que não pode ser controlada com seu disjuntor é perigosa e deve ser reparada.
- c. **Desconecte o plugue da fonte de energia e/ou remova as baterias, se removíveis, da ferramenta antes de fazer qualquer ajuste, troca de acessórios ou armazenamento de ferramentas elétricas.** Essas medidas preventivas de segurança reduzem o risco de acionamento acidental da ferramenta elétrica.
- d. **Armazene ferramentas elétricas ociosas fora do alcance de crianças e não permita que pessoas não familiarizadas com a ferramenta elétrica a operem.** Ferramentas elétricas são perigosas nas mãos de usuários não treinados.
- e. **Manter ferramentas elétricas. Verifique se tem desalinhamentos ou partes móveis coladas, quebra de peças e qualquer outra condição que possa afetar a operação da ferramenta elétrica. Se estiver danificada, mande reparar a ferramenta antes de a usar.** Muitos acidentes são causados por ferramentas elétricas mal conservadas.
- f. **Mantenha as ferramentas de corte afiadas e limpas.** Se mantiver as ferramentas de corte em bom estado, com bordos afiados, é menos provável que falhe e mais fácil de controlar.
- g. **Use a ferramenta elétrica, acessórios e pontas de ferramentas etc. de acordo com essas instruções, levando em consideração as condições de trabalho e o trabalho a ser executado. O uso da ferramenta elétrica para operações diferentes daquelas pretendidas pode resultar em uma situação perigosa.**

5. Cuidados e uso da ferramenta de bateria

- a. **Recarregar somente com o carregador especificado pelo fabricante.** Um carregador que seja adequado para um tipo de conjunto de baterias pode ser um risco de incêndio quando usado em outro conjunto de baterias.
- b. **Use as ferramentas elétricas somente com conjunto de baterias especificamente indicados.** O uso de outros conjunto de baterias pode gerar riscos de lesões ou incêndio.
- c. **Quando o conjunto de baterias não estiver em uso, mantenha-o longe de outros objetos de metal, como cliques de papel, moedas, chaves, pregos, parafusos ou outros pequenos objetos de metal que possam fazer a conexão de um terminal a outro.** Encurtar os terminais da bateria pode causar queimaduras ou incêndio.

- d. **Em condições abusivas, o líquido pode ser ejetado da bateria; evite contato. Se ocorrer contato acidental, lave com água. Se o líquido entrar em contato com os olhos, procure assistência médica.** Líquido ejetado da bateria pode causar irritações ou queimaduras.

6. Serviços

- a. **Sua ferramenta elétrica deve ser consertada por um técnico qualificado e apenas com peças de reposição idênticas.** Isso vai assegurar que se mantém a segurança da ferramenta elétrica.
- b. **Nunca conserte BATERIAS danificadas.** A manutenção de BATERIA só deve ser executada pelo fabricante ou por fornecedores de serviços autorizados.

Advertências adicionais de segurança de ferramentas elétricas

- Nunca tente remover ou substituir qualquer peça além da especificada neste manual.
- Não opere sem as lentes no lugar ou com lentes danificadas.
- Nunca olhe diretamente para a luz ou direcione a luz para os olhos de outras pessoas.



Atenção! Risco de incêndio. Nunca opera luzes de trabalho ou carregadores perto de líquidos inflamáveis ou em ambientes gasosos ou explosivos. Faíscas internas podem inflamar vapores causando lesão pessoal.

- Não exponha a lanterna ou o carregador a áreas úmidas ou molhadas. Não exponha a lanterna ou o carregador à chuva ou neve.
- Não lave a lanterna ou o carregador com água ou permita que água entre na lanterna ou no carregador. Não mergulhe a lanterna em água a qualquer tempo.



Cuidado! Quando não estiver sendo usada, coloque a ferramenta de lado, em uma superfície estável onde não vai causar perigo de alguém tropeçar ou de cair. Algumas ferramentas com conjunto de bateria ficam de pé em cima do conjunto de bateria, mas podem facilmente cair.

- Nunca veja diretamente com instrumentos ópticos em fontes de luz.

Riscos residuais.

Riscos residuais adicionais podem surgir com o uso da ferramenta que podem não estar incluídos nestes avisos de segurança. Esses riscos podem surgir por má utilização, uso prolongado etc.

Mesmo com a aplicação dos regulamentos de segurança

relevantes e da implementação de dispositivos de segurança, alguns riscos residuais não podem ser evitados. Incluem:

- Lesões causadas por tocar nas peças rotativas/em movimento.
- Lesões causadas na troca de peças, lâminas ou acessórios.
- Lesões causadas pelo uso prolongado de uma ferramenta. Quando usar qualquer ferramenta por um período prolongado, realize intervalos regulares.
- PPerda de audição.
- Riscos à saúde causados pela respiração da poeira desenvolvida pelo uso da ferramenta (por exemplo: ao trabalhar com madeira, principalmente carvalho, faia e MDF.)

Rótulos na Ferramenta

O rótulo da sua ferramenta pode incluir os seguintes símbolos:

	ATENÇÃO! Para reduzir o risco de ferimentos corporais, o usuário deve ler as instruções em esse manual.		
	Use óculos de segurança com ou sem proteção lateral.		
	Use protetores auriculares.		
	Use uma máscara anti-poeira.		
V	Volts		Corrente Direta
A	Amperes	η_0	Velocidade sem carga
Hz	Hertz		Construção de Classe II
W	Watts		Terminal de aterramento
min	minutos		Símbolo de Alerta de Segurança
	Corrente Alternada	/min.	rotações e Reciprocção por minuto

Posição do código de data

O Código de Data, que inclui também o ano de fabricação, está impresso sobre a superfície da carcaça.

Exemplo:

2023 XX JN
Ano de fabricação

Instruções de segurança importantes para todos os carregadores de baterias

Baterias

- Nunca tente abrir por qualquer razão.
- Não exponha a bateria à água.
- Não armazene em locais em que a temperatura pode exceder 40 °C
- Carregue apenas em temperaturas ambientes entre 10 °C e 40 °C
- Carregue apenas usando o carregador fornecido com a ferramenta.
- Quando descartar a bateria, siga as instruções indicadas na seção “Proteção do meio ambiente”.



Não tente carregar baterias danificadas.

Carregadores

- Use seu carregador STANLEY apenas para carregar a bateria na ferramenta com a qual foi fornecida. Outras baterias poderão explodir causando lesão pessoal e danos.
- Nunca tente carregar baterias não recarregáveis.
- Substitua os cabos defeituosos imediatamente.
- Não exponha o carregador à água.
- Não abra o carregador.
- Não teste o carregador.



O carregador é destinado apenas a uso interno.



Leia o manual de instruções antes do uso.

Segurança Elétrica



Seu carregador tem isolamento duplo; por isso não é necessário fazer aterramento. Sempre verifique se a tensão de energia corresponde à tensão na placa de identificação. Nunca tente substituir a unidade de carregamento por uma tomada regular.

- Se o fio elétrico estiver danificado, ele deverá ser substituído pelo fabricante ou uma Assistência Técnica STANLEY autorizada para evitar riscos.

Funções

Este aparelho inclui alguns ou todos os seguintes recursos.

1. Botão de ligar/desligar
2. Lentes
3. Bateria
4. Botão de destrava da bateria

Uso



Atenção! Deixe a ferramenta funcionar em seu próprio ritmo. Não a sobrecarregue.

Como carregar uma bateria (Fig.)

A bateria precisa ser carregada antes do primeiro uso e sempre que falhar a produzir energia suficiente em trabalhos facilmente realizados antes.

A bateria pode aquecer durante o aquecimento; isso é normal e não indica um problema.



Atenção! Não carregue a bateria em temperatura ambiente abaixo de 10 °C ou acima de 40 °C. Temperatura de carregamento aproximada: 24 °C.

Observação: O carregador não carregará a bateria se a temperatura da célula estiver abaixo de 10 °C ou acima de 40 °C.

A bateria deve permanecer no carregador, e o carregador começará a carregar automaticamente quando a temperatura da célula aquecer ou esfriar.

Observação: Para garantir o máximo desempenho e vida útil de conjuntos de baterias de íon-lítio, carregue o conjunto de baterias por completo antes do primeiro uso.

- Ligue o carregador (5) a uma saída adequada antes de inserir o conjunto de baterias (3).
- A luz carregando (5a) piscará continuamente indicando que o processo de carregamento iniciou.
- A conclusão do carregamento será indicado pela luz de carregamento verde (5a) permanece LIGADA continuamente. O conjunto de baterias (3) está totalmente carregado. Pode ser removido e usado ou permanecer no carregador (5).
- Carregue as baterias descarregadas dentro de 1 semana. A vida útil da bateria reduzirá muito se for armazenada descarregada.

Modos do LED de carga

Indicadores para todos os carregadores, exceto o SC120

	Carregando	— — — — —	
	Totalmente carregado	—————	
	Retardamento por conjunto de baterias frio/quente	— — — ———	

Indicadores apenas para carregadores SC120

	Carregando	— — — — —	
	Totalmente carregado	—————	
	Retardamento por conjunto de baterias frio/quente	— — — ——— — — —	

Observação: Um carregador compatível não carregará um conjunto de baterias defeituoso. O carregador indicará um conjunto de baterias com falha ao não acender.

Observação: Isso também pode significar um problema com um carregador. Se o carregador indicar um problema, leve o carregador e o conjunto de baterias para ser testado em um centro de serviço autorizado.

Deixar a bateria no carregador

O carregador e o conjunto de baterias podem permanecer conectados com o indicador LED aceso fixo. O carregador manterá o conjunto de baterias totalmente carregado.

Retardamento por conjunto de baterias frio/quente

Quando o carregador detecta uma bateria muito quente ou muito fria, inicia automaticamente um Retardamento por conjunto de baterias frio/quente, o LED verde (5a) pisca continuamente, enquanto o LED vermelho (5b) permanecerá aceso continuamente, suspendendo o carregamento até que a bateria tenha alcançado uma temperatura adequada. O carregador se comuta automaticamente para o modo de carregamento do conjunto de baterias. Essa função garante vida útil máxima da bateria.

Indicador de estado de carga da bateria (Fig. B)

A bateria inclui um indicador de estado de carga para determinar rapidamente o tempo de vida da bateria conforme exibido na figura B. Ao pressionar o botão de estado de carga (3a), você poderá ver facilmente a carga restante na bateria como ilustrado na figura B.

Fixação de parede

Alguns carregadores STANLEY FATMAX são projetados para serem montados na parede ou para serem colocados na vertical em uma mesa ou superfície.

Se usar fixação de parede, coloque o carregador ao alcance de uma tomada elétrica, longe de esquinas ou outros obstáculos que possam impedir o fluxo de ar. Use a parte de trás do carregador como padrão para a localização dos parafusos de montagem na parede. Monte o carregador com segurança, usando parafusos de placa de reboco (comprados separadamente) com pelo menos 1" (25,4 mm) de comprimento, com um parafuso com cabeça com diâmetro de 0,28–0,35" (7-9 mm), aparafusado em madeira até uma profundidade otimizada, deixando aproximadamente 7/32" (5,5 mm) do parafuso exposto. Alinhe as ranhuras em a parte de trás do carregador com os parafusos expostos e engate nas ranhuras.

OBSERVAÇÃO: Não tente montar o carregador SC120 abaixo de uma bancada ou mesa.

OBSERVAÇÃO: Monte apenas o carregador SC120 com as luzes de carregamento apontados para cima em direção ao teto.

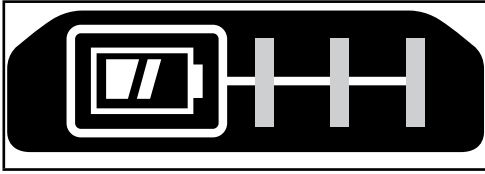

Como Instalar e Remover o Conjunto de Baterias da Ferramenta

Para instalar o conjunto de baterias (Fig. C)

- Insira o conjunto de baterias firmemente na ferramenta até ouvir um clique, como mostrado na figura C. Garanta que o conjunto de baterias esteja totalmente apoiada e travada na posição.

Para remover o conjunto de baterias (Fig. D)

- Pressione o botão de liberação da bateria (4) como mostrado na figura D e puxe o conjunto de baterias para fora da ferramenta.

Gancho do cinto (acessório extra) (Fig. E, F)



Atenção! Para reduzir o risco de lesões corporais sérias, use **SOMENTE** o gancho do cinto (6) da ferramenta para pendurar a ferramenta em um cinto de trabalho. **NÃO** use o gancho de cinto (6) para amarrar ou segurar a ferramenta a uma pessoa ou a um objeto durante o uso. **NÃO** suspenda a ferramenta acima da cabeça nem suspenda objetos do gancho do cinto.



Atenção! Para reduzir o risco de lesões corporais, tenha certeza de que o parafuso (7) que prende o gancho ou a presilha de cinto esteja firme.

Observação: Ao anexar ou substituir o gancho do cinto (6), use apenas o parafuso (7) fornecido. Se certifique que o parafuso está bem apertado.

O gancho do cinto (6) pode ser anexado em qualquer um dos lados da ferramenta com o parafuso fornecido (6) para comodidade de usuários destros ou canhotos. Se não desejar o gancho, ele poderá ser removido da ferramenta.

Para remover o gancho do cinto (6), retire o parafuso (7) que o mantém no lugar, depois reinstale-o no lado oposto. Certifique-se de apertar firmemente o parafuso (7).

O gancho do cinto (6) pode ser anexado deslizando nas entradas (8) em qualquer um dos lados da ferramenta com o parafuso (7) fornecido para comodidade de usuários destros

ou canhotos. Se não desejar o gancho, ele poderá ser removido da ferramenta.

Para remover o gancho do cinto (6), retire o parafuso (7) que o mantém no lugar, depois reinstale-o no lado oposto. Certifique-se de apertar firmemente o parafuso (7).

Observação: Vários ganchos de parede e configurações de armazenamento estão disponíveis.

Acesse nosso site www.stanleytools.eu/3 para obter mais informações.

Como ligar e desligar (Fig. G)

- Para ligar a tocha, pressione o interruptor (1)
- Para desligar a tocha, pressione o interruptor (1)

As lentes articuladas (Fig. G)

- Para sua conveniência, as lentes (2) podem ser articuladas em várias posições.

Manutenção

Sua ferramenta STANLEY foi projetada para operar durante um longo período de tempo com o mínimo de manutenção.

A operação contínua e satisfatória depende de cuidados adequados com sua ferramenta e limpeza regular.

O carregador não exige manutenção além da limpeza regular.



Atenção! Antes de realizar qualquer manutenção na ferramenta, remova a bateria da ferramenta. Desconecte o carregador antes de limpá-lo.

- Limpe regularmente o alojamento do motor usando um pano umedecido.
- Não use limpadores abrasivos ou a base de solvente.
- Abra regularmente o mandril e bata para remover qualquer poeira do interior.

Proteger o meio ambiente



Coleta seletiva. Produtos e baterias marcadas com esse símbolo não podem ser descartadas com os resíduos domésticos.

Os produtos e baterias contêm materiais que podem ser recuperados ou reciclados reduzindo a procura de matéria prima.

Por favor recicle produtos elétricos e baterias de acordo com as provisões locais. Encontre mais informações em www.2helpU.com.

Dados técnicos

SCL020		
Tensão	V_{CC}	18V (20 MÁX)
Lúmens	Lm	140
Número de LEDs		3
Tempo de funcionamento	h	8 horas (bateria de 2Ah)

Carregador		SC125	SC200	SC400	SC120
Tensão de entrada	V_{CA}	AR, B2 220V B3 120V BR BIVOLT (127V 220V)	AR / B2 220V B3 120V BR 127V	AR / B2 220V B3 120V BR 127V	AR, B2 220V B3 120V BR BIVOLT (127V 220V)
Tensão saída	V_{CC}	18V (20V MÁX)	18V (20V MÁX)	18V (20V MÁX)	18V (20V MÁX)
Corrente	A	1,25	2	4	1,25

Bateria		SB201	SB202	SB204	SB206
Tensão	V_{CC}	18V (20V MÁX)	18V (20V MÁX)	18V (20V MÁX)	18V (20V MÁX)
Capacidade	Ah	1,5	2,0	4,0	6,0
Tipo		Íon-lítio	Íon-lítio	Íon-lítio	Íon-lítio

INFORMAÇÃO DE SERVIÇOS

A STANLEY oferece uma rede completa de locais de serviço propriedade da empresa e autorizados. Todas as Assistências Técnicas STANLEY são equipadas com pessoal treinado para fornecer

aos clientes um serviço de ferramenta elétrica eficiente e confiável. Para obter mais informações sobre nossas assistências técnicas autorizadas e se precisar de conselhos técnicos, reparos ou peças de reposição genuínas de fábrica, contate sua unidade STANLEY mais próxima ou visite-nos em www.stanleytools-la.com.

Intended use

Your STANLEY SCL020 torch has been designed for providing illumination. This tool is intended for professional and private, non professional users.

Safety instructions

General power tool safety warnings



Warning! Read all safety warnings, instructions, illustrations and specifications provided with this power tool. Failure to follow all instructions listed below may result in electric shock, fire and/or serious injury.

Save all warnings and instructions for future reference.

The term "power tool" in all of the warnings listed below refers to your mains operated (corded) power tool or battery operated (cordless) power tool.

1. Work area safety

- Keep work area clean and well lit.** Cluttered or dark areas invite accidents.
- Do not operate power tools in explosive atmospheres, such as in the presence of flammable liquids, gases or dust.** Power tools create sparks which may ignite the dust or fumes.
- Keep children and bystanders away while operating a power tool.** Distractions can cause you to lose control.

2. Electrical safety

- Power tool plugs must match the outlet. Never modify the plug in any way. Do not use any adapter plugs with earthed (grounded) power tools.** Unmodified plugs and matching outlets will reduce risk of electric shock.
- Avoid body contact with earthed or grounded surfaces such as pipes, radiators, ranges and refrigerators.** There is an increased risk of electric shock if your body is earthed or grounded.
- Do not expose power tools to rain or wet conditions.** Water entering a power tool will increase the risk of electric shock.
- Do not abuse the cord. Never use the cord for carrying, pulling or unplugging the power tool. Keep cord away from heat, oil, sharp edges or moving parts.** Damaged or entangled cords increase the risk of electric shock.
- When operating a power tool outdoors, use an extension cord suitable for outdoor use.** Use of a cord suitable for outdoor use reduces the risk of electric shock.

- If operating a power tool in a damp location is unavoidable, use a residual current device (RCD) protected supply.** Use of an RCD reduces the risk of electric shock.
- #### 3. Personal safety
- Stay alert, watch what you are doing and use common sense when operating a power tool. Do not use a power tool while you are tired or under the influence of drugs, alcohol or medication.** A moment of inattention while operating power tools may result in serious personal injury.
 - Use personal protective equipment. Always wear eye protection.** Protective equipment such as dust mask, non-skid safety shoes, hard hat, or hearing protection used for appropriate conditions will reduce personal injuries.
 - Prevent unintentional starting. Ensure the switch is in the off-position before connecting to power source and/or battery pack, picking up or carrying the tool.** Carrying power tools with your finger on the switch or energising power tools that have the switch on invites accidents.
 - Remove any adjusting key or wrench before turning the power tool on.** A wrench or a key left attached to a rotating part of the power tool may result in personal injury.
 - Do not overreach. Keep proper footing and balance at all times.** This enables better control of the power tool in unexpected situations.
 - Dress properly. Do not wear loose clothing or jewellery. Keep your hair and clothing away from moving parts.** Loose clothes, jewellery or long hair can be caught in moving parts.
 - If devices are provided for the connection of dust extraction and collection facilities, ensure these are connected and properly used.** Use of dust collection can reduce dust-related hazards.
- #### 4. Power tool use and care
- Do not force the power tool. Use the correct power tool for your application.** The correct power tool will do the job better and safer at the rate for which it was designed.
 - Do not use the power tool if the switch does not turn it on and off.** Any power tool that cannot be controlled with the switch is dangerous and must be repaired.
 - Disconnect the plug from the power source and/or remove the battery pack, if detachable, from the power tool before making any adjustments, changing accessories, or storing power tools.** Such preventive safety measures reduce the risk of starting the power tool accidentally.

- d. **Store idle power tools out of the reach of children and do not allow persons unfamiliar with the power tool or these instructions to operate the power tool.** Power tools are dangerous in the hands of untrained users.
- e. **Maintain power tools. Check for misalignment or binding of moving parts, breakage of parts and any other condition that may affect the power tools operation. If damaged, have the power tool repaired before use.** Many accidents are caused by poorly maintained power tools.
- f. **Keep cutting tools sharp and clean.** Properly maintained cutting tools with sharp cutting edges are less likely to bind and are easier to control.
- g. **Use the power tool, accessories and tool bits etc. in accordance with these instructions, taking into account the working conditions and the work to be performed. Use of the power tool for operations different from those intended could result in a hazardous situation.**

5. Battery tool use and care

- a. **Recharge only with the charger specified by the manufacturer.** A charger that is suitable for one type of battery pack may create a risk of fire when used with another battery pack.
- b. **Use power tools only with specifically designated battery packs.** Use of any other battery packs may create a risk of injury and fire.
- c. **When battery pack is not in use, keep it away from other metal objects, like paper clips, coins, keys, nails, screws, or other small metal objects, that can make a connection from one terminal to another.** Shorting the battery terminals together may cause burns or a fire.
- d. **Under abusive conditions, liquid may be ejected from the battery; avoid contact. If contact accidentally occurs, flush with water. If liquid contacts eyes, additionally seek medical help.** Liquid ejected from the battery may cause irritation or burns.

6. Service

- a. **Have your power tool serviced by a qualified repair person using only identical replacement parts.** This will ensure that the safety of the power tool is maintained.
- b. **Never service damaged BATTERY packs.** Service of BATTERY packs should only be performed by the manufacturer or authorized service providers.

Additional power tool safety warnings

- Never attempt to remove or replace any parts other than those specified in this manual.

- Do not operate without the lens in place or with a damaged lens.
- Never look directly into the light or shine the light into another persons eyes.



Warning! Fire hazard. Do not operate worklight or charger near flammable liquids or in gaseous or explosive atmospheres. Internal sparks may ignite fumes causing personal injury.

- Do not expose light or charger to wet or damp areas. Do not expose light or charger to rain or snow.
- Do not wash light or charger with water or allow water to get inside light or charger. Do not submerge light in water at any time.



Caution! When not in use, place tool on its side on a stable surface where it will not cause a tripping or falling hazard. Some tools with large battery packs will stand upright on the battery pack but may be easily knocked over.

- Never view directly with optical instruments into the light source.

Residual risks.



Additional residual risks may arise when using the tool which may not be included in the enclosed safety warnings. These risks can arise from misuse, prolonged use etc.







Even with the application of the relevant safety regulations and the implementation of safety devices, certain residual risks can not be avoided. These include:

- Injuries caused by touching any rotating/moving parts.
- Injuries caused when changing any parts, blades or accessories.
- Injuries caused by prolonged use of a tool. When using any tool for prolonged periods ensure you take regular breaks.
- Impairment of hearing.
- Health hazards caused by breathing dust developed when using your tool (example:- working with wood, especially oak, beech and MDF.)

Labels on tool

The label on your tool may include the following symbols:

	WARNING! To reduce the risk of injury, the user must read the instruction manual before use.
	Wear safety glasses or goggles.
	Wear ear protection.

	Wear a dust mask.		
V	Volts		Direct Current
A	Amperes	n_0	No-Load Speed
Hz	Hertz		Class II Construction
W	Watts		Earthing Terminal
min	minutes		Safety Alert Symbol
	Alternating Current	/min.	Revolutions or Reciprocation per minute



Read the instruction manual before use.

Electrical safety



Your charger is double insulated; therefore no earth wire is required. Always check that the mains voltage corresponds to the voltage on the rating plate. Never attempt to replace the charger unit with a regular mains plug.

- If the supply cord is damaged, it must be replaced by the manufacturer or an authorised STANLEY Service Centre in order to avoid a hazard.

Features

This tool includes some or all of the following features.

1. On / Off button
2. Lens
3. Battery
4. Battery release latch

Use



Warning! Let the tool work at its own pace. Do not overload.

Charging the battery (Fig. A)

The battery needs to be charged before first use and whenever it fails to produce sufficient power on jobs that were easily done before.

The battery may become warm while charging; this is normal and does not indicate a problem.



Warning! Do not charge the battery at ambient temperatures below 10 °C or above 40 °C
Recommended charging temperature: approx. 24 °C.

Note: The charger will not charge a battery if the cell temperature is below approximately 10 °C or above 40 °C. The battery should be left in the charger and the charger will begin to charge automatically when the cell temperature warms up or cools down.

Note: To ensure maximum performance and life of lithium-ion battery packs, charge the battery pack fully before first use.

- Plug the charger (5) into an appropriate outlet before inserting battery pack (3).
- The green charging light (5a) will blink continuously indicating that the charging process has started.
- The completion of charge will be indicated by the green charging light (5a) remaining ON continuously. The battery pack (3) is fully charged and may be removed and used at this time or left in the charger (5).

Position of date code

The Date Code, which also includes the year of manufacture, is printed into the housing.

Example:

2023 XX JN

Year of manufacturing

Additional safety instructions for batteries and chargers

Batteries

- Never attempt to open for any reason.
- Do not expose the battery to water.
- Do not store in locations where the temperature may exceed 40 °C
- Charge only at ambient temperatures between 10 °C and 40 °C
- Charge only using the charger provided with the tool.
- When disposing of batteries, follow the instructions given in the section "Protecting the environment".



Do not attempt to charge damaged batteries.

Chargers

- Use your STANLEY charger only to charge the battery in the tool with which it was supplied. Other batteries could burst, causing personal injury and damage.
- Never attempt to charge non-rechargeable batteries.
- Have defective cords replaced immediately.
- Do not expose the charger to water.
- Do not open the charger.
- Do not probe the charger.



The charger is intended for indoor use only.

- Charge discharged batteries within 1 week. Battery life will be greatly diminished if stored in a discharged state.

Charger LED Modes

Indicators for all chargers except SC120

	Charging	--- ---	
	Fully Charged	————	
	Hot/Cold Pack Delay	--- ---	

Only SC120 Charger Indicators

	Charging	--- ---	
	Fully Charged	————	
	Hot/Cold Pack Delay	--- ---	

Note: The compatible charger(s) will not charge a faulty battery pack. The charger will indicate a faulty battery pack by refusing to light.

Note: This could also mean a problem with a charger. If the charger indicates a problem, take the charger and battery pack to be tested at an authorized service centre.

Leaving the battery in the charger

The charger and battery pack can be left connected with the LED glowing indefinitely. The charger will keep the battery pack fresh and fully charged.

Hot/Cold Pack Delay

When the charger detects a battery that is too hot or too cold, it automatically starts a Hot/Cold Pack Delay, the green LED (5a) will flash intermittently, while the red LED (5b) will remain on continuously, suspending charging until the battery has reached an appropriate temperature. The charger then automatically switches to the pack charging mode. This feature ensures maximum battery life.

Battery state of charge indicator (Fig. B)

The battery includes a state of charge indicator to quickly determine the extent of battery life as shown in figure B. By pressing the state of charge button (3a) you can easily view the charge remaining in the battery as illustrated in figure B.

Wall Mounting

Some STANLEY FATMAX chargers are designed to be wall mountable or to sit upright on a table or work surface. If wall mounting, locate the charger within reach of an electrical outlet, and away from a corner or other obstructions which may impede air flow. Use the back of the charger as a template for the location of the mounting screws on the wall. Mount the charger securely using drywall screws (purchased separately) at least 1"

(25.4 mm) long, with a screw head diameter of 0.28–0.35" (7–9 mm), screwed into wood to an optimal depth leaving approximately 7/32" (5.5 mm) of the screw exposed. Align the slots on the back of the charger with the exposed screws and fully engage them in the slots.

NOTE: Do not attempt to mount SC120 charger under a bench or table.

NOTE: Only mount SC120 charger with the charging lights pointed upward toward the ceiling.

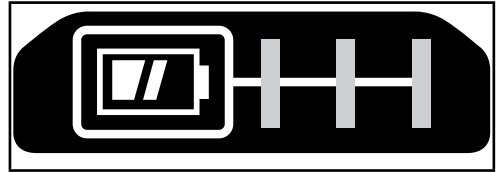

Installing and Removing the Battery Pack from the tool

To install battery pack (Fig. C)

- Insert battery pack firmly into tool until an audible click is heard as shown in figure C. Ensure battery pack is fully seated and fully latched into position.

To remove battery pack (Fig. D)

- Depress the battery release button (4) as shown in figure D and pull battery pack out of tool.

Belt hook (Optional extra) (Fig. E, F)



Warning! To reduce the risk of serious personal injury, ONLY use the tool's belt hook (6) to hang the tool from a work belt. DO NOT use the belt hook (6) for tethering or securing the tool to a person or object during use. DO NOT suspend tool overhead or suspend objects from the belt hook.



Warning! To reduce the risk of serious personal injury, ensure the screw (7) holding the belt hook is secure.

Note: When attaching or replacing the belt hook (6), use only the screw (7) that is provided. Be sure to securely tighten the screw.

The belt hook (6) can be attached to either side of the tool using only the screw (6) provided, to accommodate left- or right- handed users. If the hook is not desired at all, it can be removed from the tool.

To move the belt hook, remove the screw (7) that holds the belt hook (6) in place then reassemble on the opposite side. Be sure to securely tighten the screw (7).

The belt hook (6) can be attached by sliding into the slots (8) on either side of the tool using only the screw (7) provided, to accommodate left- or right-handed users. If the hook is not desired at all, it can be removed from the tool.

To move the belt hook, remove the screw (7) that holds the belt hook (6) in place then reassemble on the opposite side.

Be sure to securely tighten the screw (7).

Note: Various trackwall hooks and storage configurations are available.

Please visit our website www.stanleytools.eu/3 for further information.

Switching on and off (Fig. G)

- To switch the torch on press in the switch (1)
- To switch the torch off press in the switch (1)

The pivoting lens (Fig. G)

- For your convenience, the lens (2) can be pivoted into a range of positions.

Maintenance

Your STANLEY tool has been designed to operate over a long period of time with a minimum of maintenance. Continuous satisfactory operation depends upon proper tool care and regular cleaning.

Your charger does not require any maintenance apart from regular cleaning.



Warning! Before performing any maintenance on the tool, remove the battery from the tool. Unplug the charger before cleaning it.

- Regularly clean the motor housing using a damp cloth.
- Do not use any abrasive or solvent-based cleaner.
- Regularly open the chuck and tap it to remove any dust from the interior.

Protecting the environment



Separate collection. Products and batteries marked with this symbol must not be disposed of with normal household waste.

Products and batteries contain materials that can be recovered or recycled reducing the demand for raw materials. Please recycle electrical products and batteries according to local provisions. Further information is available at www.2helpU.com.

Technical data

		SCL020
Voltage	V_{DC}	18V (20 MAX)
Lumens	Lm	140
Number of LED		3
RunTime	h	8 hours (Battery 2Ah)

Charger		SC125	SC200	SC400	SC120
Input Voltage	V_{AC}	AR, B2 220V	AR / B2 220V	AR / B2 220V	AR, B2 220V
		B3 120V	B3 120V	B3 120V	B3 120V
		BR BIVOLT (127V 220V)	BR 127V	BR 127V	BR BIVOLT (127V 220V)
Output Voltage	V_{DC}	18V (20V MAX)	18V (20V MAX)	18V (20V MAX)	18V (20V MAX)
Current	A	1.25	2	4	1.25

Battery		SB201	SB202	SB204	SB206
Voltage	V_{DC}	18V (20V MAX)	18V (20V MAX)	18V (20V MAX)	18V (20V MAX)
Capacity	Ah	1.5	2.0	4.0	6.0
Type		Li-Ion	Li-Ion	Li-Ion	Li-Ion

SERVICE INFORMATION

STANLEY offers a full network of company-owned and authorized service locations. All STANLEY Service Centers are staffed with trained personnel to provide customers with efficient and reliable power tool service. For more information about our authorized service centers and if you need technical advice, repair, or genuine factory replacement parts, contact the STANLEY location nearest you or visit us at www.stanleytools-la.com.

Solamente para propósito de Argentina:

Importa y Distribuye: Black & Decker Argentina S.A.

Pacheco Trade Center Colectora de Ruta Panamericana
Km. 32.0 El Talar de Pacheco Partido de Tigre
Buenos Aires (B1618FBQ) República de Argentina
CUIT: 33-65861596-9 Tel.: (011) 4726-4400

Importado por:

Black & Decker do Brasil Ltda.

Rod. BR 050 - KM 167, Lo 05, Parte Q1 –
Distr. Indl. II - Uberaba - MG - 38064-750
CNPJ 53.296.273/0001-91 –
IE 701.948711.00-98

Black & Decker do Brasil Ltda.

Rod. BR 050 - Km 167, Lo 05, Bl. B –
Distr. Indl. II - Uberaba - MG - 38064-750
CNPJ 53.296.273/0032-98 –
IE 701.948711.03-30
S.A.C.: 0800.703.4644

Solamente para propósito de Chile:

Importado por: Black & Decker de Chile, S.A.

Ave. Andrés Bello 2457, Oficina 1604
Providencia - Santiago de Chile
Tel.: (56-2) 2687 1700

Solamente para propósito de Colombia:

Importado por: Black & Decker de Colombia S.A.S.

NIT: 860.070.698-1
Av. Cra 72 # 80-94, Oficina 902.
Torre Empresarial Titan Plaza.
Bogota, Colombia (111021)
Tel.: (571) 508 9100

Solamente para propósito de México:

Importado por: Black and Decker S.A de C.V.

Antonio Dovali Jaime #70 Torre C Piso 8
Col. Santa Fé, Alvaro Obregón
Ciudad de México, México.
C.P 01210 Tel: (52) 55 53267100
R.F.C.BDE8106261W7

Importado por: Black & Decker del Perú S.A.

Av. Circunvalación del Club Golf Los Incas
N° 152 - 154, Lote 4, Oficina 601
Urb. Club Golf Los Incas -
Santiago de Surco Lima – Perú
Tel.: (511) 614-4242 RUC 20266596805

Hecho en China

Fabricado na China

Made in China

05/22/2023

NA363623