

 **BLACK&DECKER®**

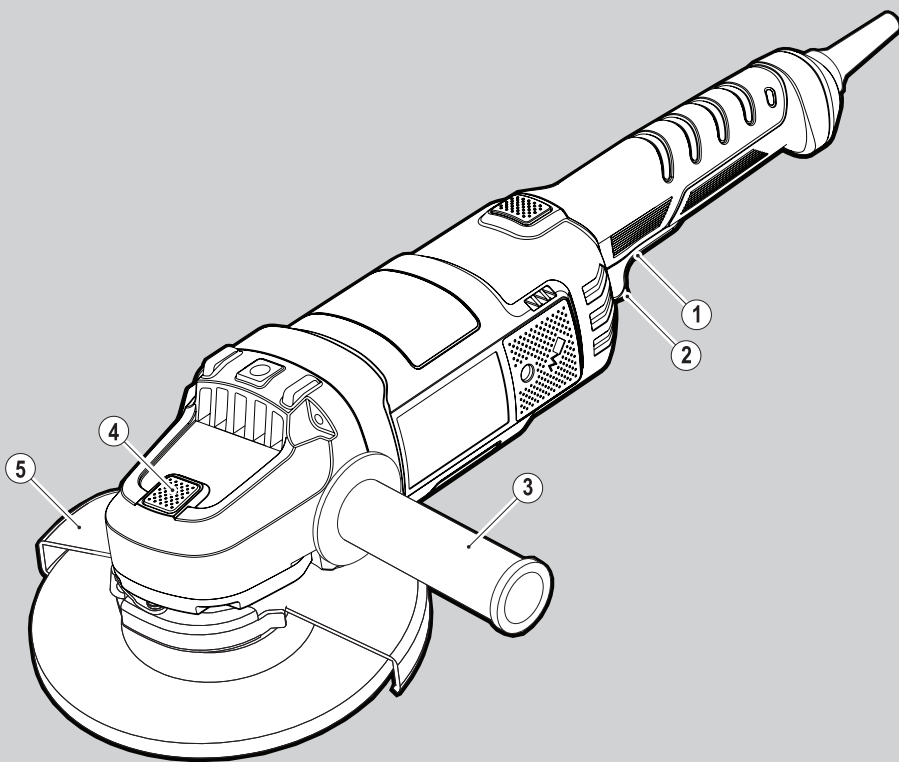

359203-05 BG

Превод на оригиналните инструкции

www.blackanddecker.eu

KG2205

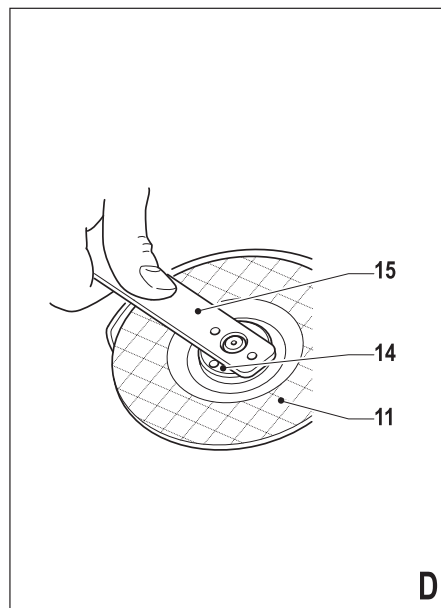
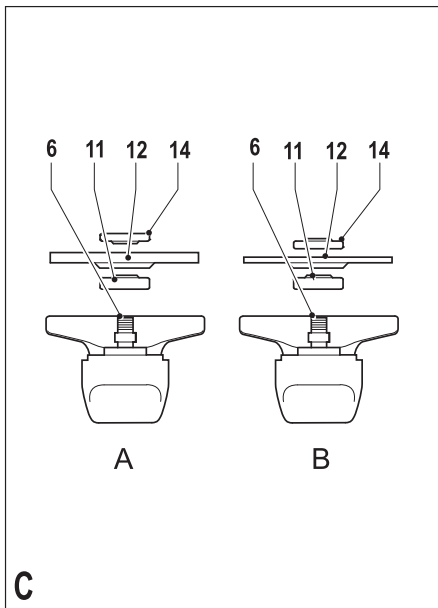
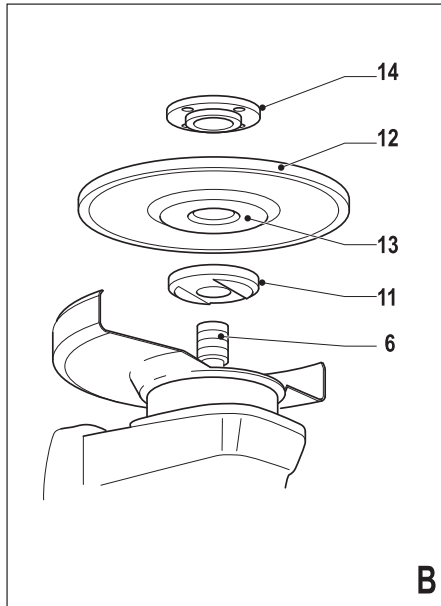
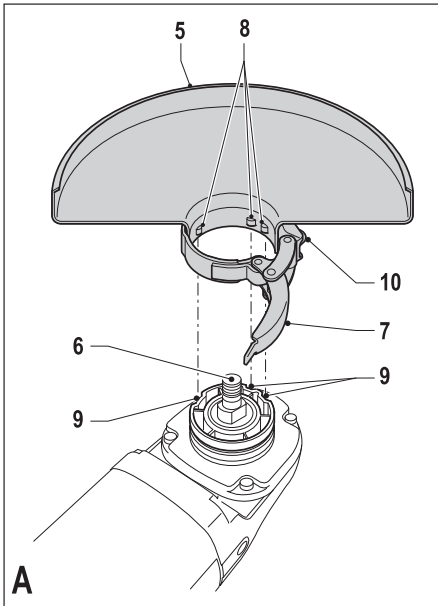

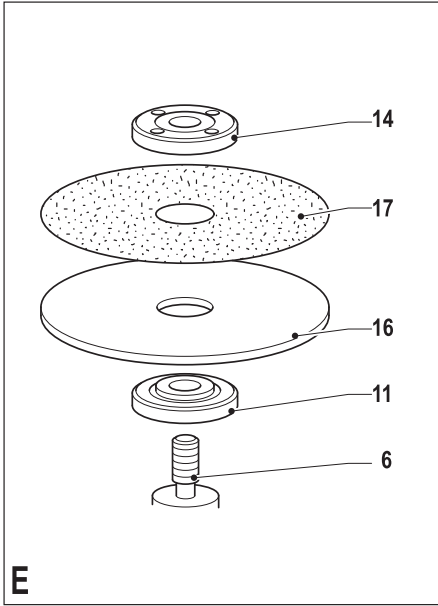

Предназначение

Вашият Black & Decker ̑глошлайф е проектиран за шлайфане и рязане на метал и зидария с помощта на подходящ тип дискове за рязане и шлайфане. Когато е оборудван със съответният предпазител, този инструмент е предназначен само за потребителска употреба.

Инструкции за безопасност

Общи предупреждения за безопасна работа с електроинструменти



ПРЕДУПРЕЖДЕНИЕ! Прочетете всички предупреждения и инструкции за безопасност. Неспазването на предупрежденията и указанията, изброени по-долу, може да доведе до токов удар, пожар и/или тежки травми.

Запазете всички предупреждения и инструкции за бёдещи справки. Терминът „електроинструмент“ във всички предупреждения, изброени по-долу, се отнася до захранвани (със захранващ кабел) или работещи на батерии (без захранващ кабел) електрически инструменти и машини.

1. Безопасност на работното пространство

- a. **Пазете работното пространство чисто и добре осветено.** Безпорядъкът и недостатъчното осветление могат да доведат до трудова злополука.
- b. **Не използвайте електроинструменти в експлозивна среда, като например наличието на запалителни течности, газове или прах.** Електроинструментите произвеждат искри, които могат да възпламенят праха или изпаренията.
- v. **Дръжте деца и странични лица надалече, докато работите с електроинструмента.** Отвличане на вниманието може да ви накара да изгубите контрол.

2. Електрическа безопасност

- a. **Щепселите на електроинструмента трябва да са подходящи за използвания контакт.** Никога, по никакъв начин не променяйте щепсела. Не използвайте адаптери за щепсела със заземени електрически инструменти. Непроменените щепсели и контакти намаляват риска от токов удар.
- b. **Избягвайте контакт на тялото със заземени повърхности, като например трёби, радиатори, готварски печки и хладилници.** Съществува повишен риск от токов удар, ако тялото ви е заземено.
- v. **Не излагайте електроинструментите на дъжд и мокри условия.** Проникването на вода в електроинструмента повишава опасността от токов удар.
- г. **Не злоупотребявайте с кабела.** Никога не използвайте кабела за носене, дърпане или изключване на електроинструмента. Пазете

кабела далече от горещина, масло, остри рёбове или движещи се части. Повредените или оплетени кабели увеличават риска от токов удар.

- d. **Когато работите с електроинструмент на открито, използвайте удължителен кабел, удобен за използване на открито.** Използването на кабел, подходящ за употреба на открито, намалява риска от токов удар.
 - e. **Ако не можете да избегнете работата с електроинструмент на влажно място, използвайте захранване с дефектнотоковата защита (ДТЗ), което на английски е Residual Current Device (RCD).** Използването на ДТЗ намалява риска от токов удар.
3. **Лична безопасност**
 - a. **Бёдете нащрек, внимавайте какво правите и използвайте разума си, когато работите с електроинструмента.** Не използвайте електроинструмента, когато сте изморени или сте под влияние на наркотици, алкохол или лекарства. Един миг разсеяност при работа с електроинструмент може да доведе до сериозни наранявания.
 - b. **Използвайте лични предпазни средства.** Винаги носете защита за очите. Защитни средства като дихателна маска, нелпёзгачи се обувки за безопасност, каска или защита на слуха, използвани при подходящи условия, ще намали трудовите злополуки.
 - v. **Предотвратяване на случайно задействане.** Уверете се, че превключателя е на позиция изключен преди да го свържете към източника на захранване и/или към батерийното устройство, преди да вземете или носите инструмента. Носенето на електроинструмент с прёста на превключателя или стартирането на електроинструменти, когато превключателя е на позиция „включен“, може да доведе до трудова злополука.
 - г. **Махнете всички регулиращи или гаечни ключове преди да включите електроинструмента.** Прикрепени към въртящи се части на електроинструмента гаечни или регулиращи ключове могат да доведат до наранявания.
 - d. **Не се протягвайте прекалено.** Стойте стабилно на краката си през цялото време. Това позволява по-добър контрол над електроинструмента в непредвидими ситуации.
 - e. **Обличайте се подходящо.** Не носете висящи дрехи или бижута. Пазете косата си, дрехите си и рёкавиците далече от движещите се части. Висящи дрехи, бижута или дёлга коса могат да бёдат захванати в движещите се части.
 - ж. **Ако са предоставени устройства за свързване на изпусканите пращинки или приспособления за събиране, уверете се, че са свързани и използвани правилно.** Използването на тези средства може да намали опасностите свързани с праха.

4. Използване и грижа за електроинструментите
- a. Не използвайте сила електроинструментите. Ползвайте подходящ електроинструмент за съответната работа. Подходящият електроинструмент ще свърши по-добре и по-безопасно работата, при темпото, за което е създаден.
- b. Не използвайте електроинструмента, ако превключвателя не го включва и изключва. Всеки електроинструмент, който не може да се контролира с превключвателя е опасен и трябва да се поправи.
- в. Изключете щепсела от захранването и/или батерията на електроинструмента преди извършването на каквото и да е регулиране, смяна на аксесоари или съхраняване на уреда. Такива предварителни мерки за безопасност намаляват риска от нежелателно задействане на електроинструмента.
- г. Съхранявайте преносимите електроинструменти извън досега на деца и не позволявайте на незапознати с електроинструмента и тези инструкции други хора да работят с електроинструмента. Електроинструментите са опасни в ръцете на необучени потребители.
- д. Поддържайте електроинструментите. Проверявайте за размествания в свързванията на подвижните звена, за счупване на части и всички други условия, които могат да повлияят на експлоатацията на електроинструментите. При повреда на електроинструмента, задължително го поправете преди да го използвате отново. Много трудови злополуки са причинени от лошо поддържани електроинструменти.
- e. Поддържайте режещите инструменти винаги добре заточени и чисти. Правилно поддържаните режещи инструменти с остри остриета по-трудно могат да се огънат и по-лесно се контролират.
- ж. Използвайте електроинструментите, аксесоарите и допълнителните части към тях в съответствие с инструкциите, като взимате предвид работните условия и характера на работата. Използването на електроинструмента за работи, различни от тези, за които е предназначен, може да доведе до опасни ситуации.
5. Сервизиране
 - a. Сервизирането на вашия електроинструмент трябва да се извършва само от квалифицирано лице, като се използват само оригинални резервни части. Това ще гарантира безопасната употреба на уреда.

Допълнителни предупреждения относно безопасността при работа с електроинструменти



Предупреждение! Допълнителни предупреждения за безопасност при шлайфане, полиране, обработване с телена четка, полиране или абразивно отрязване

- ♦ Този електроинструмент е предназначен за операции като шлифование, полиране, обработване с шкурка, обработване с метална четка или скосяване. Прочетете всички предупреждения, инструкции, илюстрации и технически характеристики, предоставени с този електроинструмент. Неспазването на всички изброени по-долу инструкции може да доведе до токов удар, пожар и/или тежки травми.
- ♦ Операции, за които електроинструмента не е проектиран, може да създадат опасност и да причинят наранявания.
- ♦ Не използвайте приспособления, които не са специално разработени и препоръчани от производителя на инструмента. Просто защото даден аксесоар може да бъде прикачен към електроинструмента, това не гарантира безопасна експлоатация.
- ♦ Номиналната честота на въртене на аксесоара трябва да бъде равна поне на максималната скорост, обозначена на електроинструмента. Аксесоари, които работят по-бързо от номиналната им скорост, може да се счупят и да се разлетят.
- ♦ Външният диаметър и дебелината на аксесоара трябва да бъдат в рамките на номиналния капацитет на вашия инструмент. Неправилно измерените аксесоари не могат да бъдат адекватно защитени и контролирани.
- ♦ Външните размери на колела, фланци, опорни подложки или други аксесоари следва да могат правилно да пасват на шпиндела на електроинструмента. Аксесоари с дупки, които не отговарят на монтажното оборудване на електроинструмента ще са небалансирани, ще вибрират прекомерно и това може да доведе до загуба на контрол.
- ♦ Не използвайте повредени аксесоари. Преди всяка употреба проверявайте аксесоари като абразивни дискове за дълбоки одрасквания и пукнатини, опорните подложки за пукнатини, износване или прекомерно изтъряване, телената четка за разхлабване и скъсани жици. Ако електроинструмента или аксесоара е изпускан, проверете за повреда или инсталирайте изправен аксесоар. След проверка и инсталиране на аксесоар, стартирайте електроинструмента без натоварване при максимални обороти в продължение на една минута. Повредените аксесоари обикновено се разпадат по време на изпробване.

- ◆ Носете лично защитно оборудване. В зависимост от приложението, използвайте защита за лицето, защитна маска или защитни очила. Ако е необходимо, носете маска, защита за слуха, предпазни ръкавици и работна престилка, която може да спира малки абразивни частици или детайли. Защитата за очите трябва да е в състояние да спре летящи отломки в резултат от извършването на различни работи. Защитната маска или респиратора трябва да са в състояние да филтрират частиците, получени в резултат на вашата работа. Продължителното излагане на високо интензивен шум може да доведе до загуба на слуха.
- ◆ Дръжте страничните лица на безопасно състояние от работното пространство. Всеки, който трябва да присъства на работното място, трябва да носи защитни средства. По всяко време може да излетят части от работните съоръжения и да причинят нараняване извън зоната на работа.
- ◆ Дръжте електроинструмента за изолираните повърхности при извършване на операция, при която представката за рязане може да засегне скрито окабеляване или собствения си кабел. Прерязването на „жив“ кабел от режещ аксесоар може да зареди с ток металните части на електроинструмента, в резултат на което оператора може да получи токов удар.
- ◆ Използвайте скоби или друг практически начин да застопорите и укрепите обработвания детайл към стабилна платформа. Ако държите детайла с една ръка или е опрян в тялото ви, го прави нестабилно и може да доведе до загуба на контрол.
- ◆ Поставете кабела извън обсега на въртящото се устройство. Ако загубите контрол, кабелът може да бъде срян или захванат и ръкава ви може да бъде издърпана от въртящия се аксесоар.
- ◆ Никога не оставяйте електроинструмента долу, докато аксесоара не е напълно спрял. Въртящият се аксесоар може да влезе в досег с повърхността и да издърпа уреда извън вашия контрол.
- ◆ Не задействайте електроинструмента, докато го носите отстрана до вас. При случаен контакт с въртящия се аксесоар, вашата дреха може да бъде захваната и така да придърпа аксесоара към вашето тяло.
- ◆ Редовно почиствайте въздушните вентили на електроинструмента. Вентилаторът на мотора ще вкарва прах в кожата и прекомерното натрупване на метални пращинки може да причини опасности с електричеството.
- ◆ Не работете с електроинструмента в близост до запалителни материали. Тези материали могат да се подпалят от искри.
- ◆ Не използвайте аксесоари, които изискват течни охладители. Използването на вода или

други течни охладители може да доведе до токов удар.

Забележка: Това предупреждение не се отнася за електрически инструменти, специално предназначени за използване с течна система.

Откат и свързани с това предупреждения

Откатът е внезапна реакция на защитано или извито въртящо се колело, опорна подложка, четка или друг аксесоар. Защипването или извиването водят до бързо блокиране на въртящия се аксесоар, който от своя страна причинява неконтролируемият електроинструмент да бъде насочен в посока, обратна на въртенето на аксесоара до точка на огъване.

Например, ако едно абразивно колело се извие или защити от обработвания детайл, ръбът на колелото, който влиза в точката на защитване може да задълбае в повърхността на материала и да причини изхвърчането или откат на колелото. Колелото може да отскочи към оператора или в обратна посока от него, в зависимост от посоката на движение на колелото в точката на защитване. Абразивните колела може, също така, да се счупят при тези обстоятелства.

Отката може да е резултат и от неправилната употреба на електроинструмента и/или от неправилни процедури или условия на работа и може да се избегне, като се вземат подходящи предпазни мерки, както е дадено по-долу.

- ◆ Дръжте здраво електроинструмента и позицията на тялото и ръката ви трябва да ви позволяват да сте стабилни за силата на отката. Винаги използвайте допълнителна дръжка, ако ви е предоставена, за максимален контрол върху реакцията при откат или въртене по време на стартирането. Операторът трябва да контролира реакциите на въртящия момент или силите на отката, ако са взети подходящи предпазни мерки.
- ◆ Никога не поставяйте ръката си близо до въртящия се аксесоар. Аксесоарът може да се върне върху ръката ви.
- ◆ Не стойте на място, където инструмента може да се премести при откат. Откатът ще отхвърли инструмента в противоположна на движението на колелетата посока в точката на шлифоване.
- ◆ Работете с повишено внимание, когато работите върху ъгли, остри краища и т.н. Избягвайте отскачане и притриване на аксесоара. Ъглите, острите ръбове и подскачането могат много вероятно да получат прекалено притриване с въртящия се аксесоар и това да доведе до загуба на контрол или до откат.
- ◆ Не прикрепявайте острие за дърворезба на верижен трион или назъбено острие на трион. Такива остриета могат да създадат чести откати и загуба на контрол.

Специфични предупреждения относно безопасността при шлифване и абразивно отрязване

- ♦ Използвайте само такива колела, които са препоръчани за вашия инструмент и специфичните предпазители, предназначени за избраното колело. Колела, които не са съвместими със съответния електроинструмент, не могат да бъдат адекватно предпазвани и не са безопасни.
- ♦ Предпазителят трябва да е закрепен здраво към електроинструмента и поставен за максимална безопасност, за да може колкото се може по-малка част от колелото да бъде изложена към оператора. Предпазителят помага със защитата на оператора от счупени части от колелото, както и от инцидент, свързан с докосване на колелото.
- ♦ Колелата трябва да се използват само за препоръчителните приложения. Например: не шлифвайте със страничната част на колело за отрязване. Колелата за абразивно рязане са предназначени за периферно шлифване, при оказването на странична сила върху тези колела, може да ги разклати.
- ♦ Винаги използвайте неповредени фланци за колела, които са правилен размер и форма за вашето избрано колело. Подходящите фланци за колелото го поддържат, с което се намалява възможността от счупване на колелото. Фланците на колелата за отрязване може да се различават от тези за шлифовъчното колело.
- ♦ Не използвайте износени колела от по-големи електроинструменти. Колело, което е предназначено за по-големи електроинструменти не е подходящо за по-високата скорост на по-малките инструменти и може да се пръсне.

Допълнителни предупреждения относно безопасността, специфична при абразивно отрязване

- ♦ Не „задръствайте“ колелото за рязане или не прилагайте прекомерно налягане. Не се опитвайте да правите прекомерно дълбок разрез. Прекаленото напрежение на колелото увеличава натоварването и чувствителността към усукване или огъване на колелото при рязане, както и възможността за откат или счупване на колелото.
- ♦ Не поставяйте тялото си в положение на една линия с и зад въртящото се колело. Когато колелото при работа се отдалечава от тялото ви, евентуален откат може да предизвика насочване на въртящото се колело и на електроинструмента директно към вас.
- ♦ Когато колелото се огъва или когато рязането се прекъсва по някаква причина, изключете електроинструмента и го дръ-

жете неподвижно до пълното спиране на колелото. Никога не се опитвайте да свалите режещото колело от разреза, докато е в движение, иначе може да се появи откат. Прочетете и вземете мерки, за да елиминирате причината за огъване на колелото.

- ♦ Не рестартирайте рязането в самият детайл за рязане. Оставете колелото да достигне пълни обороти и внимателно го въведете в разреза. Колелото може да се огъне, да се приближи или да направи откат, ако електроинструмента се рестартира в детайла за рязане.
- ♦ Чрез опорни панели или прекалено големи детайли за обработка може да се минимизира риска от защипване на колелото или от откат. Големите детайли имат склонност да се огъват под собствената си тежест. Опорите трябва да бъдат поставени под детайла в близост до линията на рязане и в близост до ръба на детайла от двете страни на колелото.
- ♦ Бъдете особено внимателни, когато правите „джобен разрез“ в съществуващите стени или други слепи зони. Издаденото колело може да реже газови или водни тръби, електрически кабели или предмети, което може да доведе до откат.

Предупреждения за безопасност специално при заглаждане

- ♦ Не използвайте прекомерно голяма диск шкурка. Следвайте препоръките на производителя, когато избирате шкурка. По-голяма шкурка, простираща се извън подложката за заглаждане, представлява опасност от разкъсване и може да доведе до претриване, разкъсване на диска или откат.

Предупреждения за безопасност специално при полиране

- ♦ Не допускайте никаква свободно стояща част от полиращият диск или неговите прикачени нишки да се въртят свободно. Скрийте или подрежете всички свободно висящи нишки от приложението. Свободно стоящите и въртящите се прикрепени нишки могат да ви оплетат пръстите или да счупят обработвания детайл.

Предупреждения за безопасност специално при обработване с телена четка

- ♦ Имайте предвид, че телената четка остава без телчета по време на рутинна работа. Не прилагайте извънредно напрежение на жиците, като прилагате извънреден товар на четката. Телените четки могат лесно да преминават през лека текстилна материя и/или кожа.
- ♦ Ако употребата на предпазители се препоръчва за телената четка, не допускайте досег с теленото колело или четка с пред-

пазител. Теленото колело или четка може да се увеличават на диаметър поради работна натовареност и центрофужните сили.

Безопасност на другите

- ♦ Този уред не е предназначен за употреба от хора (включително деца) с намалени физически, сензорни или умствени възможности, или с липса на знания, освен ако не са под наблюдение или не са били инструктирани относно употребата на устройството от човек, отговорен за тяхната безопасност.
- ♦ Децата трябва да се наблюдават постоянно, за да не си играят с уреда.

Допълнителни рискове.

Допълнителни рискове има, когато използвате инструмент, който не е включен в предупрежденията за безопасност. Тези рискове могат да бъдат причинени от неправилна употреба, продължителна употреба и др.

Дори и с прилагането на съответните разпоредби за безопасност и използването на предпазни средства, съществуват допълнителни рискове, които не могат да бъдат избегнати. Те включват:

- ♦ Наранявания, причинени от докосване до въртящи се/движещи се части.
- ♦ Наранявания, причинени от смяна на части, остриета или аксесоари.
- ♦ Наранявания, причинени от продължителна употреба на инструмента. Когато използвате някой инструмент за по-продължително време, трябва да правите редовни паузи.
- ♦ Увреждане на слуха.
- ♦ Опасности за здравето, причинявани от вдишване на отделен при използването на вашия инструмент прах (например - при работа с дървесина, особено дъб, бук и ПДЧ.)

Вибрация

Стойностите на декларираното ниво на излъчвани вибрации, които са обявени в техническите данни и в декларацията за съответствие, са измерени в съответствие със стандартен метод за тестване, предоставен от EN 60745 и може да се използва за сравнение на един инструмент с друг. Декларираните стойности на излъчваните вибрации могат, също така, да бъдат използвани при предварителната оценка за излагането.

Предупреждение! Стойностите на излъчваните вибрации по време на активна употреба на електроинструмента могат да бъдат различни от декларираната стойност, в зависимост от начина на използване на инструмента. Нивото на вибрации може да се увеличи над обявените стойности.

При оценяване на вибрациите на излагане за определена на мерките за безопасност, изисквани от 2002/44/ЕО за защита на лица, които редовно използват електрически инструменти като наемни

работници, трябва да се направи оценка на излагането на вибрации, действителните условия на употреба и начина, по който се използва инструмента, включително като се вземат предвид всички части на работния цикъл, като например време, когато инструмента е изключен и когато се работи на празен ход, в допълнение към времето за действие.

Етикети по инструментите

На инструмента са показани следните пиктограми:



Предупреждение! За да намали риска от нараняване, потребителят трябва да прочете ръководството с инструкции.



Носете защитни очила или маска, когато използвате инструмента.



Носете защита за слуха, когато работите с този инструмент.

Електрическа безопасност



Този инструмент е двойно изолиран, следователно не му трябва заземителен кабел. Винаги проверявайте дали захранващият кабел е в съответствие с напрежението на табелката.

- ♦ Ако захранващият кабел е повреден, трябва да се смени от производителя или от оторизиран сервизен център на Black & Decker, за да се предотврати злополука.

Спадове в напрежението

Пусковите токове причиняват краткотрайни спадове в напрежението. При неблагоприятни условия на захранване, може да бъде засегнато и друго оборудване.

Ако импеданса на електрозахранването е по-нисък от 0,107 Ω, малко вероятно е да възникнат неизправности.

Характеристики

Вашият инструмент има всички или някои от следните характеристики.

1. Превключвател on/off (вкл./изкл.)
2. Заклучващ бутон
3. Странична дръжка
4. Заклучване на шпиндела
5. Предпазител

Монтаж

Предупреждение! Преди монтаж се уверете, че инструментът е изключен и от електрическата мрежа.

Слагане и сваляне на предпазителя (фиг. А)

Инструментът е снабден с предпазител, предназначен само за шлайфане. Ако устройството е предназначено за извършване на отрязвания,

трябва да се монтира специфичен за тази операция предпазител. Подходящ предпазител за операции при извършване на отрязвания с номер 1004484-02 е на разположение и може да се вземе от сервизните центрове на Black & Decker.

Монтаж

- ◆ Поставете инструмента на масата с шпиндела (6) нагоре.
- ◆ Освободете заключването (7) и дръжте предпазителя (5) над инструмента, както е показано.
- ◆ Изравнете езичетата (8) с прорезите (9).
- ◆ Натиснете надолу предпазителя и го завъртете в посока, обратна на часовниковата стрелка до желаната позиция.
- ◆ Затегнете закрепващия ключ (7) на предпазителя здраво към инструмента.
- ◆ Ако е необходимо, затегнете винта (10) за да увеличите силата на затягане.

Сваляне

- ◆ Освободете закрепващият ключ (7).
- ◆ Завъртете предпазителя в посока на часовниковата стрелка за да изравните езичетата (8) с прорезите (9).
- ◆ Свалете предпазителя от инструмента.

Предупреждение! Никога не използвайте инструмента без предпазителя.

Поставяне на страничната дръжка

- ◆ Завинтете страничната дръжка (3) в една от монтажните дупки на инструмента.

Предупреждение! Винаги използвайте страничната дръжка.

Монтиране и сваляне на шлифовъчните или режещи дискове (фиг. В - D)

Винаги използвайте правилният тип диск за своето приложение. Винаги използвайте дискове с правилният диаметър и размер на дупката (виж технически данни).

Монтаж

- ◆ Монтирайте предпазителя, както е описано по-горе.
- ◆ Поставете вътрешният фланец (11) на шпиндела (6) както е показано (фиг. В). Уверете се, че фланеца е поставен правилно на плоските страни на шпиндела.
- ◆ Поставете диска (12) на шпиндела (6) както е показано на (фиг. В). Ако дискът има повдигнат център (13), уверете се, че повдигнатият център е насочен към вътрешният фланец.
- ◆ Уверете се, че дискът се поставя правилно на вътрешната страна на фланеца.
- ◆ Поставете външният фланец (14) на шпиндела. При монтиране на шлифовъчен диск, повдигнатият център на външния фланец трябва да е обърнат към диска (А във фиг. С). Когато монтирате режещ диск, повдигнатият център на външният фланец трябва да е насочен далече от диска (В във фиг. С).

- ◆ Дръжте заключването на шпиндела (3) натиснато и затегнете външният фланец, като използвате двуполусният ключ (15) (фиг. D).

Сваляне

- ◆ Дръжте заключването на шпиндела (4) натиснато и разхлабете външният фланец (14) като използвате двуполусният ключ (15) (фиг. D).
- ◆ Свалете външния фланец (14) и диска (12).

Монтаж и сваляне на шлифовъчните дискове (фиг. D и E)

За шлайфане се изисква поддържаща подложка. Поддържащата подложка е на разположение от вашият дистрибутор на Black & Decker като аксесоар.

Монтаж

- ◆ Поставете вътрешният фланец (11) на шпиндела (5) както е показано (фиг. E). Уверете се, че фланеца е правилно поставен на плоската страна на шпиндела.
- ◆ Поставете поддържащата подложка (16) на шпиндела.
- ◆ Поставете шлифовъчния диск (17) на поддържащата подложка.
- ◆ Поставете външният фланец (14) на шпиндела с подвигнатия център, насочен далече от диска.
- ◆ Дръжте ключалката на шпиндела (3) натисната и затегнете външният фланец, като използвате двуполусният ключ (15) (фиг. D). Уверете се, че външният фланец е монтиран правилно и че дискът е здраво закрепен.

Сваляне

- ◆ Дръжте ключалката на шпиндела (4) натисната и разхлабете външният фланец (14) като използвате двуполусният ключ (15) (фиг. D).
- ◆ Свалете външният фланец (14), полиращият диск (17) и поддържащата подложка (16).

Употреба

Предупреждение! Оставете инструмента да работи със собствената си скорост. Не претоварвайте.

- ◆ Внимателно насочвайте кабела, за да избегнете инцидентното му прерязване.
- ◆ Подгответе се за хвърчащи искри, когато диска за шлифоване или рязане докосне обработвания детайл.
- ◆ Винаги поставяйте инструмента по такъв начин, че предпазителя да предоставя оптимална защита от диска за шлифоване или рязане.

Включване и изключване

- ◆ За да включите инструмента, натиснете заключващия бутон (2) и след това натиснете превключвателя за вкл./изкл. (1).
- ◆ Отпуснете превключвателя за включване/изключване (1), за да спрете инструмента.

Предупреждение! Не изключвайте инструмента, докато работи при натовареност.

Съвети за оптимална употреба

- ◆ Дръжте здраво инструмента с едната ръка на страничната дръжка и с другата на основната дръжка.
- ◆ Когато шлайфате, винаги поддържайте ъгъл от приблизително 15° между диска и повърхността на обработваният детайл.

Поддръжка

Вашият инструмент на Black & Decker е създаден за продължителна и дългосрочна работа с минимална поддръжка. Продължителната и задоволителна работа зависи от правилната грижа за инструмента и от редовното почистване.

Предупреждение! Преди извършването на каквато и да е поддръжка на жичен или безжичен електроинструмент:

- ◆ Изключете уреда/инструмента от захранващата мрежа.
- ◆ Или изключете и свалете батерията от уреда/инструмента, ако уреда/инструмента има отделен пакет с батерии.
- ◆ Или изтощете батериите докрай, ако са интегрални и след това изключете.
- ◆ Изключете зарядното устройство от електрическата мрежа преди да го почистите. Вашето зарядно не изисква никаква поддръжка, освен редовно почистване.
- ◆ Редовно почиствайте вентилационните отвори на вашия уред/инструмент/зарядно устройство, като използвате мека четка или сухо парче плат.
- ◆ Редовно почиствайте корпуса на двигателя с помощта на чиста мокра кърпа. Не използвайте абразивен препарат или такъв на разтворителна основа.
- ◆ Редовно отваряйте патронника и го изпудвайте от прах, насъбрал се от вътрешната страна (когато е монтиран).

Замяна на щепсела (само Великобритания и Ирландия)

Ако трябва да се сложи нов щепсел:

- ◆ Изхвърлете безопасно стария щепсел.
- ◆ Свържете кафявата жица към живия терминал в новия щепсел.
- ◆ Свържете синята жица към неутралния терминал.

Предупреждение! Не трябва да се прави свързване към заземения терминал. Следвайте инструкциите за монтаж, които се предоставят с доброкачествените щепсели. Препоръчителен предпазител: 13 А.

Защита на околната среда



Разделно събиране. Продуктът не трябва да се изхвърля с обикновените битови отпадъци.

Ако някога решите, че вашият Black & Decker продукт има нужда от замяна, или ако вече не ви е необходим, не го изхвърляйте с битовите отпадъци. Занесете този продукт в съответния пункт.



Разделното събиране на използваните продукти и опаковки позволява рециклирането на материалите и нановото им използване. Повторното използване на рециклираните материали помага за предпазване на околната среда от замърсяване и намалява необходимостта от сурови суровини.

Местните разпоредби може да предоставят отделно събиране на електрически продукти от вашия дом, в пунктове за събиране или до търговския обект, където е закупен новия продукт.

Black & Decker предоставя възможност за събиране и рециклиране на продуктите на Black & Decker, след като вече не могат да бъдат в експлоатация. За да се възползвате от тази услуга, моля, върнете вашия продукт на всеки авторизиран агент за сервиз, който ще го приеме от наше име.

Можете да проверите местонахождението на вашият най-близък авторизиран сервиз, като се свържете с местния офис на Black & Decker на адреса, посочен в това ръководство. Отделно от това, на нашия уеб сайт можете да намерите пълен списък на агентите на Black & Decker, както и информация за нашата следпродажбена поддръжка и контакти, които са на разположение на www.2helpU.com.

Технически данни

	KG2205 (Тип 1)
Входящо напрежение	Vac 230
Входяща мощност	W 2200
Номинални обороти	мин ⁻¹ 6500
Вътрешен отвор на диска	мм 22
Максимална плътност на диска	
шлифовъчни дискове	мм 6
дискове за рязане	мм 3,5
Размер на шпиндела	M14
Тегло	кг 5,1

L_{ра} (звуково налягане) 98,5 dB(A), Колебание (К) 3 dB(A),

L_{уд} (акустична мощност) 109,5 dB(A), Колебание (К) 3 dB(A)

**Общи стойности на вибрациите (триаксална векторна сума)
според EN 60745:**

Повърхностно полиране ($a_{h,SS}$) 7,8 m/c^2 , колебание (K) 1,5 m/c^2 ,
Полиране ($a_{h,p}$) 13,4 m/c^2 , колебание (K) 1,5 m/c^2 , Шлифоване
с диск ($a_{h,DS}$) 4,5 m/c^2 , колебание (K) 1,5 m/c^2 , Обработване с теле-
на четка ($a_{h,c}$) 6,1 m/c^2 , колебание (K) 1,5 m/c^2 , Рязане ($a_{h,r}$) 5,2 m/c^2 ,
колебание (K) 1,5 m/c^2

**Декларация за съответствие
с изискванията на ЕС**

МАШИННА ДИРЕКТИВА



KG2205

Black & Decker дакарларира, че тези продукти, опи-
сани под „технически данни“ са в съответствие с:
2006/42/EC, EN 60745-1, EN 60745-2-3.

Тези продукти, също така, са съобразени с Ди-
ректива 2004/108/EC и 2011/65/EU. За повече ин-
формация, моля, свържете с Black & Decker на
следния адрес или се обърнете към задната страна
на ръководството.

Долуподписаният е отговорен за компилацията
на техническия файл и прави тази декларация от
името на Black & Decker.

Кевин Хюит
Vice-President
Global Engineering
Black & Decker Europe,
210 Bath Road, Slough,
Berkshire, SL1 3YD,
Великобритания
03/08/2012

Гаранция

Black & Decker е сигурна в качеството на своите
продукти и предлага изключителна гаранция. Тази
гаранция е само допълнение към вашите законови
права, а не ги определя. Гаранцията е валидна на
територията на страните членки на ЕС и на евро-
пейската свободна търговска зона.

Ако продукта на Black & Decker покаже дефект
поради лоши материали, недобра изработка или
несъответствие, до 24 от датата на закупуване,
Black & Decker гарантират за замяна на дефектните
части, поправка на продуктите, които са предмет
на износване или замяна на продуктите, за да се
гарантира минимално неудобство за клиента:

- ◆ Продуктът е използван за работа, професио-
нално или за отдаване под наем;
- ◆ Изделието е подложено на неправилна упо-
треба или небрежност;
- ◆ Изделието е понесло повреда от чужди пред-
мети, вещества или злополуки;

- ◆ Направен е опит за поправка от хора, които не
са авторизирани агенти или сервизен персо-
нал на Black & Decker.

За да се възползвате от своята гаранция,
вие трябва да имате доказателство за
покупката, която да представите на търговеца
или сервизния агент. Можете да проверите
местонахождението на вашият най-близък
авторизиран сервиз, като се свържете с местния
офис на Black & Decker на адреса, посочен
в това ръководство. Отделно от това, на
нашия уеб сайт можете да намерите пълен
списък на агентите на Black & Decker, както
и информация за нашата следпродажбена
поддръжка и контакти, които са на разположение
на www.2helpU.com.

Моля, посетете нашият уебсайт
www.blackanddecker.co.uk, за да регистрирате
новият си продукт на Black & Decker и да
получавате новини за нови продукти
и специални оферти. Повече информация за
марката Black & Decker и нашите продукти е на
разположение на www.blackanddecker.co.uk.

Stanley Black & Decker
Phoenicia Business Center
Strada Turturelelor, nr 11A, Etaj 6, Modul 15,
Sector 3 Bucuresti
Telefon: +4021.320.61.04/05

