

Upozornenie !
Určené pre domácich
majstrov.

511117- 11 SK

Preložené z pôvodného návodu

www.blackanddecker.eu

KD1010 K

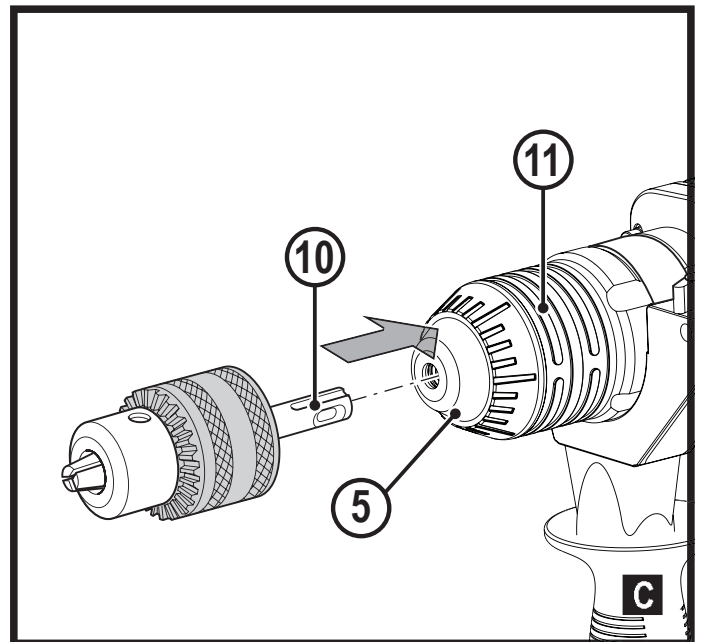
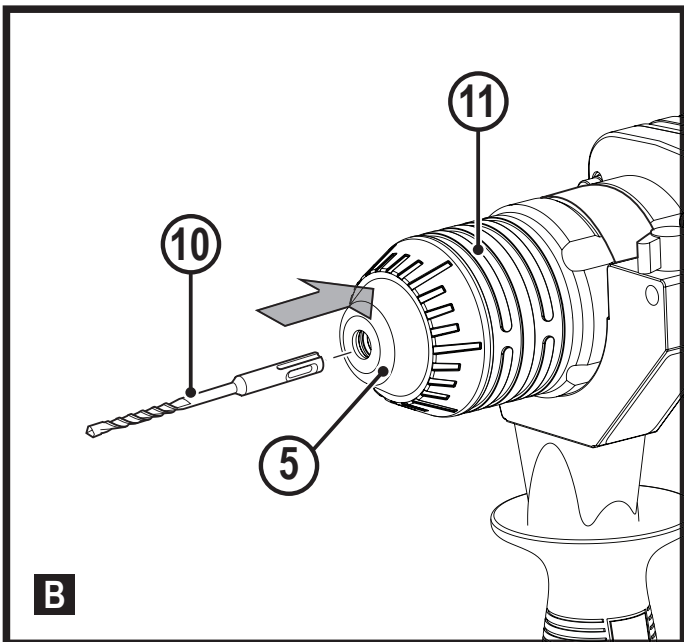
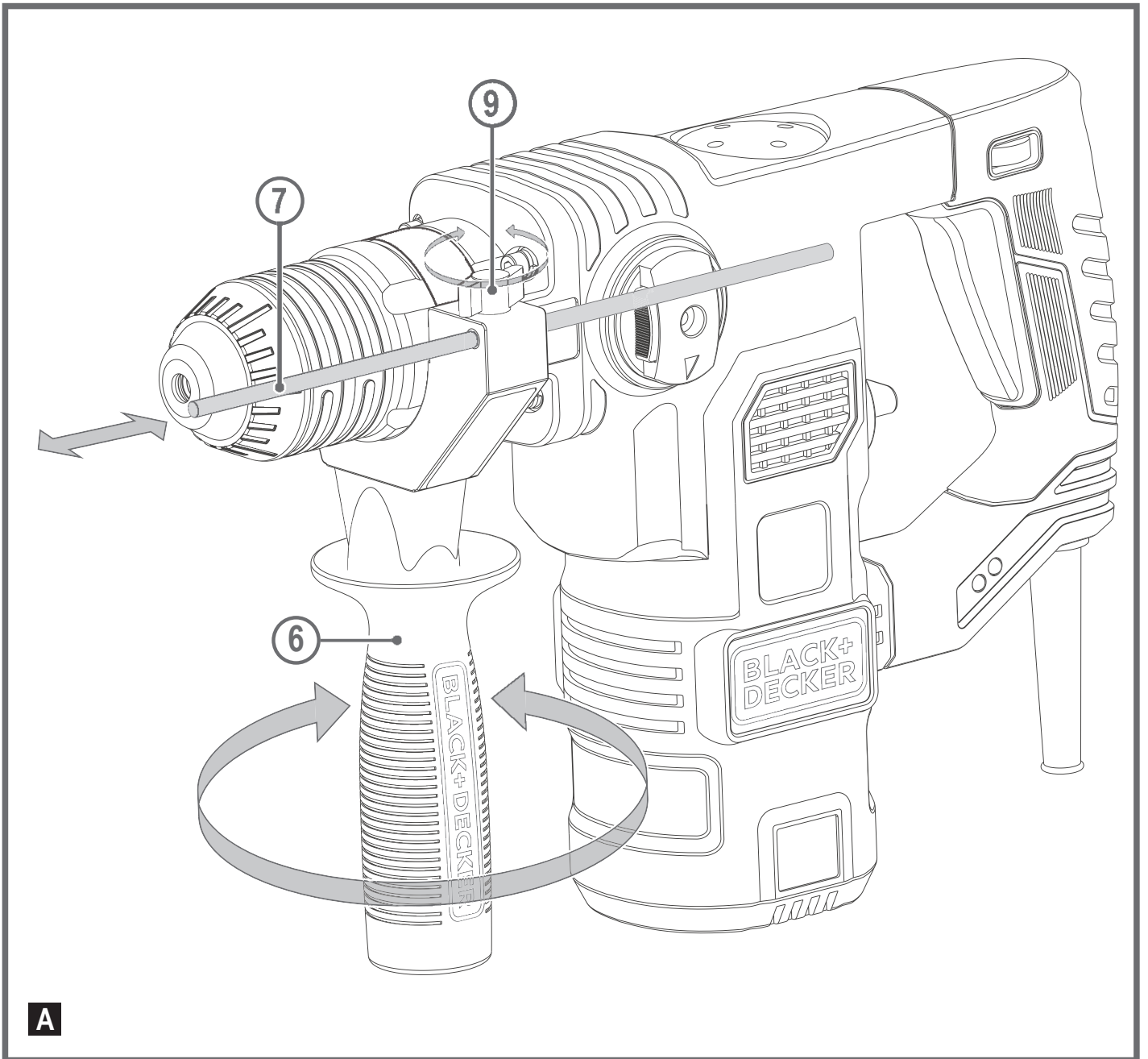

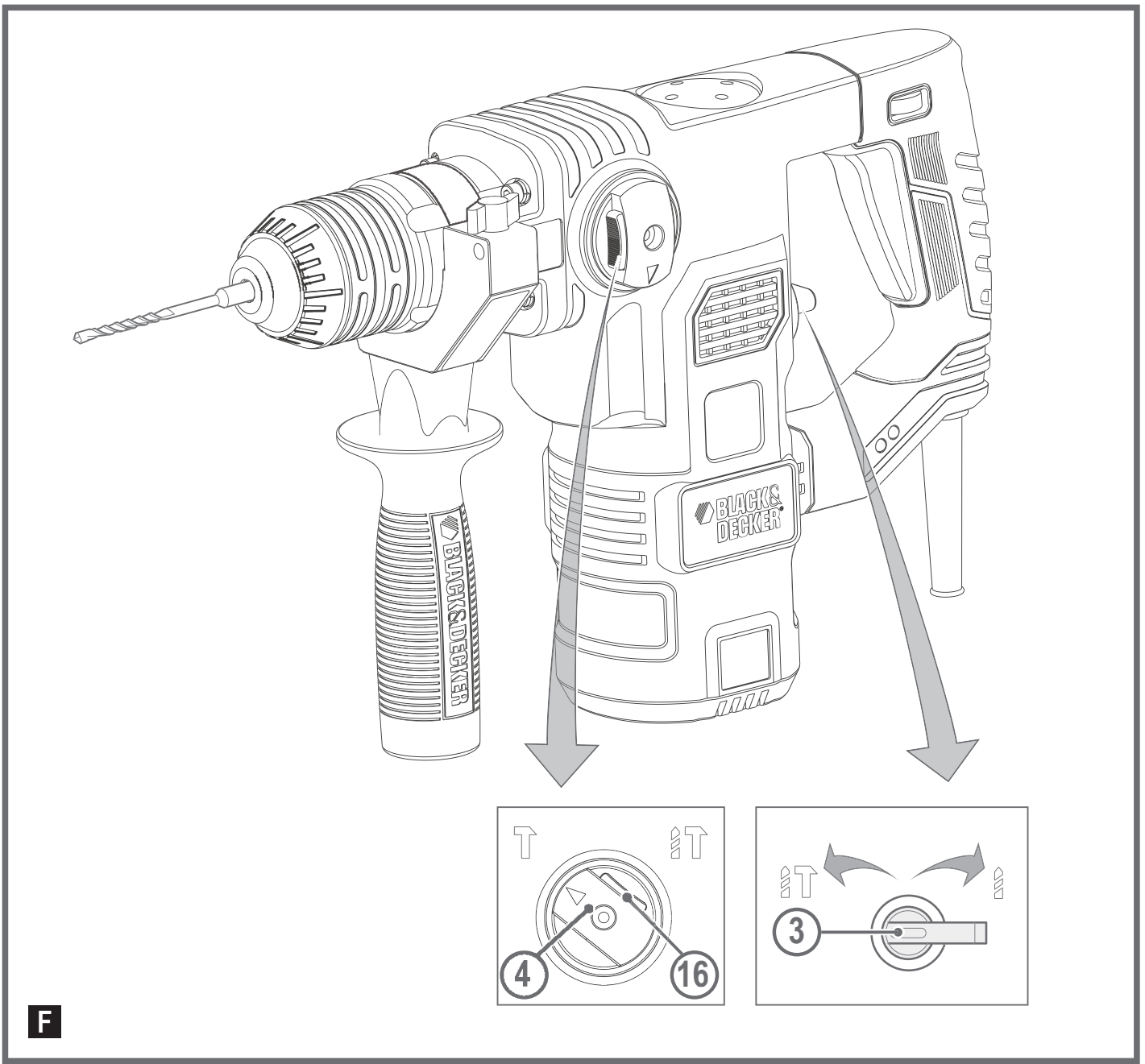
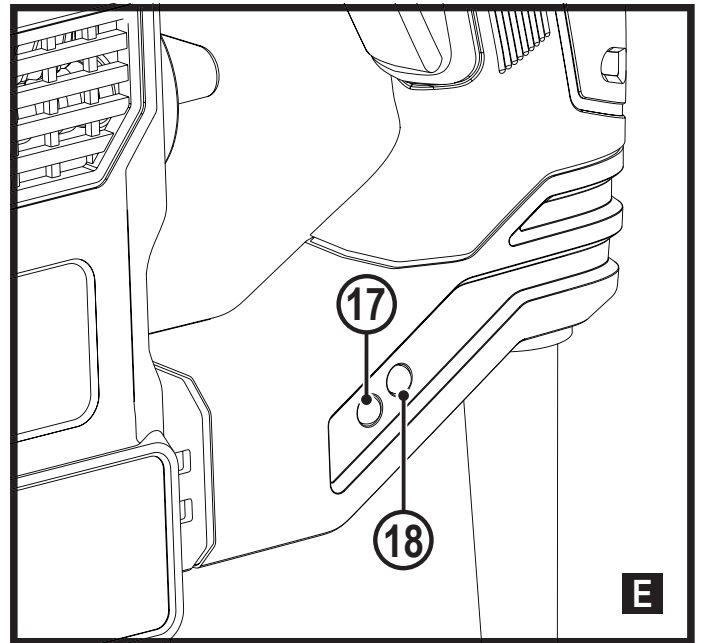
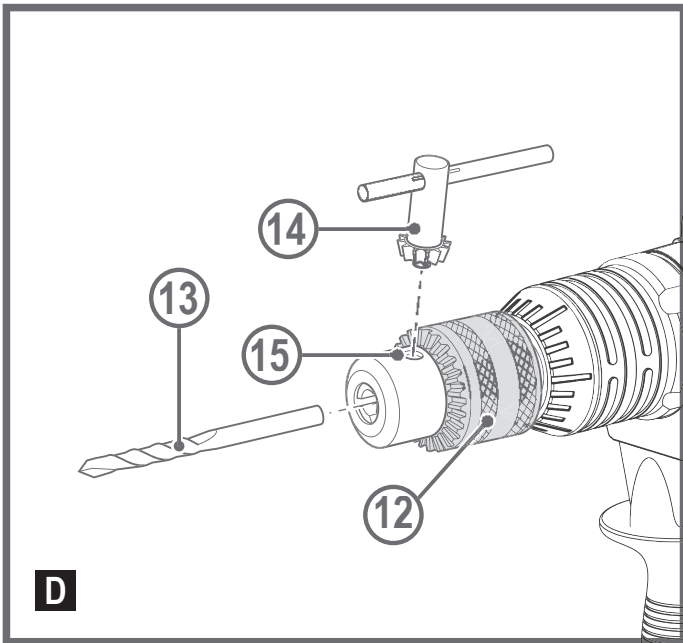

Zamýšľané použitie

Príklepová vŕtačka BLACK+DECKER KD1010 K je určená na vŕtanie do dreva, kovu, plastov a muriva, ako aj na skrutkovanie a ľahké sekacie. Toto náradie je určené iba na spotrebiteľské použitie.

Bezpečnostné pokyny

Všeobecné bezpečnostné varovania týkajúce sa elektrického náradia



Varovanie! Prečítajte si všetky bezpečnostné varovania a pokyny. Nedodržanie nižšie uvedených varovaní a pokynov môže viesť k úrazu elektrickým prúdom, požiaru a/alebo vážnemu zraneniu.

Všetky varovania a pokyny si uschovajte na použitie v budúcnosti.

Výraz „elektrické náradie“ vo varovaniach znamená elektrické náradie napájané z elektrickej siete (káblové) alebo elektrické náradie napájané z batérie (akumulátorové).

1. Bezpečnosť na pracovisku

- Udržujte pracovisko čisté a dobre osvetlené.**
Preplnené alebo tmavé priestory si koledujú o nehody.
- Elektrické náradie nepoužívajte vo výbušnom ovzduší, ako napr. v prítomnosti horľavých kvapalín, plynov alebo prachu.** Elektrické náradie môže vytvárať iskry, ktoré môžu vznietiť prach alebo výpary.
- Pri používaní elektrického náradia udržujte deti a okolostojace osoby v dostatočnej vzdialenosti.**
Nepozornosť môže spôsobiť stratu kontroly.

2. Elektrická bezpečnosť

- Zástrčky elektrického náradia musia zodpovedať zásuvke. Zástrčku nikdy žiadnym spôsobom neupravujte.** S uzemneným elektrickým náradím nepoužívajte žiadne zásuvkové adaptéry. Nemodifikované zástrčky a zodpovedajúce zásuvky znižujú riziko úrazu elektrickým prúdom.
- Zabráňte kontaktu tela s uzemnenými povrchmi, ako sú napríklad potrubia, radiátory, sporáky a chladničky.** Ak je vaše telo uzemnené, existuje vyššie riziko úrazu elektrickým prúdom.
- Elektrické náradie nevystavujte dažďu ani vlhkým podmienkam.**
Vniknutie vody do elektrického náradia zvýši riziko úrazu elektrickým prúdom.
- Nepoškodzujte kábel. Nikdy nepoužívajte kábel na prenášanie, ťahanie alebo odpájanie elektrického náradia. Kábel udržujte mimo dosahu tepla, oleja, ostrých hrán alebo pohyblivých častí.** Poškodené alebo

zapletené káble zvyšujú riziko úrazu elektrickým prúdom.

- Pri používaní elektrického náradia v exteriéri používajte predlžovací kábel vhodný na vonkajšie použitie.** Použitie kábla vhodného na vonkajšie použitie znižuje riziko úrazu elektrickým prúdom.
- Ak nie je možné zabrániť používaniu elektrického náradia vo vlhkom prostredí, použite zdroj chránený prúdovým chráničom (RCD).**
Použitie RCD znižuje riziko úrazu elektrickým prúdom.

3. Osobná bezpečnosť

- Buďte ostražitý(-á), sledujte, čo robíte a pri používaní elektrického náradia sa riadte zdravým rozumom. Elektrické náradie nepoužívajte, keď ste unavený(-á), prípadne pod vplyvom drog, alkoholu alebo liekov.** Aj krátky okamih nepozornosti pri používaní elektrického náradia môže spôsobiť vážne ublíženie na zdraví.
- Používajte prostriedky osobnej ochrany. Vždy majte nasadenú ochranu zraku.** Ochranné prostriedky, ako napríklad protiprachová maska, protišmyková bezpečnostná obuv, prilba alebo ochrana sluchu, ktoré sa použijú vo vhodných podmienkach, znížia počet osobných zranení.
- Zabráňte neúmyselnému spusteniu. Pred pripojením k zdroju napájania a/alebo akumulátoru, zdvihnutím alebo prenášaním náradia sa uistite, že je spínač vo vypnutej polohe.**
Prenášanie elektrického náradia s prstom na spínači alebo nabitého elektrického náradia so spínačom v polohe Zap. spôsobuje nehody.
- Pred zapnutím elektrického náradia odstráňte všetky nastavovacie kľúče.** Kľúč pripnutý k otočnej časti elektrického náradia môže spôsobiť osobné zranenie.
- Nenačahujte sa. Vždy udržiavajte správny postoj a rovnováhu.** To umožňuje lepšiu kontrolu elektrického náradia v neočakávaných situáciách.
- Vhodne sa oblečte. Nenoste voľný odev alebo šperky. Vlasy, oblečenie a rukavice udržiavajte mimo pohyblivých častí.** Voľné oblečenie, šperky alebo dlhé vlasy sa môžu zachytiť do pohyblivých častí.
- Ak sú k dispozícii zariadenia na pripojenie zariadení na odsávanie a zachytávanie prachu, uistite sa, že sú pripojené a správne sa používajú.** Zachytávanie prachu môže znížiť riziká súvisiace s prachom.

4. Používanie a starostlivosť o elektrické náradie

- Elektrické náradie nepreťažujte. Používajte správne elektrické náradie pre danú prácu.** Správne elektrické náradie lepšie a bezpečnejšie zvládne danú úlohu rýchlosťou, na ktorú bolo navrhnuté.
- Nepoužívajte elektrické náradie, ak sa nedá zapnúť a vypnúť pomocou spínača.** Akékoľvek elektrické

náradie, ktoré sa nedá ovládať spínačom, je nebezpečné a musí sa dať do opravy.

- c. **Pred vykonaním akýchkoľvek úprav, výmeny príslušenstva alebo uložením elektrického náradia odpojte zástrčku z napájacieho zdroja a/alebo akumulátor z elektrického náradia.** Takéto preventívne bezpečnostné opatrenia znižujú riziko náhodného spustenia náradia.
- d. **Nepoužívané elektrické náradie skladujte mimo dosahu detí a nedovoľte osobám bez skúseností s používaním elektrického náradia alebo znalosti pokynov prevádzkovať elektrické náradie.** Elektrické náradie je v rukách nevyškolených osôb nebezpečné.
- e. **Vykonávajte údržbu elektrického náradia.** Skontrolujte, či pohyblivé časti nie sú nesprávne zarovnané alebo ohnuté, či súčasti nie sú zlomené a všetky ostatné podmienky, ktoré môžu ovplyvniť prevádzku elektrického náradia. Ak je elektrické náradie poškodené, pred použitím ho nechajte opraviť. Nedostatočne udržiavané elektrické náradie spôsobuje mnoho nehôd.
- f. **Rezné nástroje udržiavajte ostré a čisté.** Správne udržiavané rezné nástroje s ostrými hranami sa menej pravdepodobne zablokujú a jednoduchšie sa ovládajú.
- g. **Elektrické náradie, príslušenstvo a hroty náradia atď. používajte v súlade s týmito pokynmi. Vezmite do úvahy pracovné podmienky a prácu, ktorá sa má vykonať.** Použitie elektrického náradia na iné ako zamýšľané činnosti môže viesť k nebezpečnej situácii.

5. Oprava

- a. **Opravy elektrického náradia zverte kvalifikovanej osobe, s použitím iba originálnych náhradných dielov.** Tým sa zabezpečí zachovanie bezpečnosti elektrického náradia.

Ďalšie bezpečnostné varovania týkajúce sa elektrického náradia



Varovanie! Dodatočné bezpečnostné varovania pre vrtáčky a príklepové vrtáčky.

- ♦ **Pri práci s príklepovými vrtáčkami používajte ochranu sluchu.** Vystavenie sa hluku môže spôsobiť stratu sluchu.
- ♦ **Používajte pomocné rukoväte dodané s náradím.** Strata kontroly môže spôsobiť zranenie osôb.
- ♦ **Pri vykonávaní činností, pri ktorých by sa rezné príslušenstvo mohlo dotýkať skrytých káblov, držte elektrické náradie za izolované uchopovacie povrchy.** Rezné príslušenstvo, ktoré sa dotýka častí vodiča „pod prúdom“, môže vystaviť kovové časti elektrického náradia prúdu a môže spôsobiť úraz elektrickým prúdom.
- ♦ **Nikdy nepoužívajte príslušenstvo na sekanie v rotač-**

nom režime. Príslušenstvo sa namotá na materiál a otočí vrtáčkou.

- ♦ **Na zaistenie a podopretie obrobku na stabilnej platforme použite svorky alebo iný praktický spôsob.** Držanie obrobku rukou alebo proti vášmu telu ho robí nestabilným a môže viesť k strate kontroly.
- ♦ **Pred vrtaním do stien, podláh alebo stropov skontrolujte umiestnenie vodičov a potrubí.**
- ♦ **Nedotýkajte sa hrotu vrtáka ihneď po vrtaní, pretože môže byť horúci.**
- ♦ **Toto náradie nie je určené na používanie osobami (vrátane detí) so zníženými fyzickými, zmyslovými alebo duševnými schopnosťami, alebo s nedostatkom skúseností a znalostí, pokiaľ tieto osoby nepracujú pod dohľadom, alebo pokiaľ im neboli poskytnuté pokyny týkajúce sa používania osobou zodpovednou za ich bezpečnosť.** Deti by mali byť pod dozorom, aby sa zabezpečilo, že sa s prístrojom nebudú hrať.
- ♦ **Zamýšľané použitie je opísané v tomto návode.** Použitie ľubovoľného príslušenstva, prídavného zariadenia alebo vykonávanie akejkoľvek činnosti s týmto prístrojom, ktoré nie sú odporúčané v tejto používateľskej príručke, môže predstavovať riziko zranenia a/alebo poškodenia majetku.
- ♦ **Vždy, keď sa pri práci môže vyskytnúť prach alebo odletujúce častice, používajte tvárovú alebo protiprachovú masku.**

Bezpečnosť ostatných osôb

- ♦ Toto zariadenie nie je určené na používanie osobami (vrátane detí) so zníženými fyzickými, zmyslovými alebo duševnými schopnosťami, alebo s nedostatkom skúseností a znalostí, pokiaľ tieto osoby nepracujú pod dohľadom, alebo pokiaľ im neboli poskytnuté pokyny týkajúce sa používania osobou zodpovednou za ich bezpečnosť.
- ♦ Deti by mali byť pod dozorom, aby sa zabezpečilo, že sa s prístrojom nebudú hrať.

Reziduálne riziká

Dodatočné reziduálne riziká môžu vzniknúť, keď použijete náradie, ktoré nie je zahrnuté v uvedených bezpečnostných pokynoch. Tieto riziká môžu vzniknúť v dôsledku nesprávneho používania, dlhotrvajúceho používania a podobne.

Aj pri dodržaní príslušných bezpečnostných nariadení a použití bezpečnostných zariadení nie je možné vyvarovať sa určitým reziduálnym rizikám. Tieto zahŕňajú:

- ♦ Zranenia spôsobené dotykom s akýmkoľvek rotujúcimi/pohyblivými časťami.
- ♦ Zranenia spôsobené pri výmene akýchkoľvek častí, nožov alebo príslušenstva.
- ♦ Zranenia spôsobené dlhotrvajúcim používaním náradia. Pri dlhotrvajúcom používaní ľubovoľného náradia zabezpečte pravidelné prestávky.
- ♦ Poškodenie sluchu.

- ♦ Zdravotné nebezpečenstvá spôsobené dýchaním vzniknutého prachu, keď používate náradie (príklad: práca s drevom, najmä s dubom, bukom a drevovláknitými doskami strednej hustoty (MDF)).

Vibrácie

Emisné hodnoty vibrácií uvedené v technických údajoch a vo vyhlásení o zhode boli merané v súlade so štandardnou skúšobnou metódou podľa normy EN 60745 a môžu sa použiť na porovnanie jedného náradia s druhým. Uvedená emisná hodnota vibrácií sa môže použiť aj na predbežné posúdenie vystavenia účinkom.

Varovanie! Emisná hodnota vibrácií počas skutočného používania elektrického náradia sa môže líšiť od uvedenej hodnoty v závislosti od spôsobov, ktorými sa náradie používa. Hladina vibrácií sa môže zvýšiť nad uvedenú úroveň. Pri posudzovaní vystavenia účinkom vibrácií, s cieľom určiť bezpečnostné opatrenia požadované v súlade so smernicou 2002/44/ES na ochranu osôb pravidelne používajúcich elektrické náradie v zamestnaní, by sa mal zväziť odhad vystavenia účinkom vibrácií, skutočné podmienky používania a spôsob používania náradia vrátane zohľadnenia všetkých častí prevádzkového cyklu, ako je doba spustenia náradia a navyše doby, kedy je náradie vypnuté a keď funguje na voľnobeh.

Štítky na náradí

Na náradí sa nachádza kód dátumu a nasledujúce symboly:



Varovanie! Aby sa znížilo riziko zranenia, používateľ je povinný si prečítať používateľskú príručku.



Pri práci s príklepovými vŕtačkami používajte ochranu sluchu. Vystavenie sa hluku môže spôsobiť stratu sluchu.

Elektrická bezpečnosť



Toto náradie má dvojitú izoláciu. Z tohto dôvodu nie je potrebné uzemnenie. Vždy skontrolujte, či napájací zdroj zodpovedá napätiu na typovom štítku.

- ♦ Ak je napájací kábel poškodený, musí ho vymeniť výrobca alebo autorizované servisné stredisko spoločnosti BLACK+DECKER, aby sa zabránilo nebezpečenstvu.

Funkcie

1. Spínač zap./vyp.
2. Otočný volič otáčok
3. Volič režimu vŕtania
4. Volič prevádzkového režimu

5. Držiak nástrojov
6. Bočná rukoväť
7. Hĺbková zarážka
8. Mazacie veko

Montáž

Varovanie! Pred montážou sa uistite, že je náradie vypnuté a odpojené z elektrickej zásuvky.

Nasadenie bočnej rukoväte (obr. A)

- ♦ Otáčajte rukoväť proti smeru hodinových ručičiek, až kým nebudete môcť nasunúť bočnú rukoväť (6) na prednú časť náradia.
- ♦ Otočte bočnú rukoväť do požadovanej polohy.
- ♦ Utiahnite bočnú rukoväť otáčaním rukoväte v smere hodinových ručičiek.

Montáž a nastavenie hĺbkovej zarážky (obr. A)

- ♦ Povoľte gombík (9).
- ♦ Vložte hĺbkovú zarážku (7) do upevňovacieho otvoru tak, ako to vidíte na obrázku.
- ♦ Nastavte hĺbkovú zarážku (7) do požadovanej polohy. Maximálna hĺbka vŕtania sa rovná vzdialenosti medzi hrotom vŕtáku a predným koncom hĺbkovej zarážky.
- ♦ Dotiahnite gombík (9).

Montáž príslušenstva (obr. B – D)

- ♦ Vyčistite a namažte náustok (10) príslušenstva.
- ♦ Potiahnite objímku (11) a náustok zasuňte do držiaka nástrojov (5).
- ♦ Príslušenstvo zatlačte nadol a jemne ním otáčajte, kým nezapadne do otvorov.
- ♦ Potiahnutím za príslušenstvo skontrolujte, či je správne zaistené. Funkcia príklepu si vyžaduje, aby sa príslušenstvo po zaistení v držiaku nástrojov mohlo axiálne pohybovať o niekoľko centimetrov.
- ♦ Ak chcete príslušenstvo vybrať, potiahnite objímku (11) späť a príslušenstvo vytiahnite.

Kľúčové skľučovadlo (obr. D)

- ♦ Otvorte skľučovadlo otáčaním objímky (12) proti smeru hodinových ručičiek.
- ♦ Zasuňte vŕták (13) do skľučovadla.
- ♦ Zasuňte kľúč skľučovadla (14) do každého otvoru (15) na bočnej strane skľučovadla a otáčajte v smere hodinových ručičiek, až kým nebude pevne dotiahnuté.

Použitie

Varovanie! Náradie nechajte fungovať vlastným tempom. Náradie nepreťažujte.

Varovanie! Pred vŕtaním do stien, podláh alebo stropov skontrolujte umiestnenie vodičov a potrubí.

Varovanie! Nepoužívajte sekáče, keď je náradie v režime vrtania.

Výber prevádzkového režimu (obr. F)

Tento nástroj sa dá používať v troch prevádzkových režimoch.

- ♦ Ak chcete použiť volič režimu vrtania (3), otočte ho do požadovanej polohy, ako je to označené symbolmi.
- ♦ Ak chcete použiť volič prevádzkového režimu (4), stlačte tlačidlo odistenia (16) a otočte volič do požadovanej polohy, ako je to znázornené symbolmi.

Vrtanie

- ♦ Pri vrtaní do ocele, dreva a plastov a pri skrutkovaní nastavte volič prevádzkového režimu (4) do polohy **T1** a volič režimu vrtania (3) do polohy **1**.

Vrtanie s príklepom

- ♦ Pri vrtaní s príklepom do muriva a betónu nastavte volič prevádzkového režimu (4) a volič režimu vrtania (3) do polohy **T2** a volič režimu vrtania (3) do polohy **T1**. Pri príklepovom vrtaní by nástroj nemal odskakovať a mal byť pracovať plynule. Ak je to potrebné, zvýšte otáčky.

Vrtacie kladivo

- ♦ Pri používaní vrtacieho kladiva s poistkou vretena a na ľahké sekacie a vysekávanie nastavte volič prevádzkového režimu (4) do polohy **T** a volič režimu vrtania (3) do polohy **T1**.
- ♦ Pri zmene z vrtacieho kladiva na sekacie otočte sekáč do požadovanej polohy. Ak počas zmeny režimu pocítite odpor, jemne otočte sekáč tak, aby zapadol do zámku vretena.

Zapnutie a vypnutie

- ♦ Otáčaním voliča otáčok (2) zvolte požadované otáčky.
- ♦ Ak chcete náradie zapnúť, stlačte spínač zap./vyp. (1).
- ♦ Ak chcete náradie vypnúť, uvoľnite spínač zap./vyp.

Monitor kefy (obr. E)

Vaše náradie má zabudovaný systém, ktorý monitoruje stav kefy.

- ♦ Zelený indikátor monitora kefy (17). Kefy sú v dobrom stave.
- ♦ Červený indikátor monitora kefy (18). Kefy sú opotrebované a je potrebné ich vymeniť. Vráťte náradie do autorizovaného servisného strediska značky BLACK+DECKER, aby vymenili kefy.

Príslušenstvo

Výkon vášho náradia závisí od použitého príslušenstva. Príslušenstvo BLACK+DECKER a Piranha je skonštruované tak, aby spĺňalo vysoké štandardy kvality a navrhnuté tak, aby

zvýšilo výkon vášho náradia. Použitím tohto príslušenstva získate zo svojho náradia to najlepšie.

Údržba

Váš akumulátorový/káblový prístroj/náradie značky BLACK+DECKER bol navrhnutý tak, aby fungoval dlhý čas s minimálnou údržbou. Nepretržitá uspokojivá prevádzka závisí od správnej starostlivosti o náradie a od pravidelného čistenia.

Varovanie! Pred vykonaním akejkoľvek údržby akumulátorových/káblových prístrojov:

- ♦ Vypnite a odpojte prístroj/náradie.
- ♦ Vetracie otvory prístroja/náradia/nabíjačky pravidelne čistite mäkkou kefkou alebo suchou handričkou.
- ♦ Kryt motora pravidelne čistite vlhkou handričkou. Nepoužívajte žiadne abrazívne čistiace prostriedky ani čistiace prostriedky na báze rozpúšťadiel.
- ♦ Pravidelne otvárajte skľučovadlo a poklepaním odstráňte všetok prach z vnútra (ak je namontované).

Výmena sieťovej zástrčky (iba vo Veľkej Británii a Írsku)

Ak je potrebné namontovať novú sieťovú zástrčku:

- ♦ Starú zástrčku bezpečne zlikvidujte.
- ♦ Pripojte hnedý kábel k svorke pod prúdom v novej zástrčke.
- ♦ Modrý vodič pripojte k neutrálnej svorke.

Varovanie! K uzemňovacej svorke sa nesmie nič pripojiť. Postupujte podľa montážnych pokynov dodávaných s kvalitnými zástrčkami.

Odporúčaná poistka: 5 A.

Ochrana životného prostredia



Separovaný zber. Produkty a batérie označené týmto symbolom sa nesmú likvidovať ako súčasť bežného domového odpadu.

Produkty a batérie obsahujú materiály, ktoré je možné zhodnotiť alebo recyklovať, čím sa znižuje spotreba surovín. Elektrické produkty recyklujte v súlade s miestnymi predpismi.

Ďalšie informácie sú k dispozícii na webovej lokalite www.2helpU.com

Technické údaje

| KD1010 K | | |
|---|-------------------|----------|
| Vstupné napätie | V_{AC} | 230 |
| Príkion | W | 1000 |
| Voľnobežné otáčky | Min^{-1} | 0 – 850 |
| Hodnota nárazu | Min^{-1} | 0 – 4100 |
| Nárazová energia na úder podľa postupu EPTA 05/2009 | j | 3 |
| Hmotnosť | kg | 5,4 |
| Max. kapacita vrtania | | |
| Betón | mm | 32 |
| Oceľ | mm | 13 |
| Drevo | mm | 40 |

| Hladina akustického tlaku podľa normy EN 60745: |
|--|
| Akustický tlak (L_{pA}) 93 dB(A), odchýlka (K) 3 dB(A) |
| Akustický výkon (L_{WA}) 104 dB(A), odchýlka (K) 3 dB(A) |

| Celkové hodnoty vibrácií (súčet priestorových vektorov) podľa normy EN 60745: |
|---|
| Vrtanie do betónu ($a_{h, ID}$) 14,2 m/s^2 , odchýlka (K) 1,5 m/s^2 |
| Sekanie ($a_{h, Cheq}$) 13,6 m/s^2 , odchýlka (K) 1,5 m/s^2 |

Prehlásenie o zhode ES

SMERNICA O STROJOVÝCH ZARIADENIACH



Príklepová vŕtačka KD1010 K

Spoločnosť Black & Decker vyhlasuje, že tieto produkty, opísané v časti „Technické údaje“ vyhovujú nasledujúcim normám:

EN60745-1:2009+A11:2010, EN60745-2-6:2010.

Tieto produkty sú tiež v súlade so smernicou 2014/30/EÚ, 2006/42/ES a 2011/65/EÚ.

Ďalšie informácie vám poskytne spoločnosť Black & Decker na nasledujúcej adrese (prípadne si pozrite zadnú stranu návodu).

Nižšie podpísaná osoba zodpovedá za zostavenie technickej dokumentácie a uskutočňuje toto vyhlásenie v mene spoločnosti Black & Decker.

R. Laverick
Technický riaditeľ
Black & Decker Europe, 210 Bath Road, Slough,
Berkshire, SL1 3YD
Veľká Británia
21. 3. 2018

Záruka

Spoločnosť Black & Decker je presvedčená o kvalite svojich výrobkov a ponúka spotrebiteľom záruku 24 mesiacov od dátumu kúpy. Táto záruka sa ponúka v prospech zákazníka a nijako neovplyvní jeho zákonné záručné práva. Táto záruka je platná vo všetkých členských štátoch EÚ a európskej zóny voľného obchodu EFTA.

Ak požadujete reklamáciu v rámci záruky, táto reklamácia musí spĺňať obchodné podmienky spoločnosti Black & Decker a predajcovi alebo autorizovanému servisu budete musieť predložiť doklad o kúpe. Obchodné podmienky týkajúce sa záruky spoločnosti Black & Decker v trvaní 2 rokov a adresu najbližšieho autorizovaného servisu nájdete na internetovej adrese www.2helpU.com, alebo kontaktujte najbližšieho autorizovaného predajcu Black & Decker na adrese uvedenej v tomto návode.

Navštívte, prosím, naše internetové stránky www.blackanddecker.co.uk, kde môžete zaregistrovať Váš nový výrobok Black & Decker a kde môžete získať informácie o našich nových výrobkoch a špeciálnych ponukách.

STANLEY BLACK & DECKER SLOVAKIA S.R.O.

Vysoká 2/b
811 06 Bratislava
Tel.: 00420 261 009 772
Fax: 00420 261 009 784
www.blackanddecker.sk
obchod@sbdinc.com

STANLEY BLACK & DECKER CZECH REPUBLIC S.R.O.

Türkova 5b
149 00 Praha 4
Česká Republika
Tel.: 00420 261 009 772
Fax: 00420 261 009 784
Servis: 00420 244 403 247
www.blackanddecker.cz
obchod@sbdinc.com

BAND SERVIS

Paulínska 22
917 01 Trnava
Tel.: 00421 335 511 063
Fax: 00421 335 512 624
www.bandservis.sk
p.talajka@bandservis.sk

BAND SERVIS

Južná trieda 17 (budova TWD)
040 01 Košice
Tel.: 00421 556 233 155
bandserviske@zoznam.sk

BAND SERVIS

K Pasekám 4440
760 01 Zlín
Tel.: 00420 577 008 550,1
Fax: 00420 577 008 559
www.bandservis.cz
bandservis@bandservis.cz

BAND SERVIS

Kláštorského 2
140 00 Praha 4
Tel.: 00420 244 403 247
Fax: 00420 241 770 167
j.kraus@bandservis.cz
www.bandservis.cz
bandservis@bandservis.cz

CZ ZÁRUČNÍ LIST

PL KARTA GWARANCYJNA

H JÓTÁLLÁSI JEGY

SK ZÁRUČNÝ LIST



CZ měsíců
H hónap

24

PL miesiące
SK mesiacov

| CZ | Výrobní kód | Datum prodeje | Razítko prodejny Podpis |
|-----------|---------------|------------------|-----------------------------|
| H | Gyári szám | A vásárlás napja | Pecsét helye Aláírás |
| PL | Numer seryjny | Data sprzedaży | Stempel Podpis |
| SK | Číslo série | Dátum predaja | Pečiatka predajne Podpis |
| | | | |
| | | | |
| | | | |
| | | | |

(CZ)

Adresy servisu
Band Servis
Klásterského 2
CZ-140 00 Praha 4
Tel.: 00420 244 403 247
Fax: 00420 241 770 167

Band Servis
K Pasekám 4440
CZ-76001 Zlín
Tel.: 00420 577 008 550,1
Fax: 00420 577 008 559
<http://www.bandservis.cz>

(H)

Black & Decker Központi
Garanciális-és Márkaszerviz
1163 Budapest
(Sashalom) Thököly út 17.
Tel.: 403-2260
Fax: 404-0014
www.rotelkft.hu

(PL)

Adres serwisu centralnego
ERPATECH
ul. Bakaliowa 26
05-080 Mościska
Tel.: 022-8620808
Fax: 022-8620809

(SK)

Adresa servisu
Band Servis
Paulínska ul. 22
SK-91701 Trnava
Tel.: 00421 335 511 063
Fax: 00421 335 512 624

(CZ) Dokumentace záruční opravy

(PL) Przebieg napraw gwarancyjnych

(H) A garanciális javítás dokumentálása

(SK) Záznamy o záručných opravách

| CZ | Číslo | Datum příjmu | Datum zakázky | Číslo zakázky | Závada | Razítko Podpis |
|----|------------------------|----------------------|------------------|--------------------------|---------------------|--------------------|
| H | Sorszám | Bejelentés időpontja | Javítási időpont | Javítási munkalapszám | Hiba jelleg oka | Pecset Aláírás |
| | Jótállás új határideje | | | | | |
| PL | Nr. | Data zgłoszenia | Data naprawy | Nr. zlecenia | Przebieg naprawy | Stempel Podpis |
| SK | Číslo dodávky | Dátum nahlásenia | Dátum opravy | Číslo objednávky | Popis poruchy | Pečiatka Podpis |
| | | | | | | |
| | | | | | | |
| | | | | | | |
| | | | | | | |
| | | | | | | |
| | | | | | | |