DEWALT

®

559010-02 CZ

DW902

DW904

DW906

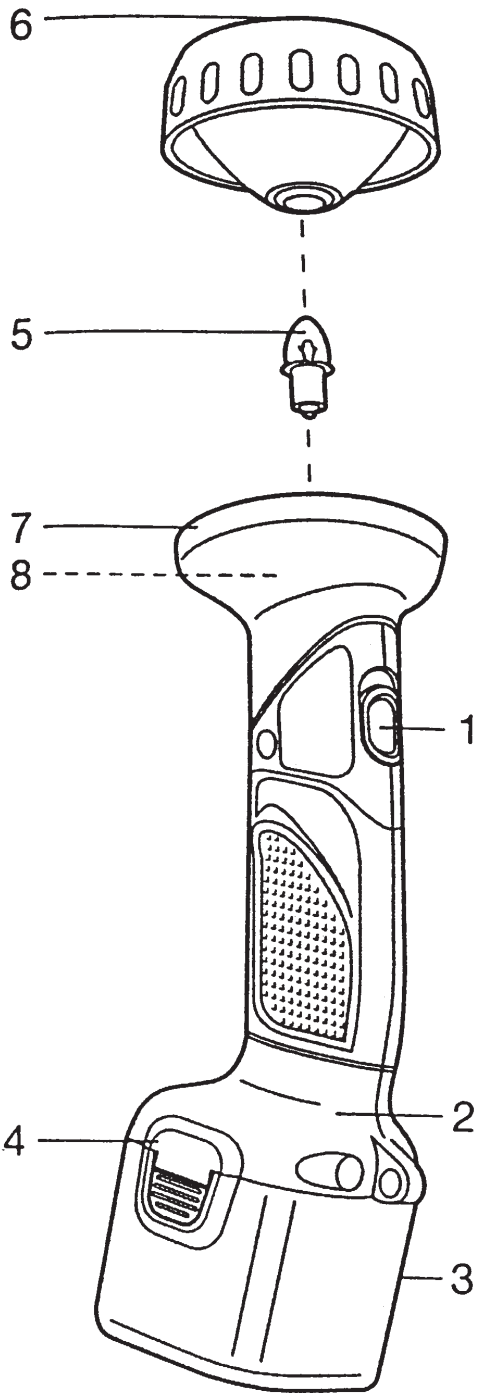

A

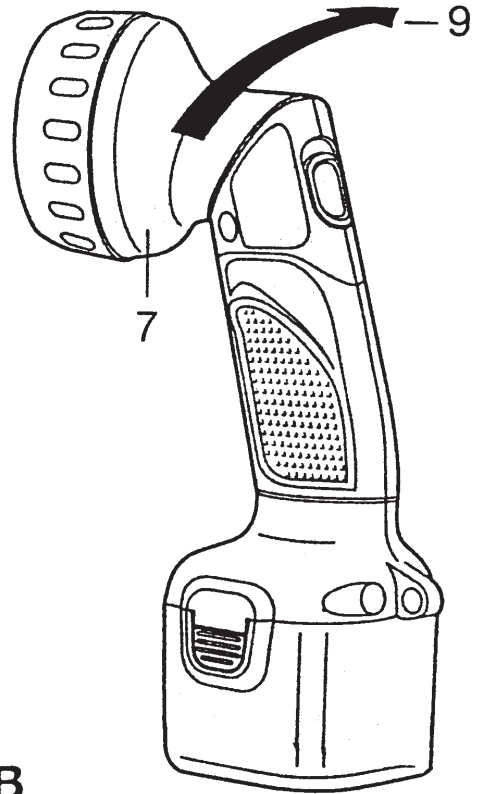

B

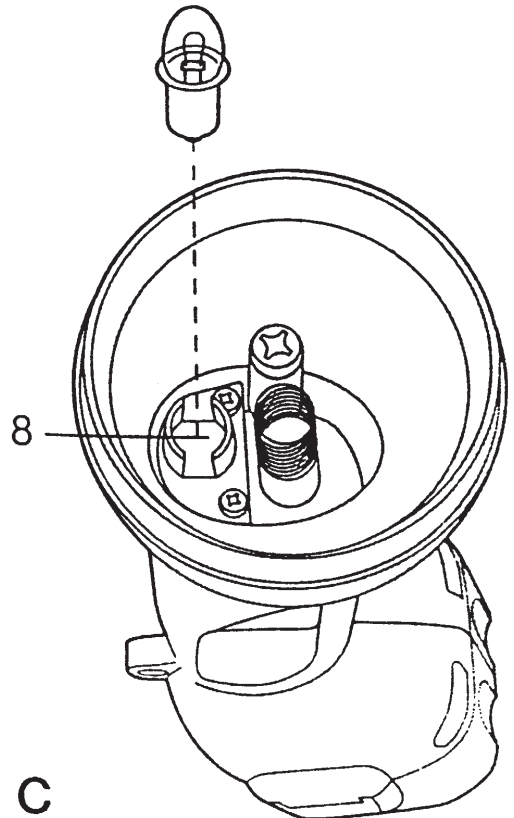

C

Blahopřejeme!

Rozhodli jste se pro elektrické nářadí od firmy DEWALT. Toto nářadí pokračuje v letité firemní tradici, nabízí jen vyspělé a mnohými testy osvědčené výrobky. Dlouholeté zkušenosti a plynulý vývoj dokázaly, že firma DEWALT je spolehlivým partnerem všech domácích kutilů.

Technické údaje

		DW902	DW904	DW906
Napětí	V	9,6	12	14,4
Osvětlení	lx	149	282	342
Délka	cm	45	62	58
Hmotnost	kg	0,34	0,34	0,34

Baterie (nejsou zahrnuty)

		XR PACK	XR PACK	XR PACK
Napětí	V	9,6	12	14,4
Kapacita	Ah	1.7	1.7	1.7



Lampy DW 902-904 jsou přenosné elektrické nářadí II. třídy (s dvojitou izolací) ve smyslu ČSN 361550, které podléhá pravidelným revizím ve smyslu ČSN 331600.

Obsah balení

Balení obsahuje:

- 1 lampa
- 1 náhradní žárovka
- 1 návod k použití
- Překontrolujte, zda elektrické nářadí, jakož i části příslušenství nebyly při přepravě poškozeny.
- Před uvedením přístroje do provozu si důkladně pročtěte návod k obsluze.

Popis (A)

- 1 vypínač
- 2 držák baterií
- 3 baterie (nejsou součástí balení)
- 4 uvolňovací knoflíky
- 5 žárovka
- 6 držák čočky
- 7 otáčecí hlava
- 8 uschování žárovky

Nabíjení baterií (A)

Nabíjíte-li baterii poprvé, nebo po delším uskladnění, nabije se jen z 80%. Po několika cyklech dosáhnete plného nabití. Před nabíjením vždy zkontrolujte nabíječ. Je-li funkční a baterie se přesto nenabíjí, nechte jej prohlédnout u autorizovaného servisu Dewalt. Během nabíjení se nabíječ a baterie mohou zahřát, to je zcela normální.

Nenabíjejte baterie v okolní teplotě pod +4°C nebo nad +40°C. Optimální teplota je asi 24°C.

Baterie (3) zasuňte do nabíječe a zapojte jej do el. zásuvky. Ujistěte se, zda jsou baterie v nabíječi řádně upevněny.

Červená kontrolka bude blikat, po cca. 1 hod zůstane rozsvícená. Nyní je baterie plně nabitá. Baterie mohou být kdykoli vypojeny, nebo zůstat v nabíječi libovolně dlouho.

Zapojení a vypojení baterií

Vložte baterie do držáku (2) a nechte je zapadnout. K vyjmutí baterií stlačte zároveň oba uvolňovací knoflíky (4) a vyjměte baterie z držáku (2).

Otáčení hlavou (B)

Lampa může být používána jako stojící nebo jako příruční. Otáčecí hlavu držte jednou rukou a druhou rukou držte opačný konec lampy. Otočte hlavou ve směru šipky (9) dokud nezapadne (v poloze podle obr. A). Do původní polohy (obr. B) otočte hlavou opačným směrem.

Bezpečnostní předpisy

Před prací s lampou si řádně pročtěte bezpečnostní předpisy. Bezpečnostní předpisy uschovejte!!

Vyjměte baterie, pokud lampu nepoužíváte, před údržbou nebo při výměně doplňků. Nebezpečí vznícení! Vyvarujte se dotyku baterie s kovovými předměty (např. máte-li v kapse zároveň s bateriemi klíče).

Tekutina baterie, 25-30% roztok hydroxidu draselného, může být škodlivá. V případě potříštění kůže opláchněte postižené místo okamžitě vodou a neutralizujte mírnou kyselinou

jako citrónová šťáva nebo ocet. V případě zasažení očí, je vymývejte čistou vodou po dobu alespoň 10 min a neprodleně vyhledejte lékaře. Baterie neotvírejte!

Značky na bateriích



Nenabíjejte poškozené baterie



Baterie vyhazujte s ohledem na životní prostředí



Baterie nespalujte



Upozornění!!!

Vždy se ujistěte, zda napětí baterií odpovídá hodnotě napětí na štítku lampy. Zároveň se ujistěte, zda napětí nabíječe odpovídá napětí šňůry. Vždy vyjmějte baterie. Před manipulací s bateriemi vždy lampu vypněte.

Výměna žárovky (A)

Vyšroubujte držák čočky (6). Žárovku (5) jednoduše vysuňte a vsadte novou. Opětne našroubujte držák čočky(6). Nikdy se nedívejte přímo do proudu světla.

Uschování žárovky (C)

Lampa je vybavena přihrádkou na uschování žárovky. Odšroubujte držák čočky. Žárovku jednoduše vysuňte z držáku (8). Opětne našroubujte držák čočky.

Údržba

DeWALT jsou elektrické přístroje s dlouhodobou životností a co možná nízkými náklady na údržbu. Pro dlouhodobý a bezvadný chod je však zapotřebí pravidelné čištění.



Mazání

Přístroj nepotřebuje přimazávání.



Čištění

Udržujte otvory pro přívod vzduchu trvale průchodné a pravidelně je pročišťujte měkkým hadříkem.



Nabíjecí bateriové bloky

Pokud přestane bateriový blok s dlouhou životností dodávat dostatečnou úroveň výkonu, je třeba jej dobít. Po ukončení jeho životnosti proveďte jeho likvidaci tak, aby nedošlo k ohrožení životního prostředí:

- Nechejte nářadí v chodu, dokud nedojde k úplnému vybití baterie a potom ji vyjměte z nářadí.
- Baterie NiCd a NiMH lze recyklovat. Odevzdejte je prosím dodavateli nebo v místní recyklační stanici. Shromážděné bateriové bloky budou vhodně zlikvidovány nebo recyklovány.

Ochrana životního prostředí



Třídění odpadu. Tento výrobek nesmí být likvidován spolu s běžným komunálním odpadem.

Až nebudete váš výrobek DEWALT dále potřebovat nebo uplyne doba jeho životnosti, nelikvidujte jej spolu s domovním odpadem. Zařízení zlikvidujte podle platných pokynů o třídění a recyklaci odpadů.



Tříděný odpad umožňuje recyklaci a opětovné využití použitých výrobků a obalových materiálů. Opětovné použití recyklovaných materiálů pomáhá chránit životní prostředí před znečištěním a snižuje spotřebu surovin.

Při zakoupení nových výrobků Vám prodejny, místní sběrný odpadů nebo recyklační stanice poskytnou informace o správné likvidaci elektroodpadů z domácnosti.

Společnost DEWALT poskytuje možnost sběru a recyklace použitých výrobků DEWALT po ukončení jejich provozní životnosti. Chcete-li získat výhody této služby, odevzdejte prosím vaše nářadí jakémukoliv autorizovanému servisu Black & Decker, který nářadí odebere a zajistí jeho recyklaci.

Adresu vašeho nejbližšího autorizovaného střediska DEWALT naleznete na zadní straně tohoto návodu. Seznam servisních středisek DEWALT a podrobnosti o poprodejním servisu naleznete také na internetové adrese: **www.2helpU.com**

Politika našich služeb zákazníkům

Spokojenost zákazníka s výrobkem a servisem je náš nejvyšší cíl. Kdykoliv budete potřebovat radu či pomoc, obraťte se s důvěrou na náš nejbližší servis DEWALT, kde Vám vyškolený personál poskytne naše služby na nejvyšší úrovni.

Záruka DEWALT

Blahopřejeme Vám k zakoupení tohoto vysoko kvalitního výrobku DEWALT. Náš závazek ke kvalitě v sobě samozřejmě zahrnuje také naše služby zákazníkům. Proto poskytujeme záruční dobu daleko přesahující minimální požadavky vyplývající ze zákona.

Kvalita tohoto přístroje nám umožňuje poskytnout Vám **30 dní záruku výměny**. Pokud se objeví v průběhu 30 dní od zakoupení nářadí jakýkoliv nedostatek podléhající záruce, bude Vám u Vašeho obchodního nářadí vyměněno za nové. Díky **1 roční záruce jistoty** máte nárok po dobu 1 roku od zakoupení přístroje na bezplatný servis v autorizovaném servisním středisku DEWALT. **Zárukou kvality** firma DEWALT garantuje po dobu trvání záruční doby (**24 měsíců při nákupu pro přímou osobní spotřebu, 12 měsíců při nákupu pro podnikatelskou činnost**) bezplatné odstranění jakékoliv materiálové nebo výrobní závady za následujících podmínek:

- Příklad bude dopraven (spolu s originálním záručním listem DEWALT a s dokladem o nákupu), do jednoho z pověřených servisních středisek DEWALT, které jsou autorizované k provádění záručních oprav.
- Příklad byl používán pouze s originálním příslušenstvím nebo přídatnými zařízeními a příslušenstvím BBW či Piranha, které je vysloveně doporučeno jako vhodné k použití spolu s přístrojem DEWALT.
- Příklad byl používán a udržován v souladu s návodem k obsluze.
- Motor přístroje nebyl přetěžován a nejsou viditelné žádné známky poškození vlivem vnějších vlivů.
- Do přístroje nebylo zasahováno nepovolnou osobou. Osoby povolané tvoří personál servisních středisek DEWALT, které jsou autorizované k provádění záručních oprav.

Navíc poskytuje servis DEWALT na všechny prováděné opravy a vyměněné náhradní díly další servisní záruční dobu v trvání 6 měsíců.

Záruka se nevztahuje na spotřební příslušenství (vrtáky, šroubovací nástavce, hoblovací nože, brusné kotouče, pilové listy, pilové kotouče, brusný papír, apod.) ani na příslušenství přístroje poškozené opotřebením.

Záruční list je dokladem práv spotřebitele – zákazníka ve smyslu § 620 Občanského zákoníku a § 429 Obchodního zákoníku. Patří k prodávanému výrobku odpovídajícího katalogového a výrobního čísla jako jeho příslušenství. Při každé reklamaci je třeba tento záruční list předložit prodávajícímu, případně servisnímu středisku DEWALT pověřenému vykonáváním záručních oprav. Ve vlastním zájmu si ho proto spolu s originálem dokladu o nákupu pečlivě uschovejte.

DEWALT nabízí rozsáhlou síť autorizovaných servisních oprav a sběrných středisek. Jejich seznam najdete na záručním listě. Další informace týkající se servisu můžete získat na níže uvedených telefonních číslech a na internetové adrese www.2helpU.com.

Black & Decker

Klásterského 2
143 00 Praha 4 - Modřany
Česká republika

tel: +420 244 402 450
fax: +420 241 770 204
recepce@blackanddecker.cz

Právo na případné změny vyhrazeno.

02/2007

BLACK & DECKER

Klásterského 2
143 00 Praha 412 – Modřany
Česká Republika

Tel.: 00420 2 444 02 450
00420 2 417 76 655,6

Fax: 00420 2 417 70 204

Servis: 00420 2 444 03 247

www.blackanddecker.cz

www.dewalt.cz

recepce@blackanddecker.cz

BAND SERVIS

K Pasekám 4440

760 01 Zlín

Tel.: 00420 577 008 550,1

Fax: 00420 577 008 559

www.bandservis.cz

bandservis@bandservis.cz

BLACK & DECKER

Stará Vajnorská cesta 8

831 04 Bratislava

Slovenská republika

Tel.: 00421 2 446 38 121,3

Fax: 00421 2 446 38 122

www.blackanddecker.sk

www.dewalt.sk

informacie@blackanddecker.sk

BAND SERVIS

Paulínska 22

917 01 Trnava

Tel.: 00421 33 551 10 63

Fax: 00421 33 551 26 24

www.bandservis.sk

p.talajka@bandservis.sk

BAND SERVIS

Garbiarska 5

040 01 Košice

Tel.: 00421 55 623 31 55

bandserviske@zoznam.sk

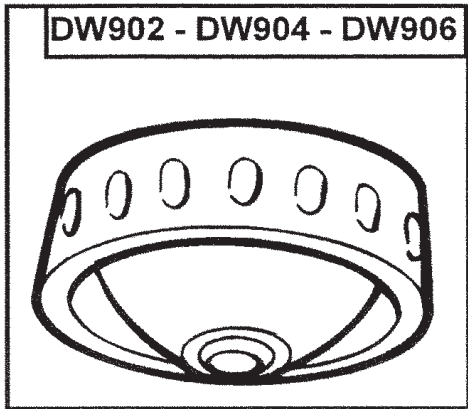

2

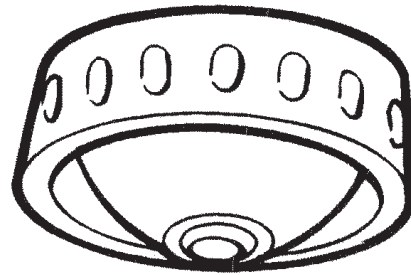

1

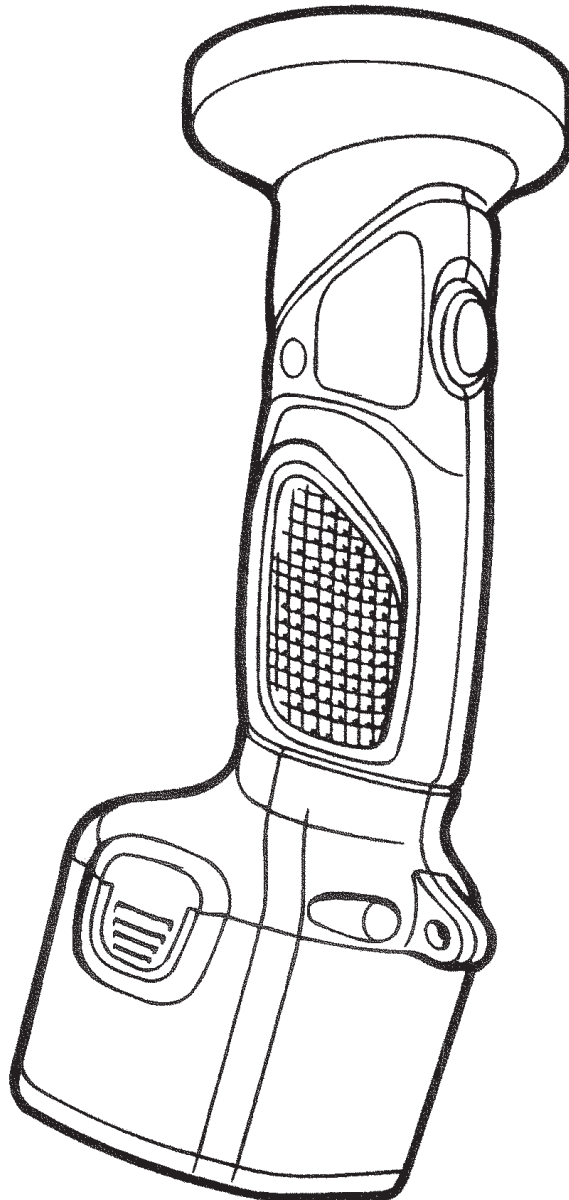



ZÁRUČNÍ LIST



ZÁRUČNÝ LIST



ZÁRUČNÍ DOBA POSKYTOVANÁ PRODEJCEM NA PRODANÝ VÝROBEK JE:
ZÁRUČNÁ DOBA POSKYTOVANÁ PREDAJCOM NA PREDANÝ VÝROBOK JE:

- 24 měsíců při prodeji zboží fyzické osobě – spotřebiteli pro soukromou přímou spotřebu (§ 620 Občanského zákoníku)
- 24 mesiacov pri predaji tovaru fyzickej osobe – spotrebiteľovi pre súkromnú priamu osobnú spotrebu (§ 52 a § 620 Občianskeho zákonníka)
- 12 měsíců při prodeji zboží podnikateli, který ho používá v rámci své obchodní nebo jiné podnikatelské činnosti (§ 429 Obchodního zákoníku)
- 12 mesiacov pri predaji tovaru podnikateľovi, ktorý koná v rámci svojej obchodnej alebo inej podnikateľskej činnosti (§ 429 Obchodného zákonníka)

Od data prodeje/Od dátumu predaja:

Kupující prohlašuje, že účel nákupu je pro/Kupujúci prehlasuje, že účel nákupu je pre:

- Přímou osobní spotřebu/Priamu osobnú spotrebu
- Obchodní a podnikatelskou činnost/obchodnú a podnikateľskú činnosť

IČO:

Číslo pokladničního dokladu - faktury/Číslo pokladničného dokladu - faktúry:

TYP VÝROBKU:

CZ	Výrobní kód	Datum prodeje	Razítko prodejny Podpis
SK	Číslo série	Dátum predaja	Pečiatka predajne Podpis

